

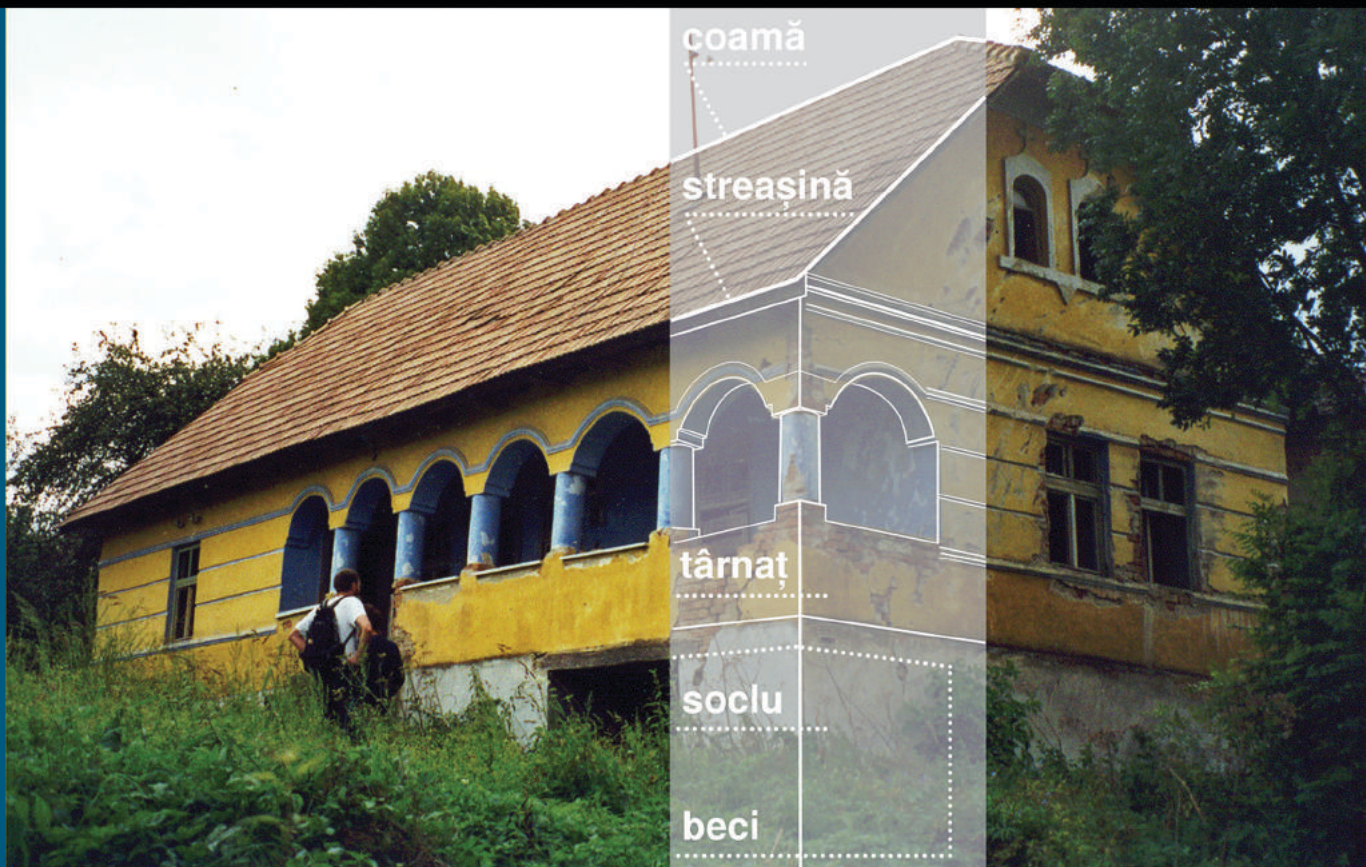

ORDINUL
ARHITECTILOR
DIN ROMÂNIA



GHID DE ARHITECTURĂ

pentru încadrarea în specificul local din mediul rural

ZONA DEALURILE CLUJULUI



ORDINUL
ARHITECȚILOR
DIN ROMÂNIA

Ghidul de arhitectură se adresează:

- locuitorilor satelor
- administrației locale și regionale
- investitorilor publici și privați
- consultanților specializați în accesarea fondurilor europene
- proiectanților

În vederea întocmirii proiectelor pentru

- investiții din Programul Național de Dezvoltare Rurală
- investiții private
- investiții publice

și a fundamentării documentațiilor de urbanism.

Colectiv de elaborare:

Coordonator:
arh. Horațiu RĂCĂȘAN

Consultant științific:
Dr. Augustin Goia

Echipă:
arh. Horațiu RĂCĂȘAN
arh. Crina ȘUTEU
arh. Marina GINGIROF
Grupul Rural al OAR

Editare și machetare:
arh. Crina ȘUTEU
arh. Marina GINGIROF

Corectură de text:
Ana PASCU

Ghidul a apărut cu sprijinul Ordinului Arhitecților din România și a fost finanțat din Fondul „Timbrul Arhitecturii”.

- decembrie 2016 -

ROSTUL GHIDULUI

Rostul acestui material este de a furniza un instrument de lucru locuitorilor din mediul rural, autorităților locale, investitorilor, proiectanților și consultanților implicați în procesul de elaborare a unor regulamente de construire în mediul rural.

Ghidul își propune să fie un set de reguli ușor de aplicat, cu exemple clare (inclusiv de tipul AȘA DA sau AȘA NU), care să faciliteze alegerea modelelor adecvate de către cei ce vor să construiască în mediul rural. În același timp, ghidul intenționează să ușureze activitatea echipelor de

proiectare/consultanță în alegerea configurațiilor, a materialelor și a tehnologiilor necesare construirii în mediul rural, fie că vorbim despre proiecte finanțate prin PNDR, despre elaborarea documentațiilor de urbanism sau despre simple intervenții cu finanțare exclusiv privată.

Obiectivul esențial al acestui ghid este păstrarea nealterată a spiritului așezărilor în care sunt propuse proiectele și creșterea calității vieții, dar cu conservarea tradițiilor și a peisajului cultural existent, acestea fiind, de fapt, chiar resurse pentru dezvoltarea

durabilă în mediul rural.

În acest sens, există deschidere pentru abordări specifice secolului al XXI-lea care țin cont de resursele locale, de energiile regenerabile, precum și de cunoașterea acumulată local (meșteșugurile și tehnica populară).

Proiectele de succes din mediul rural evidențiază faptul că există o legătură foarte strânsă între calitatea peisajului natural, a celui construit și calitatea vieții. Viitorul oricărei comunități depinde de modul în care își administrează resursele.

Mediul construit (construcțiile de orice fel) poate fi o resursă extrem de valoroasă sau, din contră, doar un consumator de resurse. În acest sens, prezentul material propune soluții care pun în valoare înțelepciunea tradiției constructive locale, a utilizării responsabile a resurselor locale, dar în același timp oferă soluții noi, ce țin de materiale și tehnici moderne de construcție și de surse de energie regenerabilă.



IMPLICAREA COMUNITĂȚII ÎN GOSPODĂRIREA RESPONSABILĂ A MEDIULUI CONSTRUIT

Grija cu care întreținem, reparăm sau construim – fie că este vorba de casele tradiționale, părințești, sau de clădiri noi, reprezintă un proces ce presupune asumarea unei responsabilități față de întreaga comunitate. Orice clădire trebuie percepută în primul rând ca o componentă a ansamblului așezării sătești. Astfel, o clădire trainică, frumoasă, care își îndeplinește bine rostul pentru care a fost construită, ar trebui să fie un motiv de mândrie pentru întreaga comunitate. Acest lucru devine și mai evident, mai relevant, în cazul clădirilor cu funcțiuni publice, comunitare: primăria, școala, căminul cultural, dispensarul, clădirile de cult etc.

Principiile care vor sta la baza oricărei intervenții asupra mediului construit din zonele rurale (fie că este vorba de conservare, de

întreținere, de modernizare sau de construire) sunt următoarele:

- Respectul pentru moștenirea culturală; se va urmări cu precădere integrarea în context prin păstrarea nealterată a identității așezării, a peisajului construit și a celui natural.
- Responsabilitate față de urmași; îmbunătățirea condițiilor de viață în prezent prin valorificarea resurselor locale în mod judicios, pe termen lung, pentru a rămâne disponibile și generațiilor viitoare.
- Utilizarea surselor de energie regenerabile.
- Valorificarea amplasamentului astfel încât forma/volumetria și înfățișarea clădirii să reflecte climatul local: orientare și însoțire, umiditate și vânturi dominante, oscilații de temperatură etc.
- Utilizarea materialelor și a tehnicilor tradiționale, care, de fapt, reflectă soluțiile cele mai bune, cristalizate de-a lungul timpului pentru condițiile de mediu locale.
- Utilizarea materialelor reciclabile și refolosirea apelor uzate și pluviale.

Pentru noile programe/funcțiuni propuse în mediul rural, întotdeauna se vor analiza următoarele aspecte:

- Relevanța: „Cât de necesară este această nouă clădire sau ansamblu

pentru comunitate? Cum se va asigura întreținerea și funcționarea noilor clădiri?”

- Incluziunea socială: „Cât de echitabilă este repartizarea serviciilor, a utilităților, a facilităților de producție în teritoriu?” Se va urmări favorizarea accesului tuturor membrilor comunității în aceeași măsură la noile funcțiuni.

Dezvoltare comunitară prin calificare profesională și încurajarea economiei locale

În anumite comunități, deși există resurse de materie primă valoroase, acestea sunt neglijate de localnici, iar meșteșugul prelucrării lor s-a pierdut. În această situație, este necesară calificarea localnicilor astfel încât să poată avea acces la resurse, în vederea susținerii unor activități de economie socială capabile să aducă un venit constant în comunitate.

Acest principiu este extrem de important atât datorită rezultatului direct de ieftinire a investiției prin folosirea forței de muncă locale, cât și datorită efectului pe termen lung pe care îl asigură: în teritoriu rămân nu numai funcțiunile capabile să

deservească locuirea, ci și personalul calificat capabil să le utilizeze.

Acest deziderat se poate atinge doar printr-o politică investițională coerentă, care trebuie să urmeze niște pași necesari, cum sunt:

- cooptarea localnicilor adulți și lipsiți de ocupație ca mână de lucru, pentru început, necalificată;
- aducerea în teritoriu a inginerilor, a maștrilor, a tehnicienilor și a muncitorilor capabili să instruiască și să asigure calificarea lucrătorilor necalificați;
- organizarea de cursuri practice și de cursuri de formare și calificare pentru localnici;
- dezvoltarea unor centre de valorificare a materialelor de construcție ecologice rurale, cu aplicații în domeniul construcțiilor;
- pe măsura derulării programului, gradul de calificare a personalului crește; consecutiv, crește remunerația și capacitatea de a întreține locuințele nou create;
- atingerea obiectivelor avute în vedere la terminarea programului: aceste funcțiuni productive vor rămâne în teritoriu, urmând să deservească întreaga așezare în ansamblul ei; în plus, la terminarea programului, zona va fi locuită de un segment de populație productiv. Acesta va fi capabil să presteze munci calificate în cadrul așezării, dar și în vecinătate, lucrătorii fiind astfel capabili să-și întrețină casele și gospodăriile.

Rostul arhitectului

Arhitectul are rostul de a îmbina oportunitățile cu resursele și nevoile beneficiarilor, indiferent dacă aceștia sunt o familie, o firmă, un ONG sau autorități locale, și de a oferi soluții realiste în timp util. Reușita demersului său este direct proporțională cu adecvarea proiectului la cele enumerate mai sus. Aceste lucruri nu trebuie rupte din contextul mediului rural românesc de început de secol XXI, în care confuzia dintre valoare și nonvaloare este mult prea des întâlnită. În acest sens, arhitectul are și rolul de a-și consilia beneficiarul (fără a-l manipula), pentru a asigura premise realiste unor proiecte/demersuri ce au ca finalitate sporirea calității vieții, inclusiv prin atributele mediului natural sau ale fondului construit, la care participă în mod direct. Rostul lui este să aducă echilibru acolo unde este chemat.

CUPRINS

ROSTUL GHIDULUI	1
IMPLICAREA COMUNITĂȚII ÎN GOSPODĂRIREA RESPONSABILĂ A MEDIULUI CONSTRUIT	2
Dezvoltare comunitară prin calificare profesională și încurajarea economiei locale	2
Rostul arhitectului	2
1. ZONA	4
1.1. Delimitarea geografică a zonelor după unități administrativ-teritoriale	4
1.2. Precizarea caracteristicilor zonei	5
2. SPECIFICUL LOCAL	6
2.1. Peisajul cultural rural.....	6
2.2. Tipologii de sate.....	7
2.3. Amplasarea pe lot și sistemul constructiv	8
2.4. Tipologiile de acoperișuri, pante, materiale de învelitori, culori, goluri de iluminare și ventilare (forme permise), în funcție de caracteristicile climei, ale reliefului și ale tehnicilor locale.....	12
2.5. Gabaritele/proporțiile conforme specificului local sau soluții ecologice durabile de secol XXI	12
2.6. Traveele de fațadă conforme specificului local, fără a ieși din scara clădirilor învecinate, ca percepție umană	12
2.7. Raportul plin/gol, forma, dimensiunea și proporția golurilor și a ferestrelor, conform specificului local	12
3. AMPLASAREA CONSTRUCȚIILOR	13
3.1. Prevederile generale privind intervențiile noi	13
3.2. Amplasarea în cadrul așezării	13
3.2.1. Specificul așezării clădirilor	13
3.2.2. Recomandări	13
3.3. POT, CUT, regim de înălțime	15
3.4. Amplasarea construcțiilor și a amenajărilor noi în afara vetrei satului – probleme de încadrare în peisaj	16
3.5. Amplasarea construcțiilor și a amenajărilor noi în vatra satului – probleme de încadrare pe lot	17
4. AMENAJAREA CLĂDIRILOR EXISTENTE	22
5. ELEMENTELE DE CONSTRUCȚIE	28
5.1. ACOPERIȘUL	29
5.1.1. Specificul local	29
5.1.2. Recomandări	30
A. Construcții noi cu gabarit mic (<120 mp), construcții noi cu gabarit mediu (120 – 250 mp) și construcții noi cu gabarit mare (peste 250 mp), dispuse în sistem pavilionar	30
Forma și volumetria	30
Șarpanta	32
Înveltoarea (materiale folosite și compatibilități)	33
Elementele de iluminare, ventilare, instalațiile	33
B. Construcții noi cu gabarit mare (250 – 395 mp), de tip monovolum	34
Forma și volumetria	34
Șarpanta	35
Înveltoarea (materiale folosite și compatibilități)	35
Elementele de iluminare, ventilare, instalațiile	35
C. Intervenții pe construcțiile existente (gabarit mic, mediu sau mare, dispuse pavilionar sau monovolum)	36
Forma și volumetria	36
Șarpanta	36
Înveltoarea (materiale folosite și compatibilități)	37
Elementele de iluminare, ventilare, instalațiile	39
5.2. PEREȚII	43
5.2.1. Specificul local	43
5.2.2. Recomandări	44
A. Construcții noi cu gabarit mic (<120 mp), construcții noi cu gabarit mediu (120 – 250 mp)	44
B. Construcții noi cu gabarit mare (peste 250 mp), de tip monovolum	45
C. Intervenții pe construcțiile existente (gabarit mic, mediu sau mare, dispuse pavilionar sau monovolum)	45
5.3. FUNDAȚIILE	48
5.3.1. Specificul local	48
5.3.2. Recomandări	48
A. Construcții noi cu gabarit mic (<120 mp), construcții noi cu gabarit mediu (120 – 250 mp) și construcții noi cu gabarit mare (250 – 395 mp), dispuse în sistem pavilionar și B. Construcții noi cu gabarit mare (peste 250 mp), de tip monovolum	48
C. Intervenții pe construcțiile existente (gabarit mic, mediu sau mare, dispuse pavilionar sau monovolum)	48
5.4. TÂMLĂRIA ȘI GOLURILE	49
5.4.1. Specificul local	49
5.4.2. Recomandări	50
A. Construcții noi cu gabarit mic (<120 mp), construcții noi cu gabarit mediu (120 – 250 mp) și construcții noi cu gabarit mare (250 – 395 mp), dispuse în sistem pavilionar	50
B. Construcții noi cu gabarit mare (250 – 395 mp), de tip monovolum	51
C. Intervenții pe construcțiile existente (de gabarit mic, mediu sau mare, dispuse pavilionar sau monovolum)	52
5.5. ELEMENTELE DE FAȚADĂ	54
5.5.1. Specificul local: registre orizontale (coamă, cornișă, brâu, soclu) și verticale (târnaț, foișor, decorații de fațadă etc.).....	54
5.5.2. Recomandări	54
A. Construcții noi cu gabarit mic (<120mp), construcții noi cu gabarit mediu (120 – 250 mp) și construcții noi cu gabarit mare (250 – 395 mp), dispuse în sistem pavilionar	54
A.1. Marcarea registrelor orizontale	54
A.2. Marcarea registrelor verticale	54
A.3. Frontoanele și decorațiile de fațadă	54
A.4. Streșinile și burlanele	54
A.5. Materialele pentru finisaje	54
A.6. Culorile	55
A.7. Tehnologiile.....	55
B. Construcții noi cu gabarit mare (250 – 395 mp), de tip monovolum	55
B.1. Marcarea registrelor orizontale și verticale.....	55
B.2. Frontoanele și decorațiile de fațadă	55
B.3. Streșinile și burlanele	55
B.4. Materialele pentru finisaje	55
B.5. Culorile	55
B.6. Tehnologiile	55
B.7. Instalațiile și instalațiile tehnologice	55
C. Intervenții pe construcțiile existente (de gabarit mic, mediu sau mare, dispuse pavilionar sau monovolum)	56
C.1. Marcarea registrelor orizontale	56
C.2. Marcarea registrelor verticale	56
C.3. Frontoanele și decorațiile de fațadă	56
C.4. Streșinile și burlanele	56
C.5. Materialele pentru finisaje	56

C.6. Culorile	56
C.7. Tehnologiile	58
C.8. Instalațiile și instalațiile tehnologice (după caz)	58
5.6. CONSTRUCȚIILE ANEXE	59
5.6.1. Specificul local	59
5.6.2. Recomandări	60
5.7. AMENAJĂRILE EXTERIOARE	61
5.7.1. Specificul local	61
5.7.2. Recomandări	62
A. Construcții noi cu gabarit mic (<120 mp), construcții noi cu gabarit mediu (120 – 250 mp) și construcții noi cu gabarit mare (250 – 395 mp), dispuse în sistem pavilionar	63
C. Intervenții pe construcțiile existente	63
Spațiile de trecere/spațiile exterioare	63
Scările exterioare	63
Pavimentele exterioare	63
Vegetația	63
Împrejmirile	63
Elementele de mobilier exterior: bancă, fântână, cruce, adăpătoare etc.	63
Echiparea edilitară	63
B. Construcții noi cu gabarit mare (250 – 395 mp), de tip monovolum	64
Spațiile de trecere/spațiile exterioare	64
Scările exterioare	64
Pavimentele exterioare	64
Vegetația	64
Împrejmirile	64
Iluminarea exterioară	64
Echiparea edilitară	64
5.8. PORȚILE	64
5.8.1. Specificul local	64
5.8.2. Recomandări	64
6. SPAȚIUL PUBLIC	66
6.1. Specificul local	66
6.2. Recomandări	66
Drumurile și alte căi de acces public	66
Elementele de mobilier rural exterior: bancă, fântână, cruce, adăpătoare, stații de transport public, vegetație, locuri de joacă pentru copii etc.	69
Iluminarea exterioară	69
Reclamele, firmele, inscripțiile, însemnele	69
7. PERFORMANȚA ENERGETICĂ	70
7.1. Recomandări	70
7.1.1. Sistemele de încălzire (cerințele de securitate la foc) ..	71
7.1.2. Eficiența termică (sisteme și materiale de izolare)	71
ANEXE	76
Anexa 1. Studiu de amplasare și încadrare în imaginea așezării (imagine generală din punct de belvedere, silueta așezării, desfășurate stradale)	76
Anexa 2. Glosar de termeni	76
Anexa 3. Legislație.....	79
BIBLIOGRAFIE	80
CREDIT IMAGINI	80





1. ZONA

1.1. Delimitarea geografică a zonelor după unități administrativ-teritoriale

Zona Dealurile Clujului cuprinde regiunea colinară delimitată de valea Someșului și a Someșului Mic spre nord, est și vest, iar la sud, de valea Arieșului. Ghidul se aplică în toate satele de pe teritoriul administrativ al următoarelor localități din județul Cluj:

- Cățcău** (satele: Cățcău, Muncel și Sălișca)
- Cășeu** (satele: Cășeu, Comărăța, Coplean, Custura, Gârbău Dejului, Guga, Leurda, Rugășești, Sălătruc și Urișor)
- Vad** (satele: Vad, Bogata de Jos, Bogata de Sus, Calna, Cetan, Curteiuș Dejului și Valea Groșilor)
- Dej** (satele: Ocna Dejului, Peștera, Pantic și Șomcuțu Mic)
- Cuzdrioara** (satele: Cuzdrioara Mănășturel și Valea Gârboului)
- Recea-Cristur** (satele: Recea-Cristur, Căprioara, Ciubanța, Ciubâncuța, Elciu, Escu și Jurca)
- Bobâlna** (satele: Bobâlna, Antăș, Băbdiu, Blidărești, Cremenea, Maia, Oșorhel, Pruni, Răzbuneni, Suarăș și Vâlcelele)
- Jichișu de Jos** (satele: Jichișu de Jos, Jichișu de Sus, Codor, Târiș și Șigău)
- Panticeu** (satele: Cătălina, Cubleşu Someșan, Dârja și Sărata)
- Aluniș** (satele: Aluniș, Corneni, Ghirolț, Pruneni și Vale)
- Cornești** (satele: Cornești, Bărlea, Igritia, Lujerdiu, Morău, Stoiana, Tiocu de Jos, Tiocu de Sus și Tioltiu)

- Iclod** (satele: Iclod, Fundătura, Iclozel, Livada și Orman)
- Așchileu Mare** (satele: Așchileu Mare, Așchileu Mic, Cristorel, Dorna și Fodora)
- Vultureni** (satele: Băbuțiu, Bădești, Chidea, Făureni și Șoimeni)
- Dăbâca** (satele: Dăbâca, Luna de Jos și Păglișa)
- Borșa** (satele: Borșa, Borșa-Cătun, Borșa-Creastaia, Ciumăfaia și Giula)
- Sânpaul** (satele: Sânpaul, Berindu, Mihăiești, Sumurducu, Șardu și Topa Mică)
- Chinteni** (satele: Chinteni, Deșu, Săliștea Veche, Sânmărtin, Satu Lung și Vechea)
- Baciu** (satele: Baciu, Corușu, Mera, Popești, Rădaia, Săliștea Nouă și Suceag)
- Feleacu** (satele: Feleacu, Casele Micești, Gheorgheni, Sărădiș și Vâlcele)
- Ciurila** (satele: Ciurila, Filea de Jos, Filea de Sus, Pădureni, Pruniș, Sălicea, Săliște și Șutu)
- Tureni** (satele: Tureni, Ceanu Mic, Comșești, Mărtinești și Micești)
- Petreștii de Jos** (satele: Petreștii de Jos, Petreștii de Mijloc, Petreștii de Sus, Crăești, Deleni, Livada și Plaiuri)
- Moldovenești** (satele: Bădeni, Moldovenești, Pietroasa, Plăiești, Podeni și Stejeriș)

Și în sate din județul Sălaj:

- Gălgău** (satele: Bârsău Mare, Căpâlna, Chizeni, Dobrocina, Fodora, Frâncenii de Piatră, Gălgău, Glod și Gura Vlădesei)
- Șimișna** (satele: Șimișna și Hășmaș)
- Zalha** (satele: Ceaca, Ciureni, Valea Ciurenilor, Valea Hranei,

- Valea Largă, Vârteșca și Zalha)**
- Gârbou** (satele: Bezded, Călacea, Cernuc, Fabrica, Gârbou, Popteleac și Solomon)
- Cristolț** (satele: Cristolț, Muncel, Poiana Onții și Văleni)
- Rus** (satele: Buzaș, Fântânele-Rus și Rus)
- Ileanda** (satele: Bârsăuța, Bizușa-Băi, Dăbăceni, Dolheni, Ileanda, Luminișu, Măleni, Negreni, Perii Vadului, Podișu, Răstoci, Rogna și Șasa)
- Lozna** (satele: Cormeniș, Lozna, Preluc, Valea Leșului și Valea Loznei)
- Surduc** (satele: Brăglez, Cristolțel, Solona, Surduc, Teștioara, Tihău și Turbuța)
- Jibou** (satele: Cuceu, Husia, Rona și Var)
- Someș-Odorhei** (satele: Bârsa, Domniș, Inău, Someș-Odorhei și Șoimuș)
- Năpradea** (satele: Cheud, Năpradea, Someș-Guruslău, Traniș și Vădurele)
- Băbeni** (satele: Băbeni, Ciocmani, Cliț, Piroșa și Poienița)
- Letca** (satele: Ciula, Cozla, Cuculac, Lemniu, Letca, Purcăreț, Șoimușeni, Toplița și Vălișoara)

1.2. Precizarea caracteristicilor zonei

Condițiile de viață prielnice oferite de natură așezărilor omenești – adăpost, ape, terenuri pentru agricultură, materiale de construcție, accesuri lesnicioase la principalele căi de circulație – au făcut ca regiunea să fie locuită din cele mai vechi timpuri. Descoperirile arheologice atestă existența unor centre locuite fără întrerupere din neolitic până în ziua de azi.¹

Caracteristici geografice și climatice

Zona cunoscută sub numele de Dealurile Clujului cuprinde regiunea formată prin scufundarea reliefului montan ce făcea legătura între Carpații Apuseni și cei Răsăriteni. Această regiune a fost transformată de Someș și de afluenții lui într-o mulțime de dealuri cu altitudini de 400 – 500 metri, în care, pe lângă conglomeratele cristaline (păturile de Hida), se întâlnesc straturi de gresii, marne, calcare dispuse în straturi ușor dantelate.² Zona Dealurile Clujului cuprinde aria naturală Dealurile Clujului de Est, care a fost declarată sit de importanță comunitară și se întinde pe o suprafață de 18 889,60 hectare. Situl reprezintă o zonă naturală (păduri în tranziție, păduri de stejar și de carpen, tufișuri, tufărișuri, pajiști stepice, pajiști seminaturale umede, pajiști ameliorate, culturi cerealiere excesive, terenuri arabile, livezi, cursuri de apă, lacuri, mlaștini, turbării, căi de comunicație și zone rurale) încadrată în bioregiunea continentală a Podișului Someșan (subunitatea geomorfologică a nord-vestului depresiunii colinare a Transilvaniei), ce adăpostește specii de faună sălbatică protejată și o gamă vegetală diversă, caracteristică habitatelor continentale stepice.³

Clima este plăcută, de tip continental moderat. Este afectată de vecinătatea

Munților Apuseni, iar toamna și iarna, și de influențele atlantice de la vest. Trecerea de la iarnă la vară se face, de obicei, la sfârșitul lunii aprilie, iar cea de la toamnă la iarnă în luna noiembrie. Verile sunt călduroase, iar iernile, în general, sunt lipsite de viscole. Temperatura medie anuală din aer este cca 8,2 °C, iar media precipitațiilor anuale atinge 663 mm.

Caracteristici demografice și etnografice

Există, în momentul de față, un puternic decalaj economic și cultural între populația rurală și cea urbană. La nivel teritorial, caracteristica dominantă este scăderea continuă a populației după 1976, fenomen accentuat în zonele greu accesibile. Sporul natural, prin tendința negativă din ultimii ani, joacă un rol important în diminuarea populației. Structura pe vârste a populației rurale este caracterizată printr-un relativ dezechilibru, procesul accentuat de îmbătrânire demografică fiind evident. Structura etnică se prezintă astfel: români, maghiari, rromi, alte etnii. Majoritatea populației este de naționalitate română și religie ortodoxă.

Ramuri economice și meșteșugărești

Potențialul economic este reprezentat de: agricultură, silvicultură, creșterea animalelor și prelucrarea produselor agricole obținute local. Economia locală se bazează pe următoarele elemente: resurse naturale, reprezentate în principal de creșterea animalelor, folosințele agricole și silvice, factorii de producție care valorifică resursele culturale, naturale și umane. Teritoriul se caracterizează printr-un grad ridicat de sărăcie.

Ocupații principale:

- **Agricultura:** practică în toate localitățile din zonă la nivel de subzistență sau la scară mare.

În agricultura acestei regiuni, predomină cultura cerealelor (grâul, porumbul), cartofii, pomii fructiferi, la care se adaugă cânepa, legumicultura și creșterea animalelor.

Diversitatea producțiilor agricole a comunelor reprezintă caracteristica definitorie a agriculturii zonei. Exploatațiile agricole mici se caracterizează prin practicarea unei economii de subzistență și a unei multitudini de culturi agricole.

Produsele sunt puține, iar resursele de forță de muncă sunt reduse din cauza migrației înspre localitățile urbane. Surplusurile sunt convertite în produse necesare traiului zilnic prin intermediul piețelor agroalimentare, dar, fiind reduse, nu permit dezvoltarea și rentabilizarea exploatației agricole prin achiziția de mijloace de producție.

Fărâmițarea excesivă a terenurilor agricole are un impact negativ asupra activităților antreprenoriale din domeniul agricol.

Rentabilizarea activităților zootehnice este, în mare măsură, dependentă de gradul de prelucrare pe plan local a produselor animale, în unități industriale de capacitate mică și mijlocie.

- **Pomicultura:** are o veche tradiție în zonă. Fructele au constituit o sursă suplimentară de venituri prin vânzarea băuturilor (țuica, vinul, vișinata) și au avut un rol important în alimentația tradițională.

- **Silvicultura și exploatarea forestiere:** În cadrul Direcției Silvice Cluj a Regiei Naționale a Pădurilor, se aplică un program de regenerare a suprafețelor de pădure, prin lucrări de împăduriri și completări, realizate în campaniile de primăvară. Fiecare ocol silvic are în administrare una sau mai multe pepiniere silvice, în care se produce toată gama de specii forestiere necesare lucrărilor de regenerare.

- **Creșterea animalelor, mai ales bovine, bubaline, porcine și ovine:** se practică uniform pe tot teritoriul zonei.

- **Apicultura:** se practică uniform în întreaga zonă, datorită bogăției florei melifere; mierea a fost folosită în alimentație până la fabricarea zahărului din sfeclă, ceara a servit secole de-a rândul la iluminat, iar produsele apicole au fost întrebuințate în medicina populară.

Ocupații secundare:

- **Prelucrarea primară a produselor agricole:** lapte, brânză, unt, țuică, produse din carne etc.

- **Țesături:** de in, cânepă, lână etc.

Industrie:

Activitățile industriale desfășurate în această zonă sunt reduse atât ca profil de activitate, cât și ca număr. Dintre acestea, menționăm:

- prelucrarea masei lemnoase și industria lemnului, producția de cărămidă, sare etc;
- producția agroalimentară: produse lactate (lapte, brânză, unt etc.), produse de panificație;
- alături de fabrici, sunt întâlnite și mici unități de producție (lactate, mobilă etc.)

Meșteșuguri țărănești:

Între meșteșugurile practicate aici, se numără:

- prelucrarea lemnului;
- tâmplăria;
- prelucrarea pietrei;
- țesutul și confecționarea portului popular;
- realizarea obiectelor de artă populară, ceramică;
- împletiturile din nuiete, paie, papură și pânșuși;
- realizarea confecțiilor din textile, piele și blană;
- muzicanții și lăutarii.

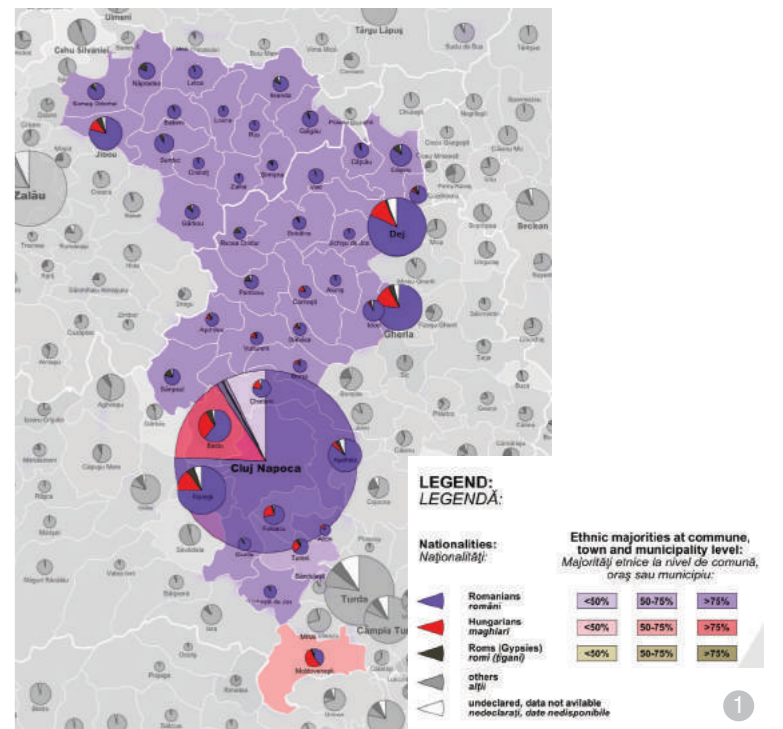

2. SPECIFICUL LOCAL

2.1. Peisajul cultural rural

Peisajul este dominat de alternanța dealurilor domoale și a văilor sinuoase, în lungul cărora s-au dezvoltat așezările umane.

Peisajul zonei Dealurile Clujului este determinat de relația dintre mediul natural și intervențiile umane, imaginea fiind dominată de natură, iar prezența omului fiind mai puțin simțită. De regulă, gospodăriile se află în vale, lângă albia râurilor, iar terenurile agricole se întind pe dealurile înconjurătoare. Peisajul rural este constituit din așezări dense în apropiere de albia râului sau dispersate pe văi. Pe lângă gospodării, parcelar și drumuri, mai există o serie de elemente care dau specificitate peisajului cultural: pășuni, livezi, ogoare, vii, terenuri agricole, câpițe de fân, fânețe.

Peisajul rural este constituit din așezări dense în apropiere de albia râului sau dispersate pe văi. Pe lângă gospodării, parcelar și drumuri, mai există o serie de elemente care dau specificitate peisajului cultural: pășuni, livezi, ogoare, vii, terenuri agricole, câpițe de fân, fânețe. În cazul așezărilor adunate, imaginea foarte clar conturată a satelor le face să se desprindă din peisaj. De regulă, gospodăriile se subordonează terenului: în albia râului sunt dense, fiind aproape de resurse, iar către culmi se răresc.

Satele amplasate pe culmi sau greu accesibile sunt caracterizate de o densitate redusă a gospodăriilor, acestea înglobând o mare parte din terenul agricol, astfel că proprietatea devine un element definitoriu în configurarea și amplasarea construcțiilor (casă, șură, grajd etc.) pe lot, iar ulița (drumul) își pierde din importanță. În această situație, gospodăriile sunt plasate la distanță mare unele față de celelalte, iar trama stradală este sinuoasă, urmărind particularitățile terenului.

Proprietatea gospodăriilor este împărțită în două părți: intravilanul și extravilanul. Intravilanul este proprietatea ce se găsește în vatra satului și este compusă din curte, grădină pentru legume și pomi fructiferi. Ca mărime, intravilanul variază de la gospodărie la gospodărie, rareori ajungând la un hectar. Din cauza limitării vetrelor de sat și a necesității organizării unor gospodării

separate de către familiile nou întemeiate, proprietatea intravilană a unui gospodar cu mai mulți copii se micșorează, prin împărțirea ei în „părțile” pe care moștenitorii își organizează noua gospodărie. Înmulțirea numărului de proprietăți intravilane în cadrul aceleiași vetre a satului duce la schimbarea tipului de sat și la o anumită reglementare a gospodăriilor. Dacă înainte intravilanul putea să ia orice formă – mai ales în așezările răsfirate clasice –, prin înmulțirea numărului de proprietăți, acesta ia forme tot mai înguste, iar construcțiile sunt ridicate chiar de-a lungul „mejdiei”.

Extravilanul – proprietatea ce se găsește în hotarul satului – cuprinde suprafața arabilă, fânețele și, în unele cazuri, chiar și livezile cu pomi fructiferi. Întinderea extravilanului la marea majoritate a proprietăților nu era prea mare, din care cauză, pentru a se evita diminuarea lui, s-a procedat la delimitarea vetrelor de sat, de care, în unele cazuri, era despărțit printr-un gard.¹

Vegetația

În ceea ce privește vegetația, aceasta este foarte variată, de la suprafețe cultivate până la păduri de foioase. În urma defrișărilor, a apărut un număr mare de pășuni și fânețe exploatate pentru creșterea animalelor.

Agricultura

Agricultura este principala activitate a populației din zonă și este practică pe suprafețe întinse, în strânsă legătură cu creșterea animalelor. Prezența omului în peisaj se face simțită prin mozaicul culturilor de tot felul, al câpițelor și al brazdelor de fân. Pe măsură ce ne îndepărtăm de așezările rurale, peisajul modelat de om este înlocuit de peisajul natural, alcătuit din pășuni și păduri.



Peisaj extravilan între satele Pintic și Corneni



Satul Căprioara, încadrat în peisaj



Panoramă cu satul Bârsău Mare



Peisaj caracteristic, dominat de dealuri: panorama satului Panticeu, amplasat în vale



Satul Giula



Satul Sărata, sat de tip răsflat, cu case rare, plasate în apropierea drumului, și ulițe sinuoase



Satul Chidea, dezvoltat de-a lungul unei văi, având două străzi principale, care urmează cursul văii



Satul Șoimeni: este format din vatra satului, situată la o oarecare distanță de șoseaua principală, în lungul căreia s-a dezvoltat ulterior o colonie.



Satul Vultureni, dezvoltat preponderent în lungul drumului județean



Satul Cășeu este un sat adunat, cu o rețea stradală geometrică.

2.2. Tipologii de sate

Satele din zona Dealurile Clujului sunt preponderent răsfirate, ca rezultat al mediului geografic și al ocupațiilor strâns legate de agricultură.

Cel mai răspândit tip de sat întâlnit în această zonă are planul alcătuit dintr-o rețea de ulițe ce împânzesc o suprafață mai mare de teren, cu case rare, plasate de obicei în apropierea drumului, între care se găsesc ochiuri de teren agricol (Elciu, Sărata etc.).

Întâlnim, de asemenea, sate răsfirate cu vatra situată la o oarecare distanță de șoseaua principală, dar care au dezvoltat o colonie de câteva case la șosea (Băbuțiu, Mihăiești, Sânpaul, Șoimeni etc.), colonie ce s-a tot mărit prin mutarea gospodăriilor din vechea vatră, dând naștere unui nou tip de sat, satul dezvoltat de-a lungul drumului.

Un alt tip de sat este cel dezvoltat în lungul unei văi, situație în care gospodăriile sunt așezate de-a lungul unei ulițe care urmărește linia văii. Astfel de sate sunt Chidea și Făureni.

Alături de tipurile de sate răsfirate, întâlnim sate cu o puternică tendință spre îngrămădire, cu case dese, așezate de-a lungul unor ulițe înguste și întortocheate, ce formează o vatră bine încheată. Tendința aceasta de îngrămădire se manifestă în special de-a lungul drumurilor de rang superior (Așchileu Mare, Fodora, Panticeu, Vultureni etc.) și au o formă alungită, cu ulițe laterale puține, ce gravitează în jurul ulițelor principale.¹

Satele adunate, cu vatra satului compactă și foarte clar delimitată de terenurile agricole, sunt întâlnite preponderent în văile largi ale râurilor (de exemplu, în lunca Someșului); e mai ales cazul reședințelor de comună (satele Cășeu, Cuzdrioara, Cățcău, Iclod etc.).

În mod excepțional, întâlnim sate risipite de tipul hodărilor, așezate, de regulă, pe culmea unui deal (satul Pintic) sau în lungul unei văi (satele Comorăța, Leurda etc.). În cazul acestor sate, gospodăria înglobează o mare parte dintre terenurile agricole. Amplasarea construcțiilor pe parcelă nu respectă nicio regulă compozițională clară, construcțiile subordonându-se, în general, reliefului în pantă. Orientarea caselor nu mai ține cont de drum, ci se face în funcție de punctele cardinale și de orientarea versanților.

¹ *Ibidem*, p. 64 – 66.

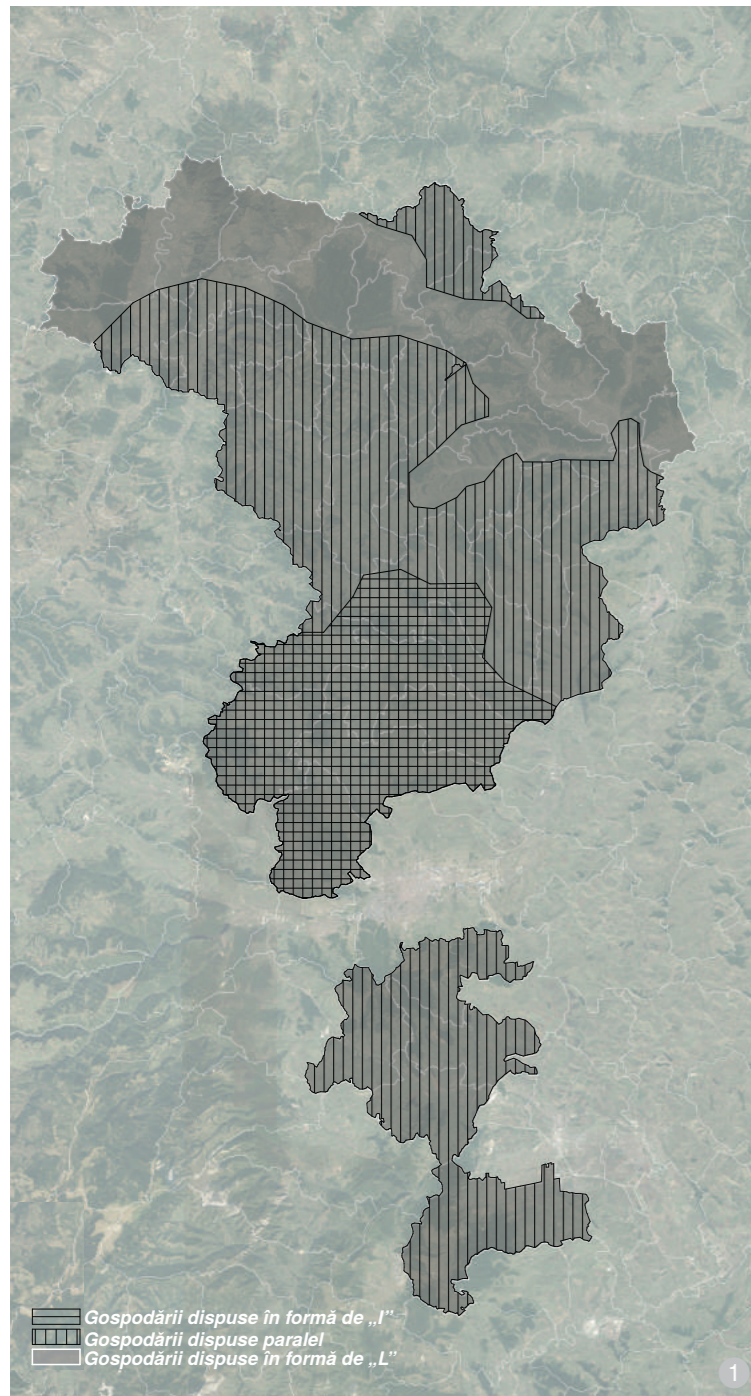

2.3. Amplasarea pe lot și sistemul constructiv

Conformația satelor este determinată de străzile sinuoase, care urmăresc văile și panta terenului, generând o imagine organică, dezvoltată spontan. Ritmul clădirilor și al loturilor este relativ uniform, dar fără a fi riguros.

Gospodăria permanentă, aflată în vatra satului, este formată din: curte și grădina de legume și pomi fructiferi. Curtea cuprinde casa de locuit, acareturile destinate creșterii animalelor și acareturile necesare depozitării produselor agroalimentare. La acestea se adaugă împrejmuirea, poarta și fântâna.

Amplasarea casei în cadrul gospodăriei cunoaște multe variații, dar se pot identifica două cazuri tipice: casa este amplasată în imediata apropiere a uliței, perpendicular pe aceasta; casa este plasată în fundul curții, paralelă cu ulița. Prima situație este cea mai răspândită, în timp ce varianta a doua este întâlnită preponderent în satele risipite, cu parcele de mari dimensiuni.

În general, construcțiile sunt retrase față de aliniament, între fațada principală și stradă fiind amenajată o grădină de flori. Casa, dispusă cu latura scurtă spre stradă, este retrasă față de aliniament cu aproximativ 3 – 5 m, iar față de una dintre limitele laterale de proprietate, cu aproximativ 0,6 – 1 m.

De regulă, grajdurile sunt amenajate ca o încăpere distinctă în șură.

Sistemul constructiv al șurilor este unul de zidărie portantă din piatră, mai ales în zona centrală și de sud, cu șarpanță de lemn și învelitoare din țigla. În trecut, învelitoarea era realizată din șită sau paie.

Casa de locuit este dispusă, de regulă, pe un singur nivel și are o planimetrie simplă: accesul se face prin intermediul unei scări și al unui târnaț din lemn și se compune din două, uneori trei încăperi. Casele construite înainte de anii '90 au pereții și frontoanele din piatră, excepție făcând zona de sud-vest: satele Sărata, Căprioara, Așchileu Mic etc., unde sunt din cărămidă, rareori întâlnindu-se și case foarte vechi, cu pereții din lemn sau din cărămizi de pământ nearse.

Dacă pereții de lemn puteau să aibă sau nu fundație, cei de piatră sau cărămidă necesită întotdeauna

fundație, care este făcută din piatră de dimensiuni mari, în ultimul timp și din beton, și este întotdeauna mai lată cu câțiva centimetri decât zidul pereților.¹

Pardoseala și tavanul sunt din grinzi de stejar, rareori din brad, dispuse transversal, iar închiderile orizontale, din scânduri lipite cu lut în pod, pentru a împiedica ieșirea căldurii din casă. Din cauza lungimii grinzilor – determinată de lățimea caselor vechi, ce varia în jurul a cinci metri – și a greutateii pe care acestea trebuiau să o suporte (grâu, porumb, fasole etc.), sub ele a fost fixată longitudinal, pe mijlocul casei, o grindă mai groasă (*grinda meșter*), care împiedică îndoirea sau ruperea lor.²

Ferestrele, subîmpărțite în formă de cruce dublă (în două canaturi), erau dintr-o singură foaie de geam în trecut, dar la începutul secolului trecut au apărut ferestrele duble, care izolează mai bine.

Tipologiile de gospodării tradiționale și contemporane

În funcție de amplasarea casei și a șurii pe parcelă, întâlnim trei tipologii de gospodării:

(1) în formă de „I”: situație în care șura și celelalte acareturi sunt dispuse în prelungirea casei; această tipologie este întâlnită mai ales în partea de sud a zonei studiate, începând cu comunele Dăbâca și Panticeu.

(2) în formă de „L”: situație în care

¹ Ibidem, p. 74.

² Idem.



Șură din satul Așchileu Mic

șura este dispusă transversal pe lot, delimitând foarte clar curtea de grădină; tipologia aceasta este răspândită în toată zona studiată.

(3) „în paralel”: caz în care șura este paralelă cu casa, având aproximativ aceeași retragere față de stradă și față de cealaltă limită laterală de proprietate. Această tipologie este întâlnită în partea centrală și sudică a subzonei Dealurile Clujului.

Se mai întâlnește, uneori, și tipologia în formă de „U”, caracteristică gospodăriilor mari, cu multe acareturi, șura fiind amplasată, de regulă, transversal pe lot, iar latura paralelă cu casa fiind bordată de alte acareturi (găbănaș, fânar, bucătărie de vară etc.).

Casele cu planul în formă de „L”, construite între anii 1960 și 1970, în urma colectivizării, nu țin cont de niciun criteriu de justă folosire a spațiului, adecvare la clima locală sau la nevoi, ci doar de dorința de afișare a unei (deseori) false bunăstări și a unei poziții sociale însemnate în cadrul comunității. De fapt, constituie ilustrarea unui complex de inferioritate, pe care actualul locuitor rural îl resimte (încă) față de mediul urban.

Un import prost înțeles și aplicat sunt tipologiile de case/„vile” urbane „aduse” de la oraș în ultimii 60 de ani, a căror amplasare inadecvată în cadrul gospodăriei e depășită doar de indiferența față de modul de construire autohton.

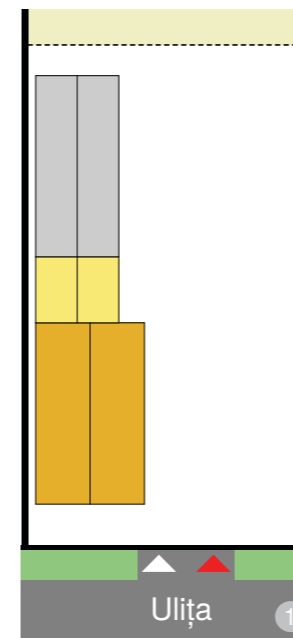

Amplasarea construcțiilor pe parcelă: reprezentare în plan

Tipologia gospodăriilor tradiționale în formă de „I”, cu acareturile dispuse pe parcelă în prelungirea casei



Gospodărie tradițională din satul Dăbâca

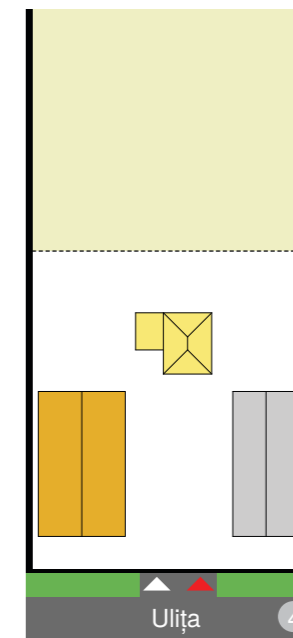

Amplasarea construcțiilor pe parcelă: reprezentare în plan

Tipologia gospodăriilor tradiționale cu șura amplasată pe parcelă paralel cu casa



Gospodărie tradițională din satul Așchileu Mare



Această tipologie cuprinde gospodării cu casa amplasată la aproximativ 60 de centimetri față de una dintre limitele laterale de proprietate, iar față de uliță, la aproximativ 3 – 5 metri. În unele cazuri, casa este amplasată pe limita de proprietate cu strada. Anexele gospodărești sunt construite în continuarea casei, lipite sau cu spațiu între ele. De regulă, între casă și șură se află bucătăria de vară și cuptorul.

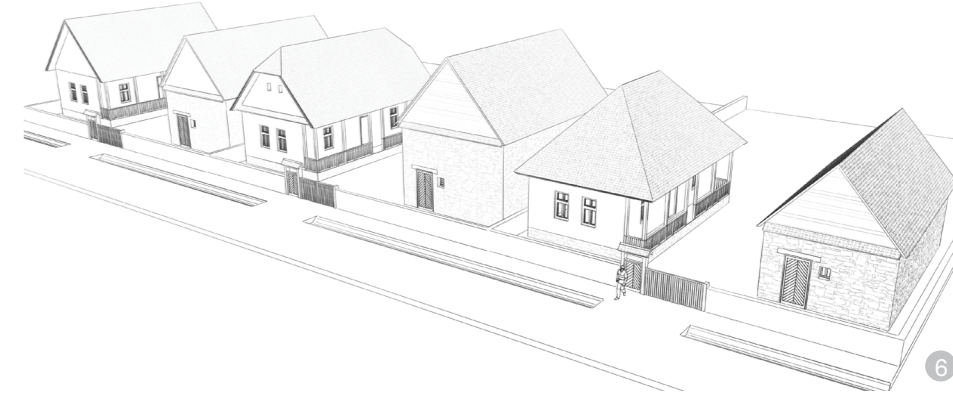

Această tipologie se caracterizează prin amplasarea casei paralel cu șura. Casa este construită la aproximativ 60 de centimetri față de una dintre limitele laterale de proprietate, iar față de uliță este retrasă cu 3 – 5 metri. În mod tradițional, șura și grajdul sunt amplasate sub același acoperiș. Bucătăria de vară și cuptorul sunt amplasate într-o construcție separată în continuarea casei sau între casă și șură, în partea din spate a curții.

Legendă: ■ Locuință ■ Șură și grajd ■ Bucătărie de vară și cuptor □ Curte ■ Grădină ■ Zonă verde - șanț ■ Uliță

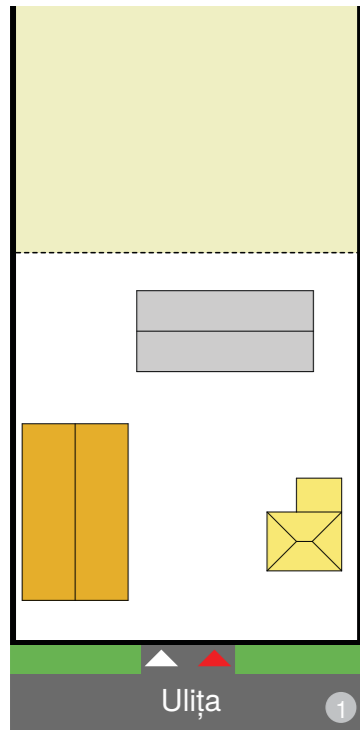

Amplasarea construcțiilor pe parcelă: reprezentare în plan

Tipologia gospodăriilor tradiționale în formă de „L”, cu șura amplasată pe parcelă perpendicular pe latura lungă a casei

Această tipologie este întâlnită în toată zona Dealurile Clujului, fiind și cea mai răspândită. De regulă, casa este retrasă de la stradă cu 3 – 5 m și, față de una dintre limitele laterale de proprietate, cu 0,6 – 1 m. Șura și grajdul constituie o singură construcție și sunt amplasate paralel cu strada. Uneori, în continuarea surii se construiește găbănașul (depozit de cereale) și bucătăria de vară împreună cu cuptorul. Alteleori, bucătăria de vară și cuptorul sunt amplasate vizavi de casă.



Gospodărie tradițională cu construcțiile amplasate în formă de „L” pe parcelă

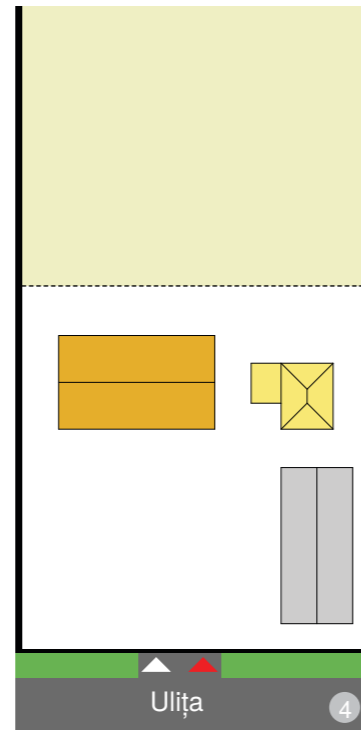

Amplasarea construcțiilor pe parcelă: reprezentare în plan

Tipologia gospodăriilor tradiționale în formă de „L”, caracteristică satelor risipite

Această tipologie este caracteristică satelor risipite sau gospodăriilor localizate la marginea satelor, unde parcela este de mari dimensiuni, iar gospodăriile vecine sunt la distanță mare unele față de altele. În această situație, casa este amplasată în fundul curții, paralel cu ulița, iar șura și grajdul (o singură construcție) sunt orientate perpendicular față de casă, în spațiul rămas liber între casă și uliță. Bucătăria de vară și cuptorul sunt adesea amplasate în construcții separate în continuarea casei.



Gospodărie din satul Pintic

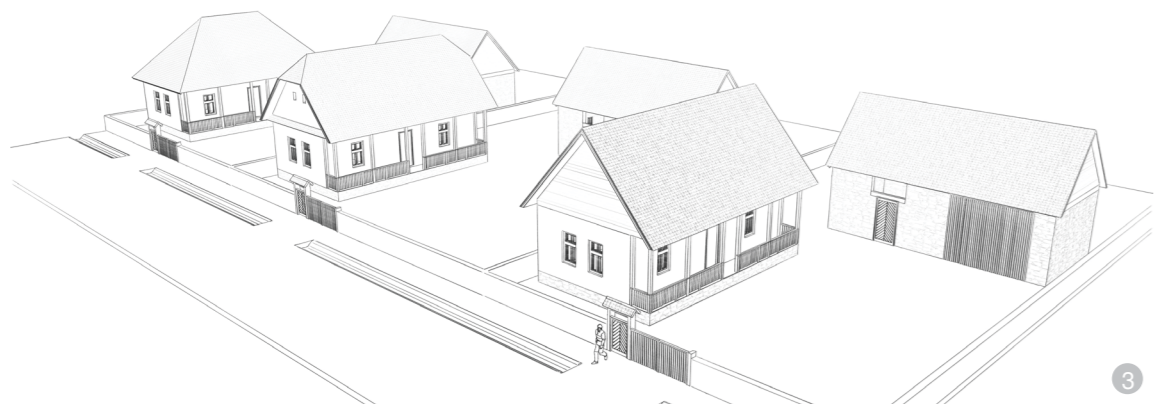

3



6

Gospodărie tradițională din satul Pintic

Legendă: Locuință Șură și grajd Bucătărie de vară și cuptor Curte Grădină Zonă verde - șanț Ulița

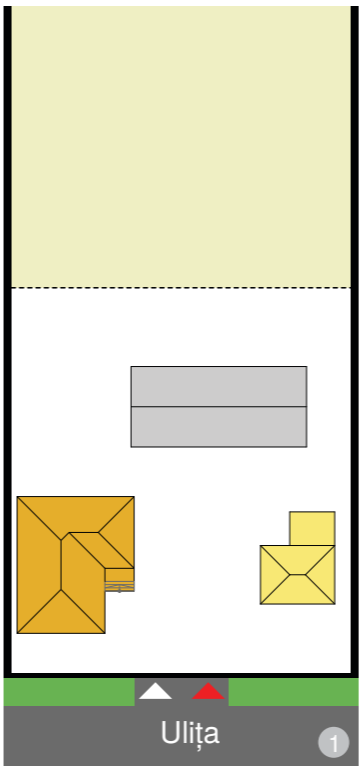

Amplasarea construcțiilor pe parcelă: reprezentare în plan

Gospodărie cu „casă-tip”

Această tipologie s-a răspândit în a doua jumătate a secolului XX, odată cu regimul comunist, prin importarea unui model de influență urbană. Modificări apar doar la nivelul casei, a cărei formă se schimbă, ea fiind așezată pe parcelă la fel ca o casă tradițională, în timp ce anexele gospodărești rămân nealterate, atât ca formă, cât și ca amplasare pe parcelă, paralel cu casa sau paralel cu strada. Casa-tip de anii '60 nu mai are calitățile bioclimatice ale casei cu târnaț; de asemenea, nu mai folosește spațiul acoperișului decât pentru depozitare (podul). Odată cu popularizarea casei-tip, în așezările rurale dispărea târnațul, dar apare o copertină improvizată în zona intrării, realizată inițial din sticlă pe structură metalică, care, mai recent, a fost înlocuită cu policarbonatul sau cu alte materiale plastice. Tot în această perioadă, la multe case tradiționale se închide târnațul și se mai construiește o cameră în partea din spate, astfel că imaginea finală este foarte apropiată de cea a casei-tip.



2

AȘA DA: Casa din anii '60 păstrează așezarea pe parcelă (cu latura scurtă spre stradă și la 0,6 – 1 m față de limita laterală de proprietate) și alinierea la stradă a casei tradiționale: gospodărie din satul Aluniș.



AȘA NU: Exemplu de târnaț improvizat care alterează imaginea casei: gospodărie din satul Aluniș

Legendă: Locuință Șură și grajd Bucătărie de vară și cuptor Curte Grădină Zonă verde - șanț Ulița

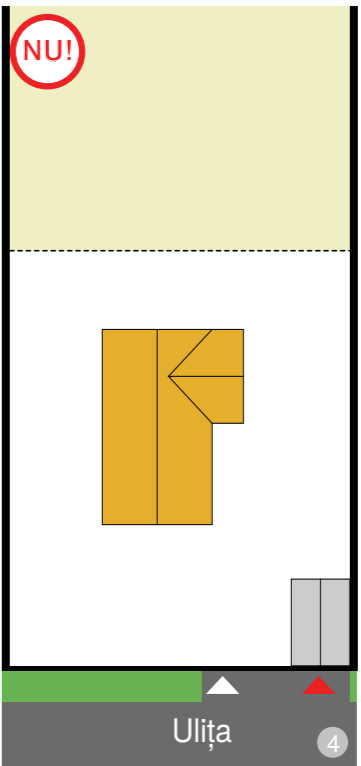

Amplasarea construcțiilor pe parcelă: reprezentare în plan



AȘA NU: La fel ca în imaginea 5: nerespectarea alinierii la stradă și supradimensionarea casei; imagine din satul Cășeu

„Vila ca la oraș” apărută în jurul anului 2000

Acest tip de locuință a apărut în ultimele două decenii, datorându-se unui import nefericit al unor modele de case urbane sau chiar din alte zone ale Europei (Spania, Italia etc.). În această situație, casa este amplasată în mijlocul parcelei. De regulă, atât dimensiunile ei în plan, cât și înălțimea sunt mult mai mari decât cele ale unei case tradiționale. „Vila anului 2000” folosește spațiul din pod, oferă trei – patru nivele de spațiu, fiind, de obicei, supradimensionată față de nevoi, ea blocând complet folosirea normală a spațiului, tăind în două ograda. Anexele gospodărești își pierd din importanță și în multe cazuri dispar, în condițiile în care agricultura și creșterea animalelor nu mai sunt principalele activități. Uneori, apare un garaj, amplasat în apropierea uliței, pentru a facilita accesul auto.



AȘA NU: Exemplu în care casa are latura lungă paralelă cu strada și nu respectă retragerea față de aceasta deținută de casele din vecinătate: în imagine, casă din satul Corneni

2.4. Tipologiile de acoperișuri, pante, materiale de învelitori, culori, goluri de iluminare și ventilare (forme permise), în funcție de caracteristicile climei, ale reliefului și ale tehnicilor locale

În zona Dealurile Clujului, acoperișurile tradiționale au pante relativ mari, care favorizează scurgerea apei, respectiv, alunecarea zăpezii, geometria lor fiind în patru sau în două ape, în funcție de destinația clădirii și specificul local.

Inițial, casele aveau acoperiș de paie, care era cel mai ieftin și cel mai la îndemână, acoperirea cu șită fiind scumpă, din cauza utilizării cuielor din metal. Acoperișurile de paie aveau o viață îndelungată atunci când erau bine apărate de incendii, deoarece, după ce intra funinginea în ele, paiele se conservau perfect.

În prima jumătate a secolului XX, odată cu înlocuirea învelitorii de paie cu cea de țigla ceramică trasă, acoperișurile în patru ape sunt înlocuite cu cele în două ape cu fronton triunghiular sau teșit; concomitent, se reduce panta acoperișului până la 45 – 50°. Șarpanta este realizată din lemn cu îmbinări, creștături și cuie din lemn la construcțiile mai vechi, și din metal la cele mai recente.

În ultimele două decenii, acoperișul noilor construcții a suferit modificări care nu au mai ținut cont de specificul local, de însoțire, de orientarea vânturilor dominante etc. decât în foarte mică măsură, fapt care, în unele situații, a influențat și durabilitatea acestora în timp. La construcțiile noi, în volumetrie se observă o preferință pentru folosirea acoperișului în două ape, renunțându-se la teșitura de la nivelul frontonului, sau pentru folosirea a mai mult de patru ape, renunțându-se la volumetria simplă în două sau patru ape. De asemenea, chiar și țigla ceramică a început să fie înlocuită cu tabla, țigla din beton sau cu alte materiale inferioare calitativ, ieftine, care nu și-au dovedit durabilitatea în timp și care nu sunt neapărat compatibile cu factorii mediului în care sunt puse în operă.

Culorile acoperișurilor vechi sunt

naturale: nuanțe natur de brun-cărămiziu, creând o anumită unitate și încadrare în peisajul agrar din jur. Pentru învelitorile din materiale noi, culorile sunt adesea stridente și discrepante în ansamblul așezării.

În general, acoperișul tradițional nefiind folosit ca spațiu locuibil, nu beneficiază de lucarne sau alte goluri funcționale, cu excepția celor pentru trecerea coșului de fum. Construcțiile noi au în planul acoperișului timpane sau lucarne cu forme diverse, nespecifice, disproportionate, adesea prost orientate față de punctele cardinale, cu numeroase vicii constructive în zonele de tangență cu panta acoperișului.

2.5. Gabaritele/proporțiile conforme specificului local sau soluții ecologice durabile de secol XXI

Din punct de vedere volumetric, casa tradițională se încadrează în tipologia cu un singur nucleu compozițional, în care armonia și echilibrul sunt date de



Înălțimea pereților mai mică decât înălțimea acoperișului



Înălțimea pereților egală cu înălțimea acoperișului



Înălțimea pereților este egală cu înălțimea acoperișului, măsurată în punctul cel mai înalt al terenului în pantă.

proporțiile dintre înălțimea peretelui și a acoperișului și de întrepătrunderea dintre spațiile închise destinate locuirii și spațiile semideschise care fac trecerea către mediul înconjurător.

În funcție de tipul de construcție, se întâlnesc următoarele proporții:

- înălțimea pereților este mai mică decât înălțimea acoperișului;
- înălțimea pereților este egală cu cea a acoperișului, măsurată în punctul cel mai de sus al terenului, dacă acesta este în pantă.

Pentru alte funcțiuni decât locuirea, înălțimea pereților poate fi mai mare decât înălțimea acoperișului.

2.6. Traveele de fațadă conforme specificului local, fără a ieși din scara clădirilor învecinate, ca percepție umană

Elementele importante ale fațadelor sunt: acoperișul (linia coamei și streășina), târnațul și soclul sau pereții exteriori ai becului.

Se remarcă elementele de conturare a ferestrelor pentru construcțiile tencuite și cu precădere pentru construcțiile mai noi din cărămidă, cu vădite influențe din zona orășenească. De asemenea, tencuiala este uneori

colorată, iar motivele ornamentale se grupează la cornișe și în jurul ferestrelor, după modelul caselor orășenești.

Detalii decorative mai apar, de asemenea, la nivelul unor anexe gospodărești, la porți, la uși, la obloane, la stâlpi, la streășina, la pazie, la capetele de grinzi, și contribuie la imaginea de ansamblu a peisajului rural. Aproape toate casele sunt prevăzute cu târnaț, plasat pe latura dinspre curte.

În ultimele decenii, aceste caractere regulatoare comune s-au diluat din cauza apariției acoperișurilor cu mai multe pante, a existenței coamelor înclinate, a dispariției târnațului.

2.7. Raportul plin/gol, forma, dimensiunea și proporția golurilor și a ferestrelor, conform specificului local

Ferestrele întâlnite sunt, în general, în două sau trei canaturi. Acestea au un rol important în conturarea imaginii casei tradiționale, oferind specificitate și individualitate construcțiilor vechi. Ferestrele și, în general, tâmplăria (uși, porți, obloane), în mod tradițional sunt realizate din lemn aparent sau sunt vopsite cu vopsele pe bază de ulei de în sau pe bază de rășini. La

construcțiile mai noi, tâmplăriile nu mai au o coerență de ansamblu și au deseori culori standard (din pricina resurselor financiare reduse): alb, de cele mai multe ori, sau sunt acoperite cu folie PVC ce imită lemnul.

În unele situații, dimensiunile tradiționale ale ferestrelor nu mai corespund necesităților utilizării actuale a spațiilor, fapt ce se răsfărâge în tendința de mărire a dimensiunilor. Ca rezultat al importurilor neferice, în ultimele decenii au apărut goluri de dimensiuni și forme ce nu au nicio legătură cu specificul local, incoerente unele cu altele, care nu se pot caracteriza printr-un raport tipic și o coerență locală, și ale căror dimensiuni sunt de multe ori dictate de ferestrele cumpărate la mâna a doua. Pentru construcțiile noi, se recomandă a se păstra raportul plin/gol al construcțiilor tradiționale, ceea ce nu înseamnă că vor trebui folosite dimensiunile tradiționale ale golurilor, ci că pot fi creați pereți vitrați de dimensiuni mari, care să corespundă unei necesități mari de iluminat, în acord cu funcțiunea propusă.

Se recomandă alternarea golurilor mici ale arhitecturii vernaculare cu pereți vitrați. Nu se recomandă lucarne cu forme rotunde, triunghiulare sau trapezoidale.



AȘA NU: Caz frecvent de modificare inadecvată a golurilor ferestrelor de la fațadă: prin amenajarea unui gol în axa frontonului, se slăbește stabilitatea acestuia, riscând să apară fisuri.

3. AMPLASAREA CONSTRUCȚIILOR

Amplasarea pe lot se va face conform specificului localității, în funcție de accesibilitate, panta terenului, orientare, însoțire, curenți de aer, prezența unui curs de apă, alinieri, fronturi, retrageri de la stradă/uliță, număr de clădiri amplasate pe lot și distanțele dintre acestea (ierarhizare).

Modul de amplasare pe parcelă, reglementat prin PUG, va avea la bază cutumele locale, prezentul ghid, Codul Civil, normativele și legislația în vigoare privitoare la: distanța minimă dintre construcții, însoțire, siguranță și stabilitate și siguranță la foc, la data înțocmirii proiectului.

În cazul zonelor construite compact, clădirile se vor alinia cu clădirile existente. Se recomandă retragerea construcțiilor față de aliniament, dacă se respectă coerența și caracterul fronturilor stradale.

Nu se recomandă derogări de la regulamentele locale de urbanism prin documentații de urbanism PUD/PUZ. În situația în care se vor întocmi astfel de documentații (PUZ sau PUD), acestea vor cuprinde **OBLIGATORIU** documentația pentru **studiul de amplasament și încadrare în volumetria de ansamblu**, conform cu *Anexa 7*. Se va justifica amplasarea pe teren cu un plan de încadrare în zonă (*Anexa 1*), care să evidențieze așezarea tradițională a construcțiilor pe loturi în zonă.

Se vor identifica ZONE DE RISC (de exemplu, harta de inundabilitate, alunecările de teren etc.)

A. Construcții noi cu gabarit mic (<120 mp), construcții noi cu gabarit mediu (120 – 250 mp) și construcții noi cu gabarit mare (250 – 395 mp), dispuse în sistem pavilionar

Amplasarea construcțiilor pe lot se va face cu păstrarea organizării și a ierarhizării specifice pe parcelă a construcțiilor, asigurându-se coerența ansamblului și integrarea volumelor în imaginea generală percepută de la nivelul străzii. Pentru menținerea sau refacerea identității spațiului tipic rural, este importantă preluarea și evidențierea relației dintre zonele unei gospodării, accesurile către

farmaceutice, instituții publice, ateliere meșteșugărești sau de producție de mici dimensiuni, centre comunitare cu rol social, agropensiuni.

B. Construcții noi cu gabarit mediu (120 – 250 mp) – adecvate pentru funcțiuni de tipul: locuințe individuale și anexele gospodărești ale acestora, funcțiuni educaționale (creșe, grădinițe, afterschool, etc.), instituții publice, ateliere mecanice, hale de producție, ateliere meșteșugărești și de producție de dimensiuni medii.

C. Construcții noi cu gabarit mare (peste 250 mp) – realizate sub formă de ansamblu pavilionar, adecvat implantării în țesutul rural a funcțiilor de tip: educațional (școli), servicii, birouri, administrație, IT etc. sau realizate sub formă de ansamblu de dimensiuni mari, adecvate pentru funcțiuni de tipul: educațional (școli, săli de sport), producție, activități meșteșugărești, depozitare, clădiri zootehnice, vinării etc.

Ghidul se adresează atât construcțiilor existente, cât și construcțiilor propuse. Atât pentru conversia construcțiilor existente, cât și pentru construcțiile propuse, se recomandă folosirea tehnicilor, a materialelor tradiționale și a meșterilor care încă mai există în zonă.

Pentru toate funcțiunile aflate în studiu, se recomandă **refolosirea fondului construit existent**: a caselor, a grajdurilor, a șoproanelor și a șurilor, care să valorifice un fond construit remarcabil (există, de exemplu, problema caselor tradiționale abandonate, nu neapărat listate ca monumente istorice), care păstrează de cele mai multe ori caracteristici esențiale ale arhitecturii tradiționale.

Modalitățile de extindere se pot realiza:

- prin reconversia și extinderea anexelor: șoproane, grajduri, șuri;
- în continuarea volumului, la aceeași înălțime sau la înălțime mai mică decât acoperișul existent, păstrând însă forma acestuia și respectând ierarhia volumelor;
- ca volum nou, similar ca formă și proporție, legat de volumul existent prin diverse spații de articulare;
- pe verticală, prin mansardarea podului existent, fără a ridica toată structura acestuia pe un parapet (vezi ilustrațiile de la capitolul 3.5.)

3.2. Amplasarea în cadrul așezării

Construcțiile cu gabarit mic, cele cu gabarit mijlociu și cele cu gabarit mare care pot fi realizate sub formă de ansamblu pavilionar și se încadrează în țesutul local vor fi amplasate în vatra satului sau la marginea acestuia, ținând cont de amplasarea clădirilor din vecinătate, pentru a asigura însoțirea, igiena și coerența arealului din care vor face parte. Construcțiile cu gabarit mare, monovolum, care depășesc scara locului, vor fi obligatoriu amplasate în afara satului, la marginea localității, într-o zonă rezervată prin PUG sau neocupată de țesutul specific local, fără să agrezeze peisajul și perspectivele importante către sat.

În general, se recomandă ca acestea să fie amplasate într-o zonă din afara conurilor de vizibilitate importante, chiar la o depărtare mai mare de sat.

Construcțiile se vor amplasa corespunzător funcțiilor pe care le adăpostesc: funcțiunile cu scară mare, funcțiunile posibile generatoare de poluare (fermele de animale, de procesare a biomasei, depozitele etc.), incompatibile în mod direct cu funcția de locuire, se vor muta la periferia satului, în zonele de dezvoltare a acestuia, în zone cu grad mare de răsfirare, după caz.

3.2.1 Specificul așezării clădirilor

În zona Dealurile Clujului, așezarea clădirilor se caracterizează prin adecvarea la relief și printr-o continuită adaptare la stilul de viață al epocii și la condițiile climatice.

Parcelatele sunt dispuse, în general, cu latura scurtă înspre stradă, iar casele sunt amplasate în apropierea drumului. Între gospodării se găsesc ochiuri de teren ocupate de livezi cu pomi fructiferi, iar uneori chiar și de semănături. În toate cazurile, se urmărește ca terenul relativ plat din interiorul gospodăriei să nu fie ocupat cu clădiri, ci să fie folosit ca bățătură sau ca grădină de legume.

Se va evita comasarea sau divizarea parcelelor, ținându-se cont de caracteristicile parcelarului istoric păstrat. Modificarea (comasarea sau divizarea) acestuia este permisă dacă nu se schimbă/alterează imaginea spațiului public. Amplasarea intervențiilor în vatra satului și/sau în zonele periferice se va justifica prin studiul de amplasament (*Anexa 1*).

Autorizarea executării construcțiilor și a amenajărilor pe terenurile agricole din extravilan este permisă pentru funcțiunile și în condițiile stabilite de lege. Se va urmări gruparea suprafețelor de teren afectate construcțiilor, spre a evita prejudicierea activităților agricole și de creștere a animalelor.



Mod tradițional de amplasare și aliniere a construcțiilor la stradă: exemplu din satul Făureni



AȘA DA: Într-o gospodărie, se recomandă realizarea mai multor construcții de dimensiuni mai mici în locul unei singure construcții foarte mari. În imagine, o gospodărie din satul Borșa.



AȘA NU: Clădirea nouă nu ține cont de țesutul rural existent și de felul în care construcțiile sunt amplasate în mod tradițional pe teren.



AȘA NU: Clădirea nouă este supradimensionată și nu ține cont de vecinătăți și de specificul local.

A. Construcții noi cu gabarit mic (<120 mp), construcții noi cu gabarit mediu (120 – 250 mp) și construcții noi cu gabarit mare, dispuse în sistem pavilionar (peste 250 mp)

Se vor amplasa, preferabil în vatra satului, ținând cont de țesutul rural existent și de specificul local, iar dacă este cazul modificării planului parcelar existent (divizare sau comasare), acest lucru se va realiza fără modificarea aspectului spațiului public. Amplasarea în vatra satului se va justifica printr-un studiu de amplasare doar pentru clădirile cu gabarit mare.



AȘA DA: Alinierea clădirilor noi la cele existente este importantă pentru coerența urbanistică a așezării, chiar și atunci când ne referim la partea din spate a lotului.



AȘA DA: Exemplul se referă la dispunerea pavilionară a construcțiilor, care se pretează la funcțiuni precum: școli, grădinițe, afterschooluri, centre de producție etc.

B. Construcții noi cu gabarit mare (peste 250 mp), de tip monovolum

Se vor amplasa în exteriorul vetrei satului, într-o zonă acceptată prin PUG/PUZ sau neocupată de țesutul specific local, pentru a nu agresa caracterul rural al zonei. Se vor găsi soluții compensatorii de ameliorare a impactului vizual major asupra teritoriului: împrejmuirea cu vegetație, acoperirea cu iarbă, îngroparea parțială în pământ etc. Amplasarea se va justifica printr-un studiu de amplasare.



AȘA DA: Construcțiile de mari dimensiuni se vor amplasa în afara vetrei satului, iar prin conformația lor se va urmări integrarea în peisaj.



AȘA NU: Este interzisă amplasarea în vatra satului a unor construcții supradimensionate, având o formă ce nu are nicio legătură cu specificul local.

3.3. POT, CUT, regim de înălțime

Regulile de amplasare a clădirilor vor avea la bază cutumele locale, reglementările PUG, Codul Civil, normativele și legislația în vigoare la data întocmirii proiectului, privitoare la distanța minimă dintre construcții, însoțire, siguranță și stabilitate, siguranță la foc.

Nu sunt recomandabile derogările de la RLU prin documentații de urbanism PUD/PUZ. În situația în care se vor întocmi astfel de documentații, acestea vor cuprinde OBLIGATORIU documentația pentru studiul de amplasament și încadrare în volumetria de ansamblu, pentru justificarea oportunității intervenției.

A. Construcții noi cu gabarit mic (<120 mp), construcții noi cu gabarit mediu (120 – 250 mp) și construcții noi cu gabarit mare (peste 250 mp), dispuse în sistem pavilionar

Pentru parcele cu suprafața mai mică de 1 000 mp, se recomandă:

- POT^{maxim} = 30 %, pentru parcelele sub 500 mp, și scade cu câte 3 % pentru fiecare 100 mp în plus;
- Regimul maxim de înălțime: S/D + P + M (subsol sau demisol + parter + mansardă¹);
- Înălțimea maximă măsurată la streșină nu va depăși 5,5 m, în nici punct de pe conturul construcției;
- Înălțimea maximă la coamă, nu va depăși:
 - 11 m (în cazul învelitorilor cu panta de 45 – 60°);
 - 12,5 m (în cazul învelitorilor cu panta de 60 – 70°).

Pentru parcele cu suprafața mai mare sau egală cu 1 000 mp se recomandă:

- POT^{maxim} = 20 %;
- Regimul maxim de înălțime: S/D + P + M (subsol sau demisol + parter + mansardă²);
- Înălțimea maximă măsurată la streșină nu va depăși 5,5 m, în nici punct de pe conturul construcției;
- Înălțimea maximă la coamă, nu va depăși:
 - 11 m (în cazul învelitorilor cu panta de 45 – 60°);
 - 12,5 m (în cazul învelitorilor cu panta de 60 – 70°).

¹ Vezi Anexa 2. Glosar de termeni.

² Idem.

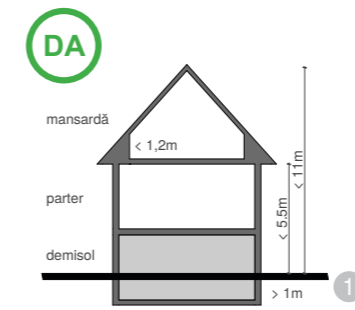

AȘA DA: Amenajarea în volumul podului a unei mansarde se poate realiza cu costuri reduse și fără a altera imaginea construcției și a vecinătăților.

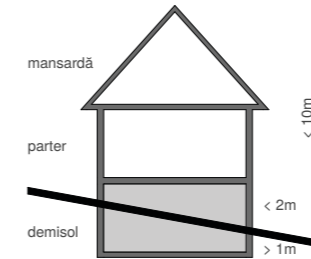

așezare pe pantă 0°-10° (17%)

Schemă explicativă privind așezarea construcțiilor pe teren în pantă, ilustrarea termenilor: subsol, demisol și parter, conform Indicativului P118.



AȘA DA: Respectarea alinierii la streșină și la coamă este o primă condiție pentru coerența imaginii de ansamblu a localității: imagine din satul Chidea.

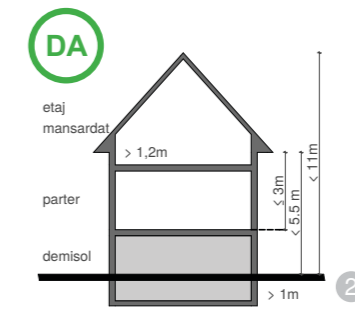

AȘA DA: Se poate amenaja un etaj mansardat prin ridicarea cotei la streșină, dar nu mai mult de 5,5 metri față de teren și 3 metri față de cota parterului, dar nu în cazul caselor cu târnaț.

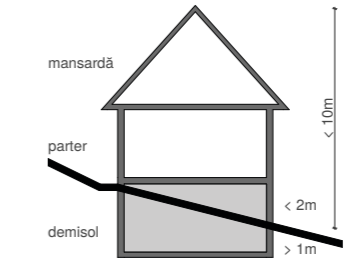

așezare pe pantă 10°-20° (36%)



AȘA NU: Nerespectarea alinierii la streșină și la coamă are ca rezultat agresiunea imaginii de ansamblu a localității: fotografie din satul Așchileu Mic.

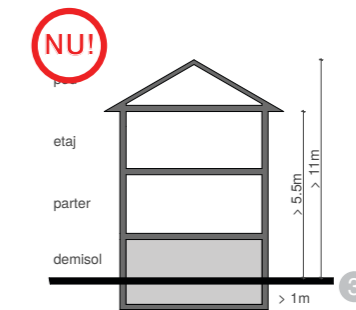

AȘA NU: Nu se recomandă construirea de locuințe unifamiliale cu mai mult de două nivele + mansardă, adică va fi posibil doar demisol + parter + mansardă.

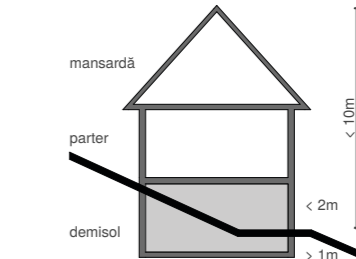

așezare pe pantă 20°-30° (57%)

B. Construcții noi cu gabarit mare (peste 250 mp), de tip monovolum

• Coeficienții urbanistici POT și CUT maximi vor fi conformi Planului Urbanistic General al unității administrativ-teritoriale.

• Regimul maxim de înălțime: S/D + P + M (subsol sau demisol + parter + mansardă). Înălțimea maximă la streșină va fi de 5,5 m.

Înălțimea maximă la coamă va fi de 12 m (în cazul învelitorilor cu panta de 45 – 55°) și de 14 m (în cazul învelitorilor cu panta de 55 – 70°).

Loturile cu suprafața mai mică de 400 mp nu sunt eligibile pentru construire.

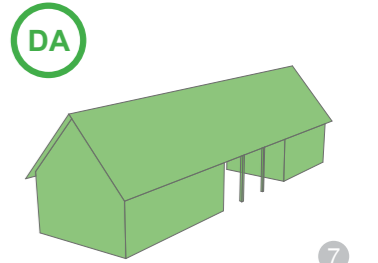

AȘA DA: Închiderea spațiului dintre construcții poate asigura o creștere a suprafeței fără a avea un impact negativ asupra imaginii generale.

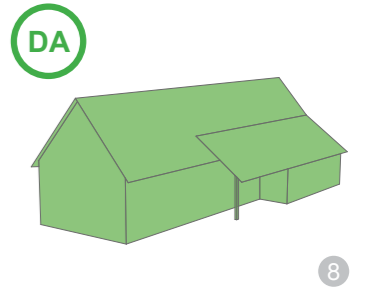

AȘA DA: Prin fragmentarea volumului, dar fără a pierde din suprafața construită, se îmbunătățește vizibil impactul vizual asupra locului, dând întregii construcții o scară umană.

3.4. Amplasarea construcțiilor și a amenajărilor noi în afara vetei satului – probleme de încadrare în peisaj



AȘA NU: Se va evita amplasarea construcțiilor de dimensiuni mari la intrarea în sat, deoarece acest lucru afectează percepția asupra întregii așezări, mai ales în conul de vizibilitate a unui monument sau ansamblu important de clădiri. În general, gabaritul clădirilor scade spre marginea satului, iar clădirile noi trebuie să țină cont de acest lucru.



AȘA NU: Amplasarea unei clădiri permanente de locuit în afara vetei satului și care nu folosește încadrarea în peisaj și materialele naturale ca element dominant este interzisă, ea având un efect distrugător asupra peisajului.



AȘA NU: Amplasarea unei construcții noi de dimensiuni mari la intrarea în sat afectează percepția asupra întregii așezări: în imagine, intrarea în satul Borșa.



AȘA NU: Se interzice amplasarea unor clădiri noi de gabarit mare în vizorul primei imagini asupra satului, indiferent dacă se merge pe un drum de țară, printre dealuri, sau pe o șosea de mare trafic.

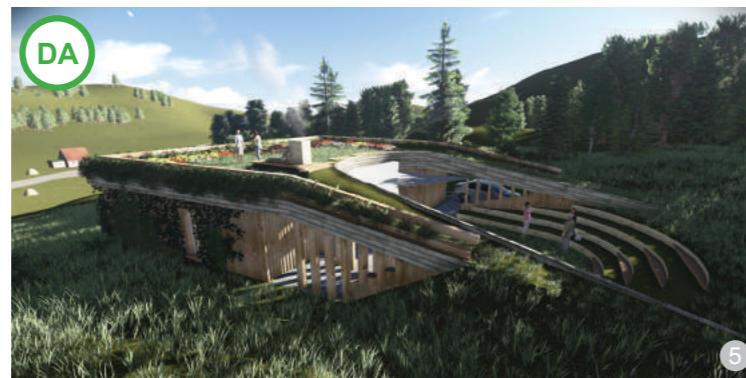

AȘA DA: Pentru clădirile noi de locuit amplasate în afara vetei satului, se va urmări integrarea acestora în peisaj și utilizarea materialelor naturale, biodegradabile, păstrând specificul local. (fig. 5 și 6)



AȘA DA: Utilizarea materialelor naturale, a unor elemente din arhitectura tradițională asigură integrarea construcției în peisaj. (fig. 7 și 8)

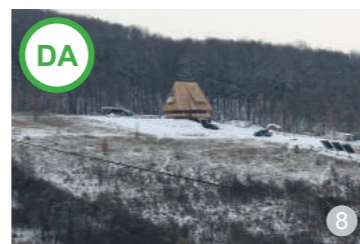

AȘA DA: Prin fragmentarea volumului, chiar și o clădire de dimensiuni mai mari se poate încadra în peisajul natural: imagine din satul Răscruți.



AȘA DA: Cele mai bune exemple de integrare în peisaj le găsim în arhitectura tradițională, care poate constitui o adevărată sursă de inspirație.

3.5. Amplasarea construcțiilor și a amenajărilor noi în vatra satului – probleme de încadrare pe lot

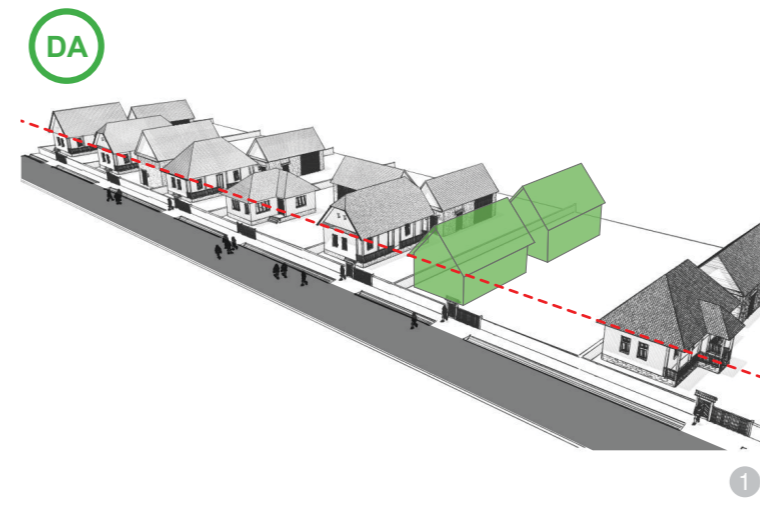

AȘA DA: Volumul în care se vor încadra clădirile noi trebuie să respecte specificul local: în cazul acesta, cel dat de vecinătăți.

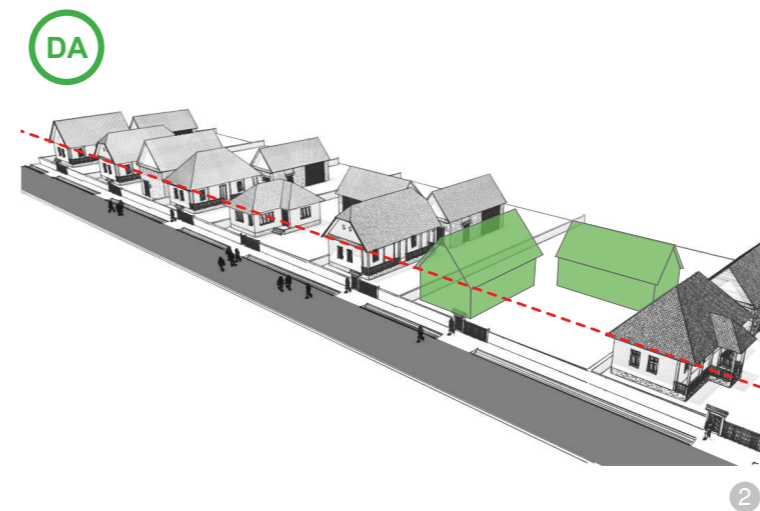

AȘA DA: Se recomandă ca noile construcții amplasate pe un lot să nu depășească gabaritele tradiționale specifice locului.

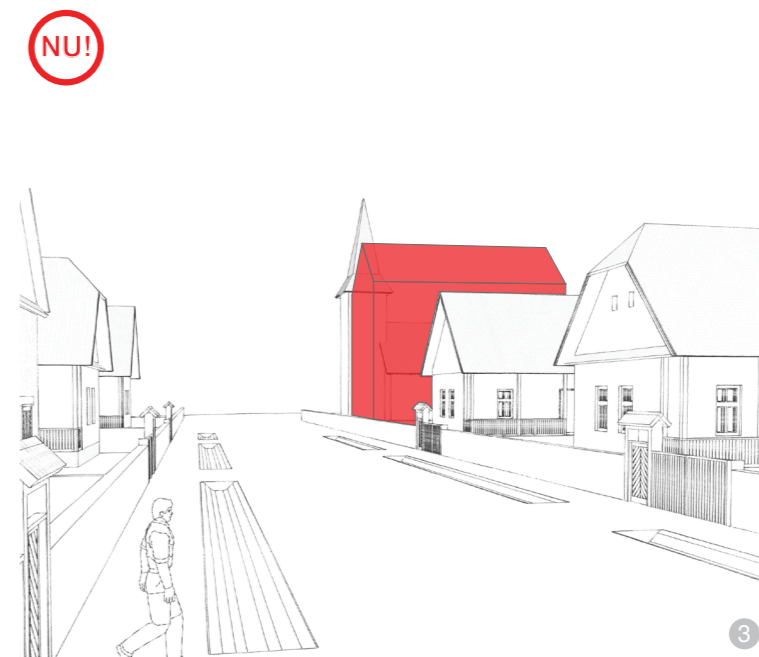

AȘA NU: Se va evita amplasarea unor construcții noi în vatra satului în locurile în care acestea împiedică vizibilitatea către un monument istoric sau către o perspectivă valoroasă.



AȘA DA: Imaginea satelor este caracterizată de alternanța construcțiilor dispuse perpendicular pe stradă (casa, șura) sau paralel cu strada (șura). Această caracteristică trebuie păstrată și în cazul intervențiilor noi.



AȘA NU: Se va evita amplasarea unor construcții mult prea mari în vecinătatea unei clădiri reprezentative pentru imaginea satului, deoarece nu respectă clădirile din vecinătate și domină vizual monumentul: în cazul de față, biserica; exemplu din satul Moldovenești.



AȘA DA: Construcțiile noi din imagine respectă amplasarea tradițională a caselor pe parcelă. (fig. 6 și 7)



AȘA DA: Amenajarea unui foisor sau a unui târnaț la intrare are ca beneficii protejarea zonei de intrare în casă și folosirea spațiului pe perioada verii ca terasă. (fig. 1, 2 și 3)



AȘA DA: Transformarea podului în spațiu locuibil se poate realiza relativ ușor, cu costuri reduse și fără a mutila construcția inițială. (fig. 4)

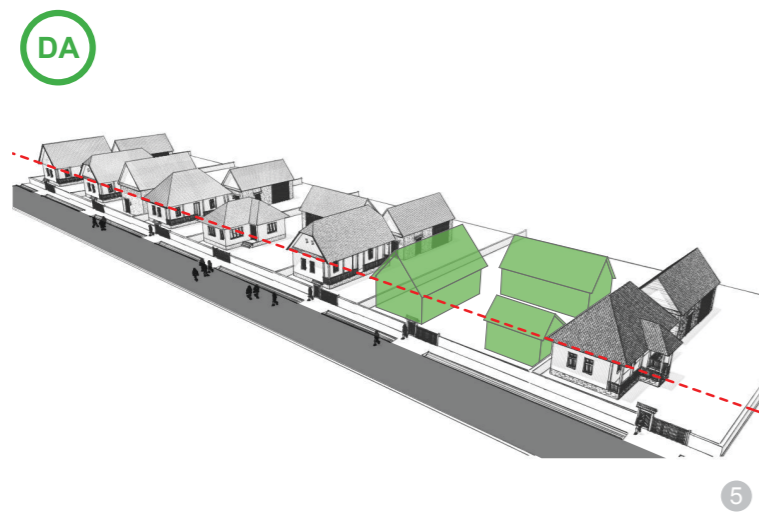

AȘA DA: Compoziția asimetrică a ansamblului construcțiilor spre stradă este o caracteristică pregnantă a satelor tradiționale și dă o notă pitorească străzii. Se recomandă păstrarea acestei caracteristici pentru clădirile noi. Se acceptă mărirea gabariturii clădirii mici până la nivelul casei alăturate, cu respectarea liniei de streășină a caselor învecinate.

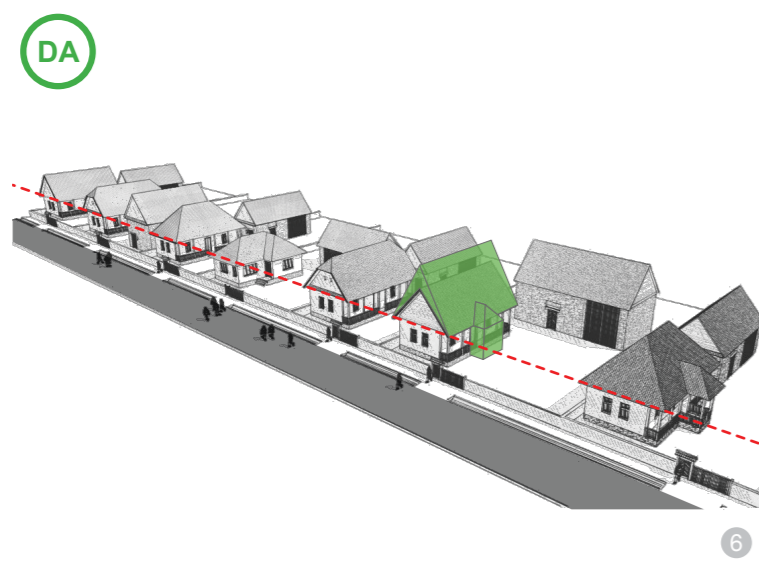

AȘA DA: Înălțarea coamei acoperișului (cu păstrarea liniei la streășină) pentru a permite amenajarea unei mansarde în interior este soluția cea mai economică pentru creșterea suprafeței utile, în condițiile în care la mansardă se pot amenaja minimum două dormitoare și o baie. Se mai poate adăuga și un foisor în zona intrării, pentru a proteja treptele de acces pe târnaț de ploaie și zăpadă



AȘA DA: Spațiul liber dintre casă și șură poate fi utilizat ca spațiu constructibil. Se recomandă atenție mărită pentru problemele legate de incendiu, legătura nouă convertind întregul ansamblu într-un volum unic.



AȘA DA: Amenajarea unui foisor la intrare reprezintă o soluție recomandată pentru realizarea unei terase, cu păstrarea liniei la streășină.



AȘA NU: Închiderea târnațului nu este o soluție viabilă pentru extinderea suprafeței locuibile, deoarece spațiul de tip coridor care rezultă nu îmbunătățește considerabil condițiile de viață, anulând rolul benefic pe care târnațul îl are: de umbră și protejare a fațadei de ploaie. Dublarea suprafeței construite a parterului și înălțarea cu încă un nivel a casei au un efect negativ asupra vecinătăților și a străzii.

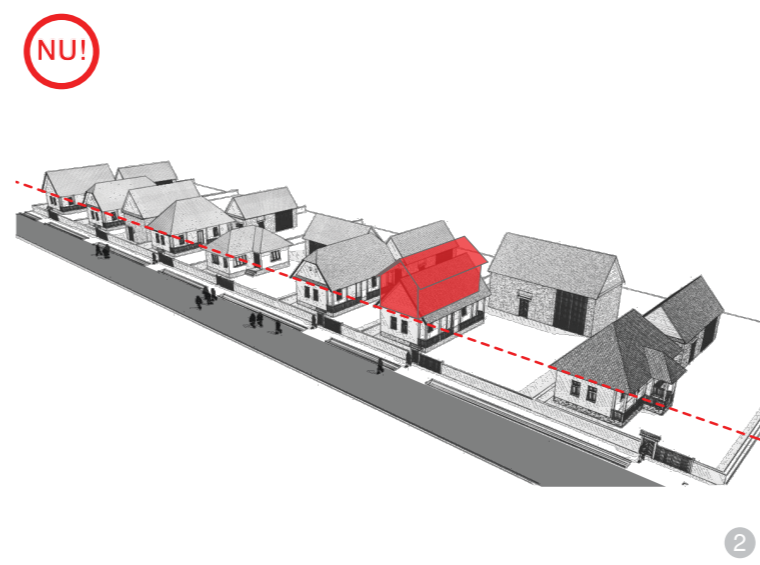

AȘA NU: Ridicarea cotei streșinii în vederea construirii unui etaj mansardat nu este o soluție recomandată, deoarece înălțarea construcției creează disconfort vecinilor, iar efortul tehnic și financiar este mai mare față de varianta înălțării coamei acoperișului.



AȘA NU: Extinderea casei prin mărirea semnificativă a parterului spre stradă și adăugarea unui etaj are impact negativ atât asupra imaginii casei și a satului, cât și asupra gospodăriilor din vecinătate, pe care le umbrește.



AȘA NU: Nu este recomandată înălțarea construcției ca în exemplul din imagine. Folosirea unor materiale noi, incompatibile cu cele originare, și proporțiile nefericite ale construcției rezultate pot duce la mutilarea imaginii de ansamblu a clădirii existente.



AȘA NU: Supraînălțarea unei construcții cu încă un etaj complet presupune un cost mult mai mare decât mansardarea acesteia, iar impactul asupra imaginii stradale va fi unul negativ.



AȘA NU: Este interzisă etajarea anexelor gospodărești.



AȘA NU: Nu este recomandată dublarea târnațului și realizarea unui balcon sau a unei logii spre stradă, ca în imaginea alăturată.



AȘA NU: Nu se recomandă realizarea unor construcții care depășesc semnificativ dimensiunile construcțiilor din vecinătate. Se recomandă realizarea mai multor construcții de dimensiuni mai mici.



AȘA NU: Casele noi nu vor fi amplasate pe mijlocul parcelei, deoarece blochează complet folosirea normală a spațiului gospodăriei, tăind în două ograda.

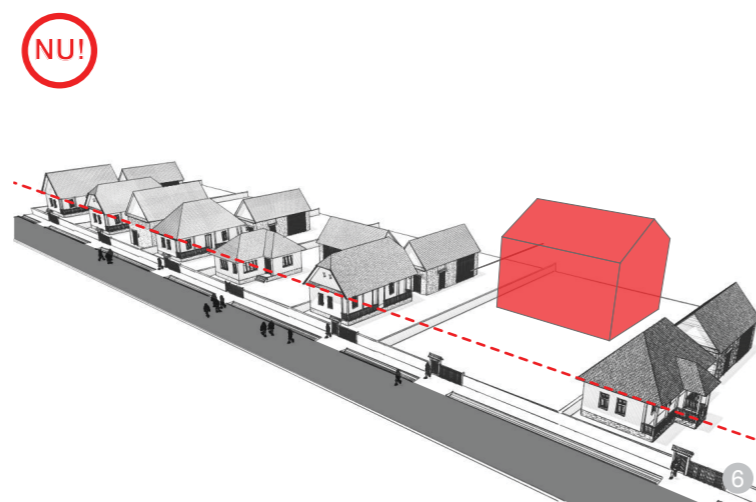

AȘA NU: Construirea în mijlocul incintei și retras față de marginile lotului nu este specifică satelor din zona Dealurile Clujului și trebuie, ca atare, evitată.



AȘA NU: Construcția nouă nu ține cont de aliniamentul general la streașină.



AȘA NU: Garajele nu vor fi amplasate pe limita de proprietate cu strada, iar materialele utilizate la construcția lor vor fi, de asemenea, naturale și durabile.



AȘA NU: Construirea clădirilor noi fără a respecta retragerea față de aliniament reglementată sau specifică locului este interzisă, indiferent de funcțiunea noii construcții. Acoperișul-terasă nu este recomandat în zona Dealurile Clujului, deoarece ploile și zăpada duc la degradarea sa în doar câțiva ani.

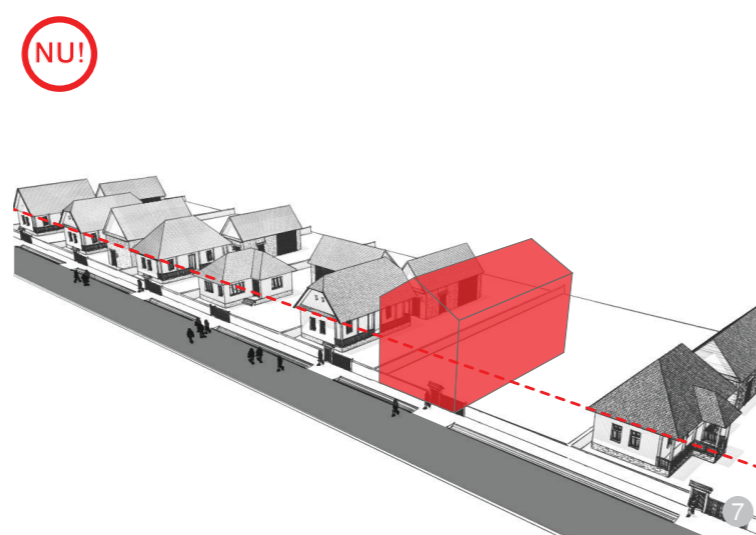

AȘA NU: Este interzisă realizarea unor construcții care nu țin cont de amplasarea specifică pe parcelă (retragerea față de aliniament, față de limitele laterale de proprietate, alinierea la streașină și la coamă) și de regimul de înălțime al clădirilor din vecinătate.

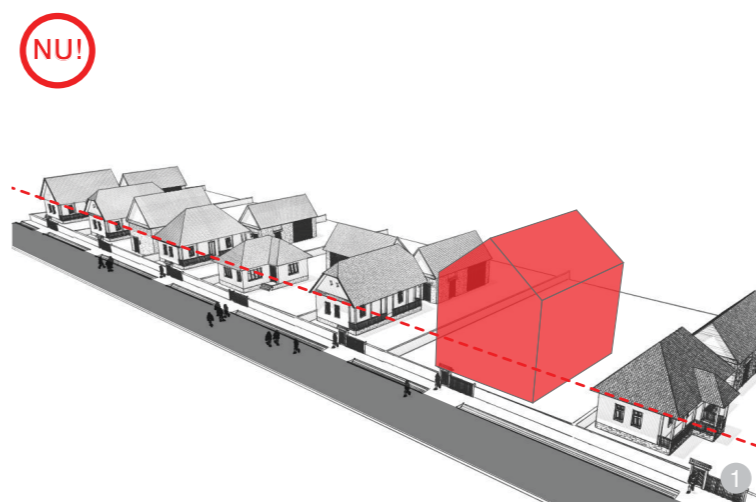

AȘA NU: Supradimensionarea clădirilor noi este interzisă, chiar dacă respectă retragerea față de aliniament a clădirilor învecinate. În cazul necesității realizării unei suprafețe construite mai mari, se recomandă segmentarea gabariturii în volume ierarhizate adecvat.



AȘA NU: Este interzisă realizarea unor construcții alipite casei care depășesc ca înălțime și gabarit construcția inițială.

Recomandări care țin de calitatea utilizării spațiilor

Cultură și educație: În cazul construcțiilor de învățământ, se recomandă împărțirea amplasamentului în mai multe zone funcționale: zona ocupată

de construcție, zona curții pentru recreații, zona terenurilor și a instalațiilor sportive și zona verde. Pentru învățământul preșcolar (grădinițe), se va asigura o suprafață minimă de teren de 22 mp/copil, iar pentru școli primare, gimnaziale, licee, școli postliceale și școli profesionale, o suprafață minimă de 20 mp/elev.

Modul de ocupare a terenului:
- 25 % teren ocupat de construcții;
- 75 % teren amenajat (curte pentru recreații și amenajări sportive, zonă verde, grădină de flori) din terenul total.

Sănătate: Pentru construcțiile destinate creșelor și creșelor speciale, amplasamentul trebuie să asigure o suprafață de minimum 25 mp/copil pentru creșe și de 40 mp/copil pentru creșe speciale, grupate în mai multe zone: zona ocupată de construcții, zona ocupată de spațiile de joacă (nisip, bazin, plajă, gazon), zona administrativă și zona verde, de parc și alei.

Modul de ocupare a terenului:
- 20 % teren ocupat de construcții;
- 80 % teren amenajat (curte pentru recreații și amenajări sportive, zonă verde, grădină de flori) din terenul total.

Pentru a asigura un grad de însorire optim și o eficiență energetică sporită, saloanele, rezervele, cabinetele medicale se vor orienta spre sud, sud-est și sud-vest. Laboratoarele, serviciile tehnice medicale, spațiile care necesită o lumină constantă pe tot parcursul zilei se vor orienta spre nord.

Construcțiile comerciale și de servicii: se recomandă orientarea spațiilor funcționale pe lot astfel încât să se asigure însorirea spațiilor pentru public și a birourilor. Depozitele, atelierile de lucru, spațiile care necesită o lumină constantă pe tot parcursul zilei se vor orienta spre nord.

Construcțiile de învățământ: pentru a asigura un grad de însorire optim și o eficiență energetică sporită, orientarea sălilor de clasă va fi către sud, sud-est, sud-vest (mai puțin recomandat). Dormitoare și spațiile de joacă din creșe, creșe speciale și centre pentru copii vor fi orientate spre sud, sud-est, sud-vest. Bibliotecile, sălile de ateliere și laboratoarele, spațiile care necesită o lumină constantă pe tot parcursul zilei se vor orienta spre nord. Terenurile de sport se vor orienta cu latura lungă pe direcția nord-sud, cu o abatere de maximum 15 grade spre est sau spre vest.



AȘA NU: Este interzisă supradimensionarea construcțiilor noi, chiar dacă păstrează retragerea față de aliniament a clădirilor învecinate. Fotografie din satul Recea-Cristur.



AȘA NU: Clădirile noi nu vor depăși ca înălțime construcțiile dominante din gospodărie (casa și șura).

4. AMENAJAREA CLĂDIRILOR EXISTENTE

22



AȘA DA: Amenajarea unor încăperi cu funcțiuni noi în interiorul construcțiilor existente



AȘA DA: Șurile care și-au pierdut funcția de depozitare se pretează foarte bine la amenajarea de spații de locuit. Alături de casele de locuit, șurile sunt acele construcții care contribuie cel mai mult la imaginea caracteristică a unei localități.



AȘA DA: Mansardarea podurilor caselor și ale anexelor poate constitui o modalitate eficientă de a câștiga spațiu de locuit.



AȘA DA: Șoproanele și grajdurile au dimensiuni care se pretează la amenajarea unor spații locuibile.



AȘA DA: Prin realizarea unui acoperiș cu pantă mai mare, se creează condiții optime pentru amenajarea unor spații locuibile, dormitoare, băi etc.



AȘA DA: Spațiul de sub casa scării reprezintă un spațiu de multe ori neutilizat. Acesta poate primi foarte bine o utilitate nouă, precum amenajarea unei băi.

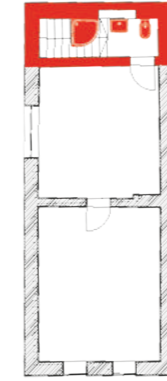

AȘA DA: Amplasarea băii în holul de la intrare este o alegere rațională și preferată de majoritatea beneficiarilor.

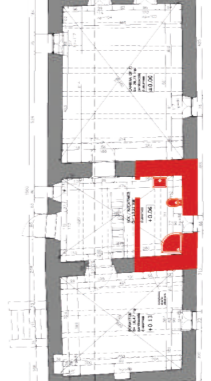

AȘA DA: Cămara poate fi o variantă bună pentru amenajarea unei băi atunci când nu-și mai găsește utilitatea.



23



AȘA DA: Pivnițele pot fi transformate foarte ușor în spații de locuit utile: crame, bucătării, băi, dormitoare, camere de zi etc. Mobilierul tradițional poate fi foarte bine combinat cu mobilierul contemporan.



AȘA DA: Amenajare „modernă”, prin transformarea unui pod de casă tradițională într-o mansardă locuibilă.

DA



1

AȘA DA: Anexele din prelungirea casei pot fi extinse pe verticală, cu condiția să se păstreze coama acoperișului la același nivel, fiind soluția cel mai ușor de executat și cu cele mai puține probleme constructive și de întreținere pe termen mediu și lung.

DA



3

AȘA DA: Extinderea pe orizontală respectă nu doar ierarhia volumelor, ci și ierarhia materialelor: cărămida tencuită indică existența unei clădiri principale, de locuit, pe când lemnul indică o clădire cu o funcție secundară, după cum se obișnuiește în arhitectura vernaculară.

DA



2

AȘA DA: Intervenția nouă respectă ierarhia volumelor.

NU!



4

AȘA NU: Supradimensionarea pe verticală a clădirii noi, construită în prelungirea casei pe locul anexelor, inversează imaginea de ansamblu a gospodăriei, cu efect nociv pentru specificul local. Se observă cum extinderea pe verticală a casei tradiționale creează probleme suplimentare de conformare structurală, lăsând aparente capetele căpriorilor.

NU!

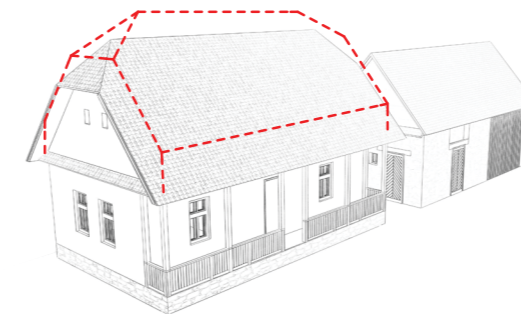

1

AȘA NU: Se interzice extinderea pe verticală a casei tradiționale cu valoare istorică. Aceasta ar atrage după sine nu doar modificarea proporțiilor, urâtind-o, ci și complicarea sistemelor constructive noi de la nivelul acoperișului.

DA

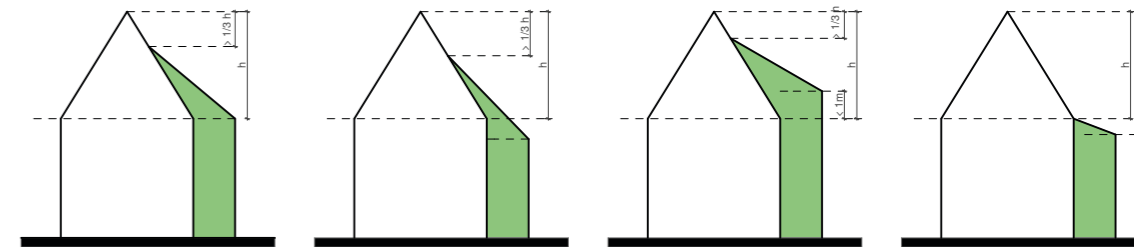

4

AȘA DA: Extinderile nu vor depăși în înălțime volumul dominant al casei, nici la cornișă, nici la coamă.

DA



2

AȘA DA: Exemplu de extindere care respectă recomandările din figurile 4 și 5.

NU!



3

AȘA NU: Extinderea pe verticală face clădirea de nerecunoscut.

DA

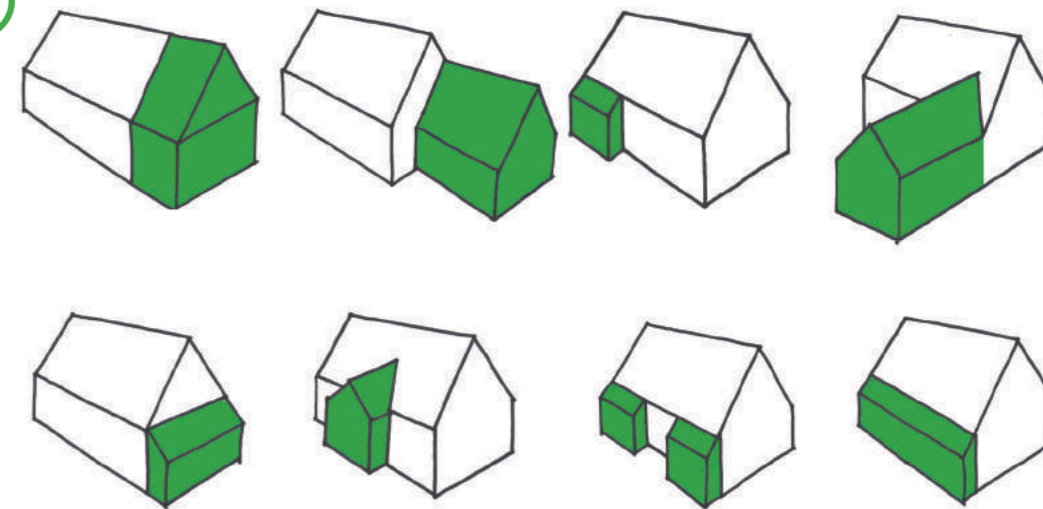

DA

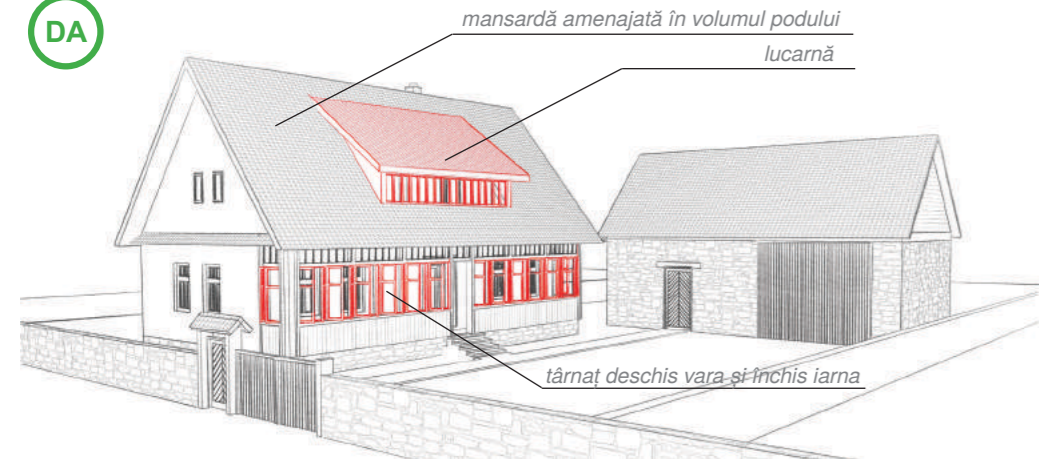

1

AȘA DA: Intervenție „modernă” într-un interior tradițional de casă și șură, cu transformarea șurii în garaj și un mic atelier.

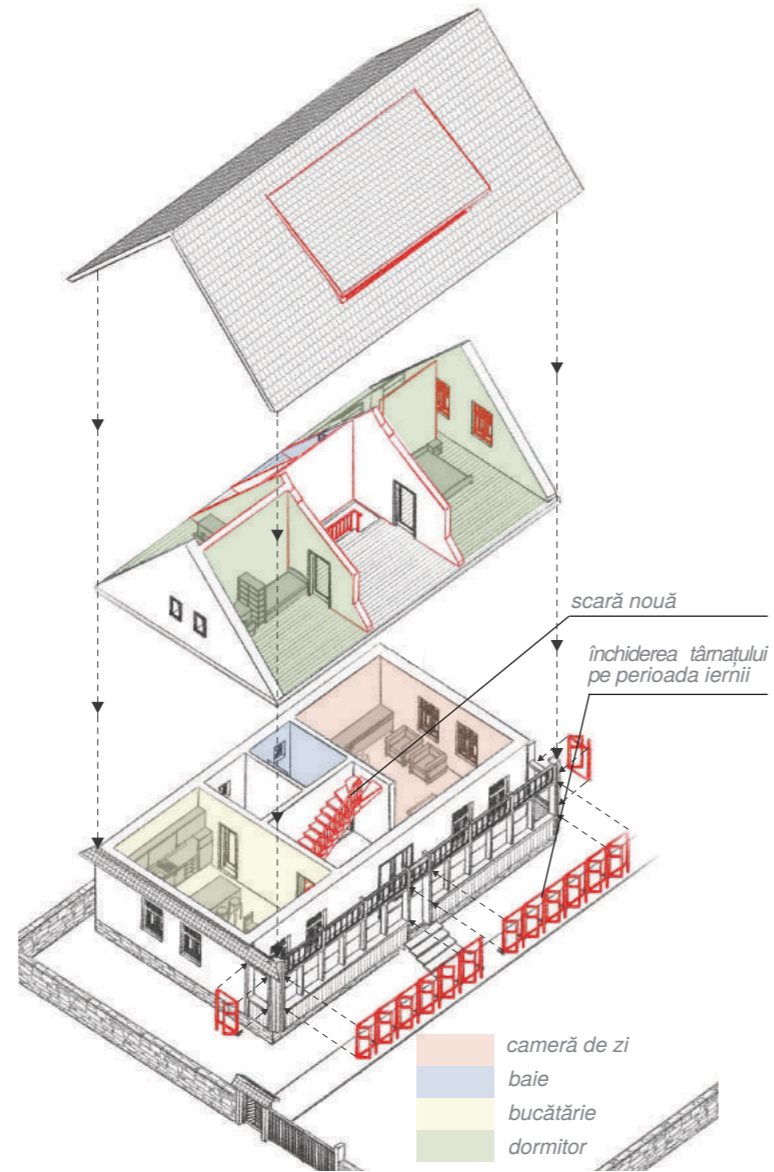

3

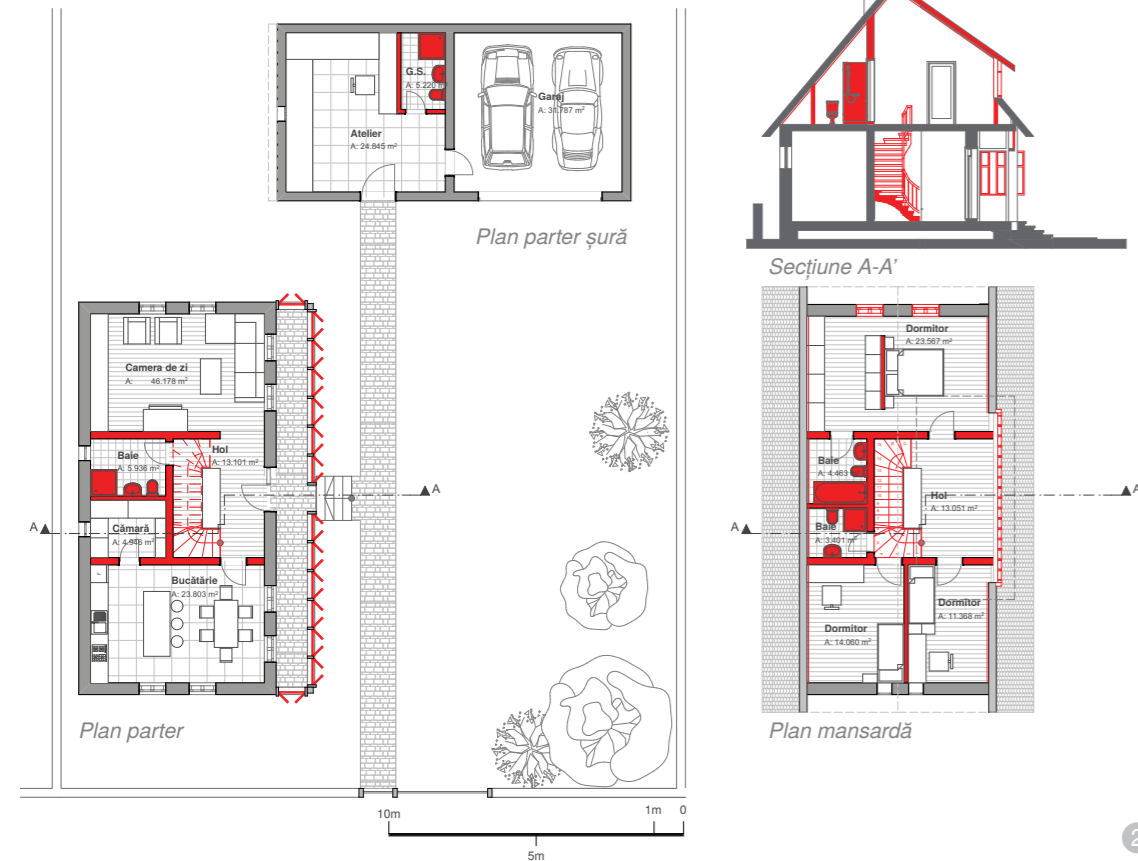

2



1

Posibilități de transformare a „casei-tip” din anii '60, care nu mai are calitățile bioclimatice ale casei cu târnaș și care nu mai folosește spațiul acoperișului decât pentru depozitare (podul).

DA

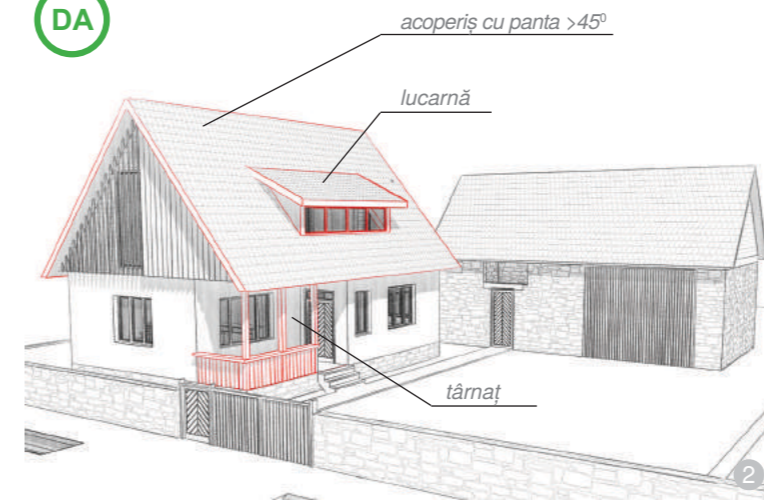

2

DA

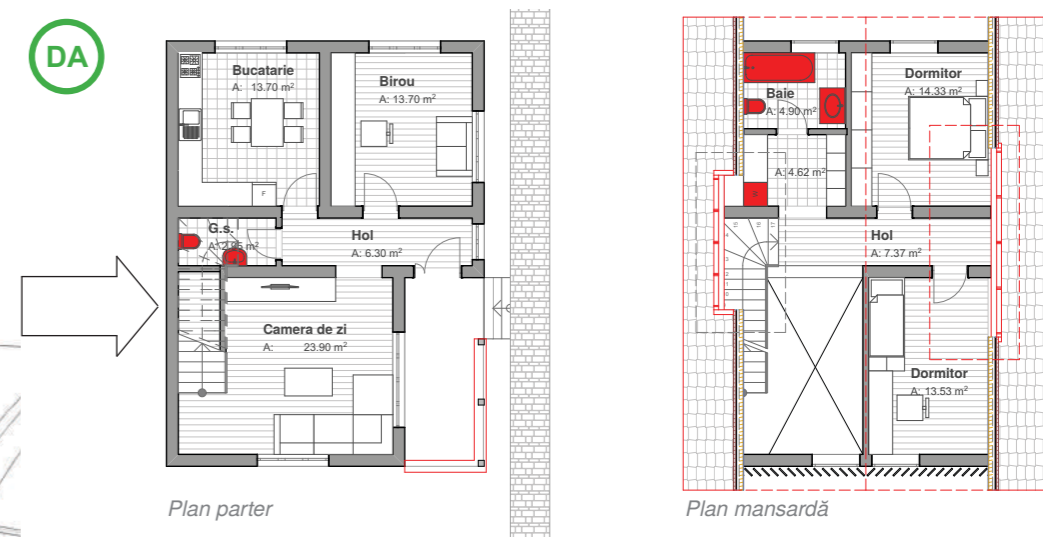

7

AȘA DA: „Casa-tip” poate fi transformată astfel încât să corespundă nevoilor zilei de azi, prin intervenții inteligente, respectând specificul local. Prin mărirea pantei acoperișului, se poate obține un spațiu locuibil în mansardă, iar prin adăugarea unei lucarne, se poate obține necesarul de lumină și ventilație în spațiul respectiv, precum și spațiul necesar construirii unei scări de acces.



3

ASA NU: Tendința vizibilă de revenire la soluția cu târnaș a dus la apariția unor copertine improvizate în zona intrării sau la adoptarea unei soluții ineficiente și inestetice de realizare a mansardării și a acoperirii zonei de intrare



5



4



6

5. ELEMENTELE DE CONSTRUCȚIE

În prezent, materialele moderne de proastă calitate și efectele modernizării prost înțelese au un efect negativ asupra mediului și asupra ambianței rurale. Spre exemplu:

- tencuielile interioare și exterioare, realizate tradițional pe rețea de șipci de lemn și mortare pe bază de nisip și var stins, au fost înlocuite cu tencuieli uscate: plăcile de gips-carton, utilizate la exterior și interior;

- pardoselile din lemn natural (de tip dușumea, parchet din lemn etc.) au fost înlocuite cu parchetul laminat, care este un material de sinteză, neecologic și impermeabil la vapori;

- finisajele exterioare și interioare pe bază de var natural ale pereților și tavanelor au fost înlocuite aproape în totalitate cu materiale de sinteză de tipul vopselelor lavabile sau pe bază de ulei, pierzându-se o sursă importantă de sănătate pentru locatari, finisajele realizate cu var natural având efect bactericid, de combatere a efectelor de acumulare a apei în pereți, regulator de umiditate și de combatere a mușcăiurilor;

- izolațiile termice realizate la tavane, poduri, pardoseli cu materiale tradiționale, ecologice, au fost înlocuite cu materiale de sinteză sau cu compuși de sinteză, eficienți din punct de vedere termic, dar care nu mai au calitatea de a asigura condiții de viață sănătoasă. La casele existente, cu pereții din bârne de lemn, se utilizează frecvent, în ultima vreme, ca material de izolație termică, polistirenul expandat, care alterează calitățile ecodurabile ale construcției.¹

Caracteristicile definitorii complexe, fizico-chimice, relevante pentru utilizarea în construcții a materialelor naturale din România

Materialele naturale, fie de natură minerală (anorganice), fie organică (de origine vegetală sau animală), au caracteristici comune deosebit de importante, care le fac net superioare,

¹ Dr. ing. C. Miron, *Materiale neconvenționale locale pentru energie sustenabilă*, INCD URBAN INCERC Iași, p. 53 – 55, <http://documents.tips/documents/neconventionale.html>.

din punct de vedere ecologic și al durabilității, materialelor de sinteză folosite la izolații.

Astfel, materialele naturale, provenind și formându-se în mediul natural, sunt deosebit de rezistente la acțiunea radiației solare și în special a componentelor UVA și UVB, care produc degradări rapide oricărui material de sinteză (PVC, polistiren, poliuretan, rășini de aglomerare, compuși ai varurilor și ai vopselelor sintetice etc.).

La fel, materialele naturale au o mai bună durabilitate și comportare sub acțiunea factorilor climatici ciclici, temperatură, umiditate, gelivitate, sau a acțiunilor rezultate din seism, incendiu, accidente climatice.²

După cum au spus și cei de la INCERC Iași, este imperios necesar ca specialiștii și autoritățile locale:

- să transmită aceste informații comunităților locale și să le îndrume în timp util, pentru a valorifica cât mai bine oportunitatea de a avea o locuință sau o clădire sănătoasă și trainică, cu costuri/lucrări de întreținere reduse;

- să susțină necesitatea de a renunța la materialele absolut nesănătoase, promovate pe piață în mod agresiv, și de a folosi tehnicile și materialele locale naturale/sănătoase, trainice și ieftine pe care le au la îndemână;

- să însuflească comunitățile convingerea că tehnicile și materialele locale care și-au dovedit durabilitatea în timp sunt mult mai valoroase și mai sănătoase pe termen lung. Utilizarea unor materiale de construcție artificiale și profund nesănătoase atrage după sine numai consecințe negative în timp, chiar dacă par o soluție mai ușoară pe moment;

- să promoveze, la nivelul propriilor construcții, varul stins (hidraulic) în locul finisajelor lavabile, lemnul prelucrat superior în locul plasticului și multe alte materiale naturale în locul celor de sinteză.

² Idem.



AȘA DA: Casă cu structură de lemn și pereți din amestec de cânepă cu var stins (hidraulic); denumirea materialului este Hempcrete.

Material local	Componenta calității vieții care este resimțită pozitiv datorită utilizării materialului
Piatra	Stabilitate termică, izolare acustică
Agregatele naturale	Stabilitate termică, izolare acustică
Argila	Confort higrotermic, regulator de umiditate a aerului, stabilitate termică, izolare acustică
Varul natural stins (hidraulic)	Purificare și dezinfectare a aerului, efect bactericid, depoluare prin absorbția CO ₂
Lemnul de foioase	Stabilitate termică, regulator de umiditate
Lemnul de rășinoase	Stabilitate termică, regulator de umiditate
Fibrele de lemn, fibrele celulozice	Confort termic, regulator de umiditate
Baloții de paie, deșeurile vegetale	Confort termic, regulator de umiditate
Cânepa	Confort termic, regulator de umiditate
Stuful	Confort termic, regulator de umiditate
Lâna de oaie	Confort termic, regulator de umiditate
Vata bazaltică	Confort termic, siguranță la foc, izolare acustică
Amestecurile de cânepă, lână și var	Confort termic, regulator de umiditate, siguranță la foc, purificare și dezinfectare a aerului, efect bactericid, depoluare prin absorbția de CO ₂ , izolare acustică
Amestecurile de paie, fibre lemnoase, fibre de lână, cânepă, cu argilă (chirpici), var stins pastă	Confort higrotermic, regulator de umiditate a aerului, stabilitate termică, izolare acustică, siguranță la foc, purificare și dezinfectare a aerului, efect bactericid, depoluare prin absorbția de CO ₂



AȘA DA: Casă cu structură din panouri de lemn lamelar încleiat; denumirea materialului este CLT (Cross-laminated timber)



AȘA DA: Casă cu structură din lemn și pereți din baloți de paie sau pereți din blocuri de argilă amestecată cu paie.



5.1. ACOPERIȘUL

Analiza și recomandările privitoare la acoperiș se referă la următoarele componente ale sale: formă și volumetrie, șarpantă (tipuri de structură, materiale utilizate și tratamente), învelitoare (materiale utilizate și culori), marcarea posibilelor probleme ce pot apărea la comportarea în timp.

Recomandările se grupează în trei categorii:

a. Construcții cu gabarit mic (<120 mp), construcții cu gabarit mediu (120 – 250 mp) și construcții cu gabarit mare (peste 250 mp), dispuse în sistem pavilionar

b. Construcții cu gabarit mare (peste 250 mp), de tip monovolum

c. Intervenții pe construcții existente (gabarit mic, mediu sau mare, dispuse pavilionar sau monovolum)

Toate materialele care alcătuiesc acoperișul au nevoie de întreținere în exploatare (în mai mică sau în mai mare măsură). Realizarea de alcătuirii constructive corecte, cu materiale naturale, compatibile, de calitate, precum și urmărirea în execuție îi pot asigura o durată mai mare de viață, împreună cu o întreținere conștientă, periodică, din partea utilizatorilor.

5.1.1. Specificul local

Acoperișul tradițional era în patru ape, cu pantă mare și acoperit cu paie, rareori cu șită sau șindră, aceasta fiind un material scump la vremea respectivă. În prima jumătate a secolului XX, odată cu înlocuirea învelitorii de paie cu cea de țiglă ceramică trasă, acoperișurile în patru ape sunt înlocuite cu cele în două ape, cu fronton triunghiular sau teșit; concomitent, se reduce pantă acoperișului până la 45 – 50°. Șarpanta este realizată din lemn, cu îmbinări, creștături și cuie din lemn (la construcțiile mai vechi) și conectori sau cuie metalice mai recente.



Acoperiș în patru ape cu învelitoare din șindră (șită); imagine din satul Sălătruc



Acoperiș în patru/două ape cu foisor și învelitoare din țiglă ceramică trasă. Acest tip de acoperiș apare preponderent în partea de nord a zonei studiate.



Acoperiș în două ape cu învelitoare din țiglă ceramică, cu fronton teșit de influență barocă. Acest tip de acoperiș se găsește pe tot cuprinsul zonei studiate, preponderent în cazul locuințelor.



Acoperiș tradițional în patru ape cu învelitoare din paie; în imagine, casă din satul Chidea. Acest tip de învelitoare era cel mai răspândit în trecut.



Acoperiș în trei ape cu învelitoare din țiglă ceramică trasă, în satul Giula

5.1.2. Recomandări

A. Construcții noi cu gabarit mic (<120 mp), construcții noi cu gabarit mediu (120 – 250 mp) și construcții noi cu gabarit mare (peste 250 mp), dispuse în sistem pavilionar

Forma și volumetria

Spațiul interior generat de acoperiș se va utiliza ca spațiu funcțional. Nu se recomandă folosirea acestuia ca pod/depozitare pentru obiecte voluminoase sau grele, din motive de siguranță în exploatare, siguranță la foc etc.

Se va păstra specificul local prin preluarea nealterată a formei și a volumetriei existente în zonă. Acoperișul va fi cât mai simplu, cu două sau patru ape, cu streșinile și coamele orizontale. Nu se admit forme și pante provenite din alte zone climatice sau geografice. Streșinile vor fi ample (45 – 90 cm), inclusiv în jurul târnațului sau în zona de intrare. La intersecția cu frontonul, streășina

va avea 30 – 45 cm, pentru a proteja zidăria din piatră sau lemnul folosit la placarea frontonului.

Se acceptă și acoperiri cu pantă mică, de minimum 2 %, dar cu învelitoare din strat vegetal format din ierburi și plante locale, acolo unde sunt necesare soluții speciale de integrare în peisaj și relieful o permite: volume mari, (semi)îngropate, garaje sau spații tehnice parțial sau total îngropate, care pentru integrarea în peisaj pot avea un acoperiș-grădină. În acest caz, se permite utilizarea membranelor din PVC sau a celor bituminoase în alcătuirea învelitorii. Pentru proiectarea și execuția acoperișurilor verzi, atât la clădirile

noi, cât și la cele existente se va ține cont de reglementările tehnice din normativul GP 120-2013.

În funcție de tipul de învelitoare, panta recomandată este între 45 și 60 de grade pentru țigla ceramică și maximum 70 de grade pentru învelitorile lemnoase (șiță sau șindriă), din paie sau stuf, ținând cont de specificul local. Se pot realiza balcoane sau terase, cu condiția ca acestea să nu fie vizibile din stradă sau dintr-un punct important de perspectivă. Acestea trebuie să se integreze peisagistic și volumetric în ansamblul gospodăriei.

Se va păstra și prelua raportul volumetric al clădirilor de pe lot. Se recomandă ca înălțimea clădirii principale, de la stradă, să nu fie depășită de cea a clădirilor anexe, excepție putând face doar șurile, care, în mod tradițional, erau adesea mai mari și mai înalte decât casa propriu-zisă. Clădirile nou construite nu vor depăși, ca înălțime la coamă, clădirile principale de pe parcelă.

Acoperișul lucarnelor va ocupa maximum 25 % din suprafața pantei respective și acestea vor fi dimensionate și poziționate astfel încât să creeze o imagine coerentă

cu specificul locului și să nu constituie un element discrepant vizibil din drum sau din diverse puncte de perspectivă și belvedere cunoscute la nivel local. În general, se propune amenajarea

lucarnelor spre curte.

Decorațiile, dacă este cazul, se vor prelua nealterate, dar într-o formă simplificată, păstrând specificul local. Nu se vor folosi forme și detalii provenite din alte zone etnografice,



AȘA DA: Construcție cu acoperiș-grădină, situată în afara vetrei satului. Aceasta este o bună soluție de integrare a casei în peisaj. Poate fi vorba de o casă de vacanță/weekend, dependențe etc.



AȘA DA: În interiorul unei șuri tradiționale reabilite, ale cărei formă și dimensiuni au rămas neschimbate, s-a amenajat un spațiu locuibil. Se recomandă reconversia fondului construit existent, mai ales în cazul construcțiilor realizate din piatră naturală, și doar în cazul în care acest lucru nu este posibil, să se construiască altele noi.



AȘA DA: Acoperiș rezolvat cu materiale și tehnici tradiționale locale: proiect realizat cu finanțare europeană în satul Vad.



AȘA DA: Extindere a unor construcții existente ale căror acoperișuri respectă panta minimă de 45 % a construcțiilor din vatra satului.



AȘA DA: Amplasarea panourilor generatoare de energie nu va depăși 25 % din suprafața învelitorii.



AȘA NU: Nu se recomandă adoptarea unor forme de acoperiș nespecifice.



AȘA NU: Panta acoperișului este atipică și ineficientă din punctul de vedere al elementelor de lemn folosite.



AȘA NU: Nu se recomandă complicarea soluției de acoperire ca în imaginea de mai sus. Un astfel de acoperiș este mai scump decât unul tradițional, deoarece presupune detalii tehnice delicate, este mai greu de întreținut și are un impact neplăcut asupra imaginii de ansamblu a construcției. (fig. 6 și 7)



AȘA NU: Nu se recomandă acoperirea a mai mult de 25 % din suprafața unui versant al acoperișului cu panouri fotovoltaice, deoarece acest lucru ar afecta într-un mod neplăcut imaginea de ansamblu a clădirii și a vecinătăților, așa cum se poate observa în exemplul din imaginea 8.



AȘA NU: Nu se recomandă realizarea unor balcoane spre stradă la nivelul etajului sau al mansardei.



AȘA NU: Volumetria agresivă a acoperișului clădirii noi contrastează puternic cu clădirile din vecinătate.



AȘA DA: Acoperișul poate fi prevăzut cu aruncători pentru a îndepărta apa din apropierea zidului: casă în satul Feleacu.

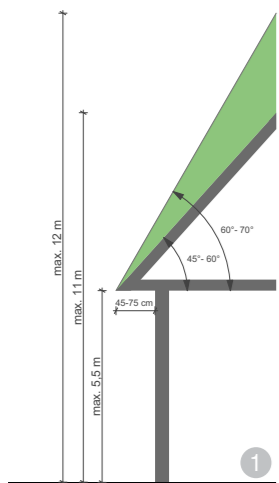

Panta specifică acoperișurilor construcțiilor din zona studiată are, în general, între 45° și 60°. Înclinația acoperișului este unul dintre elementele definitorii pentru specificul local.



AȘA DA: Pe latura pe care se intră în casă, streășina poate fi mărită, pentru a proteja accesul. Aceasta este o soluție arhaică, premergătoare apariției târnațului.

Șarpanta

Șarpanta se va realiza din lemn, folosind tehnici și îmbinări tradiționale locale, dar și contemporane (lemn lamelar, stratificat sau înclieiat), pe cât posibil, prin implicarea meșterilor tâmplari și dulgheri din zonă. Nu se recomandă utilizarea materialelor organice rezultate în urma polimerizării (cele denumite, în mod generic, „plasticuri”), întrucât își schimbă calitățile (portanță, torsiune, curgere) în timp, din cauza condițiilor

de mediu (proces repetat de îngheț/dezghet, radiații ultraviolete, variații de temperatură vară/iarnă).

Pentru toate elementele din lemn, se vor realiza lucrări de ignifugare și biocidare cu materiale care nu afectează structura și culoarea lemnului și care permit tratamentul ulterior al acestuia cu ceruri, uleiuri și soluții naturale.

Există posibilitatea realizării unor șarpante din alte materiale, precum metalul în asociere cu lemnul, atunci când activitatea desfășurată o

impune.

Există posibilitatea folosirii și a altor materiale obținute din lemn prin mijloace tehnologice: CLT, lemn lamelar, lemn stratificat. De reținut că folosirea lemnului lamelar, stratificat sau înclieiat permite realizarea unor piese de lemn de mari dimensiuni și geometrii diverse cu performanțe deosebite, fără a fi necesară tăierea unor arbori seculari pentru aceasta.



AȘA DA: Exemplu de șarpantă nouă rezolvată corect peste o șură existentă din satul Chidea



AȘA DA: Șarpantă realizată cu „scaun”, specifică construcțiilor cu deschidere mare



AȘA DA: Exemplul unei șarpante simple, un sistem care se folosește regulat în Transilvania.



AȘA DA: Interiorul unui pod: structura spectaculoasă a șarpantei poate face parte din compoziția arhitecturală a amenajării spațiului.



AȘA DA: Structura aparentă a șarpantei contribuie la atmosfera plăcută a interiorului casei.



AȘA DA: Interior de mansardă nouă



AȘA DA: Pentru construcțiile destinate unităților de producție de mici dimensiuni, se pot folosi sisteme structurale combinate, atât metal, cât și lemn, pentru a permite utilizarea unor materiale locale pentru finisaje și învelitori precum țigla și lambrul de lemn.



AȘA DA: Șarpantă nouă cu lucarne

Învelitoarea (materiale folosite și compatibilități)

Învelitoarea se va realiza din materiale naturale regenerabile, cu păstrarea imaginii locale nealterate. În funcție de specificul zonei și de panta aleasă, învelitoarea va fi din țigla ceramică, șindrila sau paie, cu păstrarea streșinilor. Se vor folosi materiale și tehnologii locale sau care derivă din tehnologii locale, fără a avea efecte negative asupra destinației construcției. Se vor păstra sistemul de lățuire și dispunerea specific locală a pieselor de învelitoare, inclusiv forma și dimensiunea acestora.

Materialele de termoizolare/hidroizolare pentru învelitoare vor fi compatibile cu cele din care este realizată aceasta. Se vor folosi, pe cât posibil, materiale naturale și soluții de alcătuire care să permită schimbul de vaporii dintre interior și exterior, prin aceasta asigurându-se realizarea unui climat interior optim utilizării/locuirii (se va avea o grijă sporită la detaliile constructive din jurul coșurilor de fum, al lucarnelor, al intersecției cu foșoarele etc.). Nu este recomandată combinarea la același acoperiș a mai multe tipuri, culori, materiale sau forme de învelitori, cu excepția acoperișului acoperit cu vegetație. În cazul intervenției pe o clădire existentă, se va înlocui obligatoriu învelitoarea din tablă, azbociment, membrană bituminoasă sau din alte materiale sintetice cu materialele acceptate.

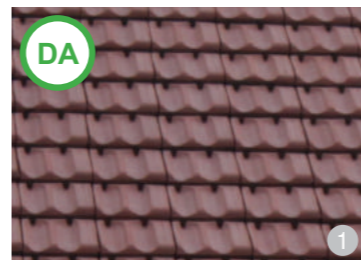

AȘA DA: Țigla ceramică trasă industrială poate fi folosită, dacă respectă forma și dispunerea tradițională.



AȘA DA: Țigla nouă tip solzi produsă manual în tehnica tradițională: pentru clădiri noi și reabilitări de clădiri vechi.



AȘA DA: Șarpantă nouă cu lucarne



AȘA DA: Șindrila și șita, tradiționale, pot fi folosite la construcțiile noi atât pentru învelitoare, cât și ca placaj vertical.



AȘA DA: Stuful poate fi cules local și este un material natural, cu o durată lungă de viață, dacă se respectă panta specifică zonei pentru acest material.



AȘA DA: Șarpantă nouă cu lucarne



AȘA NU: Nu se recomandă folosirea unor țigle al căror finisaj imită patina țiglei tradiționale.



AȘA NU: Folosirea tablei ridică o gamă largă de dificultăți, plecând de la problema reciclării ei până la probleme de onestitate: imitarea prin culoare și formă a țiglei ceramice. Cele mai mari probleme rămân însă cele legate de aspect, de încălzire excesivă, care poate crea un disconfort vara într-o mansardă locuită, și de zgomot pe timp de ploaie sau grindină. În cele din urmă, tabla este un material ieftin, importat din zona construcțiilor industriale, unde până de curând nu a contat aspectul finsajului.



AȘA NU: Folosirea țiglelor „mari” din beton vopsit este total neadecvată. Sunt multe situații în care acestea s-au decolorat, nemaținând cont de aspectul nepotrivit al formei importate.



AȘA NU: Folosirea unei țigle care o imită pe cea ceramică (țigle din beton, tablă etc.) are un efect contrastant cu învelitoarea istorică din imagine.

Culorile vor fi cele naturale (atât cele pentru materialele de învelitoare, cât și cele pentru alte elemente constructive sau tehnologice): nu se vor folosi culori stridente. Acoperirea lucarnelor, umbrirea ferestrelor în planul acoperișului, se vor face din materiale care nu contravin specificului local și imaginii de ansamblu a construcției. Elementele de umbrire/control solar pot servi și ca elemente de camuflare ale acestora în volumul și forma învelitorii.

Elementele de iluminare, ventilare, instalațiile

Elementele de iluminare (luminatoare, ferestre în planul acoperișului), instalațiile (panouri solare, panouri fotovoltaice, coșuri de fum) sunt permise doar dacă sunt justificate funcțional și vor ocupa maximum 25 % din suprafața unei fețe a acoperișului. Pe cât posibil, se vor orienta spre interiorul lotului, astfel încât să se păstreze o imagine coerentă și acestea să nu constituie un element discrepant, vizibil din drum sau din diverse puncte de perspectivă și belvedere cunoscute la nivel local.

Se încurajează utilizarea panourilor de captare a energiei solare pe partea sudică și în planul acoperișului (panouri fotovoltaice, panouri solare etc.).



AȘA NU: Vor fi evitate învelitorile în culori stridente din tablă sau din beton, care nu au o durată lungă de viață.



AȘA DA: Lucarnele pot fi folosite ca elemente de ritmare a învelitorii și ca sursă de identitate vizuală.



AȘA DA: Pentru iluminarea mansardelor, se pot utiliza atât ferestrele din planul acoperișului, cât și lucarnele.

B. Construcții noi cu gabarit mare (250 – 395 mp), de tip monovolum

Construcțiile de mari dimensiuni se vor amplasa în afara vetrei satului. Doar în cazuri excepționale și riguros justificate se vor amplasa în vatra satului, situație în care se va păstra specificul local prin preluarea formei și a volumetriei existente în zonă, păstrându-se imaginea locală nealterată.

În cazul amplasării construcției în zone special destinate (prin PUG) pentru producție, servicii, sănătate, educație, se permite și folosirea altor tipuri de materiale și tehnologii (metal, beton etc.), acolo unde este necesar și unde folosirea materialelor locale nu poate asigura cerințele de siguranță, stabilitate și de rezistență la foc.

Forma și volumetria

Noua construcție se va integra în specificul local prin preluarea formei și a volumetriei specifice zonei, chiar dacă scara obiectului va fi mai mare. Acoperișul va fi cât mai simplu, în cele mai multe cazuri, cu două ape, cu pante egale, cu streșinile și coamele orizontale. Nu se admit forme și pante provenite din alte zone climatice sau geografice, țeseri nejustificate ale pantelor. Streșinile vor fi de 45 – 60 cm, iar la intersecția cu frontonul vor avea între 0 și 45 cm, în funcție de materialul din care este alcătuit frontonul și de soluția tehnică adoptată.

Se acceptă și acoperiri cu pantă mică, de maximum 2 – 5 %, doar pentru acoperișurile verzi, al căror strat vegetal este alcătuit din plante locale și doar acolo unde relieful permite și sunt necesare soluții speciale de integrare în peisaj: în cazul volumelor mari, îngropate sau semiîngropate, garaje sau spații tehnice parțial sau total îngropate, care pentru integrare în peisaj se acoperă cu strat vegetal. Sunt interzise acoperișurile de tip terasă, care ocupă mai mult de 60 % din suprafața totală a acoperișului, și dispuse spre stradă. Panta acoperișului va fi de minimum 30°. Nu se recomandă învelitorile realizate din tablă sau beton, din cauza lipsei de durabilitate a acestora și a costurilor mari de mediu pe care le implică.

Se recomandă învelitorile cu

DA



AȘA DA: Pentru construcțiile zootehnice, se acceptă alternarea pantei acoperișurilor, cu condiția ca volumetria de ansamblu să se încadreze în specificul local, precum acest adăpost pentru animale.

DA



AȘA DA: Exemplul unei volumetrii simple, în care panta acoperișului se apropie de valoarea celei tradiționale în zonă.

captatoare solare (panouri fotovoltaice, solare sau alte sisteme care folosesc energia solară, acoperișurile verzi, acoperite cu vegetație, sau combinații între cele enumerate mai sus). La construcțiile noi cu gabarit mare, se recomandă realizarea unor porticuri pe fața cea mai folosită a clădirii (cea cu accesuri) pentru protejarea activității în aer liber și a depozitărilor temporare. Ele vor proteja pereții și deschiderile clădirii de intemperii și vor da un plus de identitate și de funcționalitate clădirilor

DA



DA



AȘA DA: Reabilitarea unei construcții agricole, care respectă cele mai importante reguli de încadrare în specificul local: materialele folosite și forma acoperișului.

DA

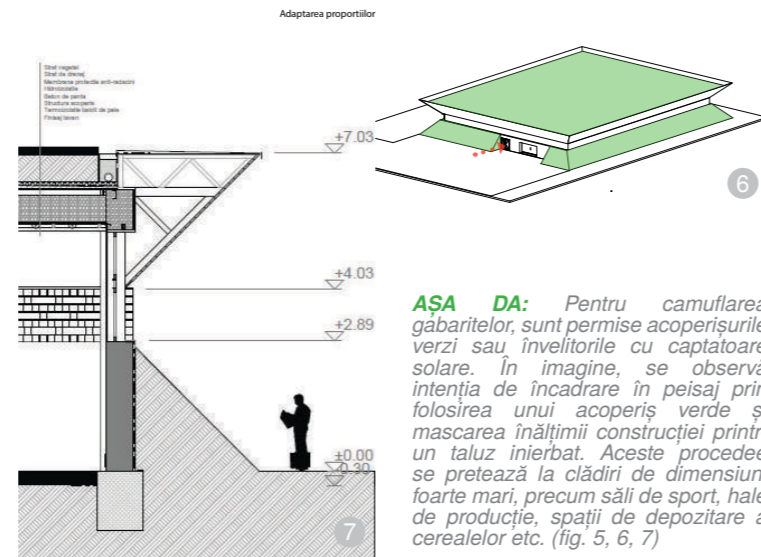

AȘA NU: Se va evita realizarea de acoperișuri plate în toate situațiile, în afară de cazul clădirilor îngropate sau semiîngropate și cu acoperiș verde.



AȘA NU: Folosirea acoperirii generale de tip terasă este interzisă în satele tradiționale, motivul fiind neîncadrarea în specificul local, atât prin formă, cât și prin aspectul învelitorii. Suplimentar, soluția de terasă poate aduce cu sine probleme de infiltrație a apei, dacă nu este pusă în operă foarte bine, fapt confirmat de evenimentele multiple de acest gen.



AȘA NU: Forma acoperișului din imagine intră în totală contradicție cu noțiunea de încadrare în specificul local și atrage după sine alte probleme, precum utilizarea contextuală a finisajelor.

Șarpanta

În cazul amplasării construcției în vatra satului, structura șarpantei va fi, recomandabil, de lemn, folosind, oriunde e posibil (nealterând procesul tehnologic), materiale naturale regenerabile sau tehnologii contemporane de industrializare a lemnului (lemn lamelar, panouri multistrat, lemn stratificat). Se pot folosi rigidizări suplimentare din alte materiale structurale pentru prinderi/legături, fără ca acestea să fie prezente ca pondere importantă în ansamblu. Nu este recomandată utilizarea materialelor organice rezultate în

urma polimerizării (cele denumite, în mod generic, „plasticuri”), întrucât își schimbă calitățile (portanță, torsiune, curgere) în timp, din cauza condițiilor de mediu (proces repetat de îngheț/dezghet, ultraviolete, variații de temperatură vară/iarnă).

În cazul amplasării construcției în zone special destinate (prin PUG) pentru producție, servicii, sănătate, educație, se permite și folosirea altor tipuri de materiale și tehnologii (metal, beton etc.), acolo unde este necesar și unde folosirea materialelor locale nu poate asigura, prin folosire singulară, cerințele de siguranță, stabilitate și de rezistență la foc.

DA



AȘA DA: Se recomandă utilizarea unei soluții locale de realizare a șarpantei; astfel, se susține economia locală, prin utilizarea forței de muncă și a materialelor din zonă.

DA



AȘA DA: Utilizarea unei structuri din lemn lamelar sau zăbrelite poate fi o soluție practică pentru realizarea clădirilor cu deschideri mari.

Învelitoarea (materiale folosite și compatibilități)

Învelitoarea se va realiza din materiale naturale regenerabile, cu păstrarea imaginii locale nealterate.

DA



AȘA DA: Țigla industrială trasă sau de tip solzi, de formă și cu dispunere specific locală, poate constitui o variantă pentru acoperirea construcțiilor noi de gabarit mare.

Materialele de termoizolare/hidroizolare pentru învelitoare vor fi compatibile cu cele din care aceasta este realizată. Se vor folosi, pe cât posibil, materiale naturale, precum țigla ceramică, și soluții de alcătuire care să permită schimbul de vapori dintre interior și exterior, prin aceasta asigurându-se realizarea unui climat interior optim utilizării (se va avea o grijă sporită la detaliile constructive din jurul coșurilor de fum, lucarnelor etc.). Nu este recomandată combinarea la același acoperiș a mai multe tipuri de învelitori, cu excepția acoperișului vegetal.

Culorile vor fi naturale (atât cele pentru materialele de învelitoare, cât și cele pentru alte elemente constructive sau tehnologice): nu se vor folosi culori stridente sau saturate.

Elementele de iluminare și ventilare, instalațiile

Elementele de iluminare (luminatoare, ferestre în planul acoperișului), instalațiile (panouri solare, panouri fotovoltaice, coșuri de fum) sunt permise doar dacă sunt justificate funcțional. Se acceptă și se recomandă utilizarea panourilor de captare a energiei solare în planul acoperișului (vezi capitolul 7. *Performanța energetică*). Acoperirea lucarnelor, umbrirea ferestrelor în planul acoperișului se vor face din materiale care nu contravin specificului local și imaginii de ansamblu a construcției. Elementele de umbrire/control solar pot servi și ca elemente de camuflare a acestora în volumul și forma învelitorii. Culorile vor fi naturale (atât cele pentru materialele de acoperire, cât și cele pentru alte elemente constructive sau tehnologice), similare cu cele ale învelitorii: nu se vor folosi culori stridente.

C. Intervenții pe construcțiile existente (gabarit mic, mediu sau mare, dispuse pavilionar sau monovolum)

Forma și volumetria

Se vor realiza, în prealabil, fotografiile ale clădirii existente care vor cuprinde și vecinătățile, pentru a înțelege modul în care trebuie realizată intervenția, ținând seama de context și de impactul pe care-l va avea.

Dacă nu se încadrează în specificul local și este lipsit de valori constructive și memoriale certe, acoperișul se va reconfirma, pentru a răspunde nevoilor de încadrare în specificul local (recomandări similare cu cele pentru construcțiile noi: vezi recomandări la capitolele anterioare, în funcție de volumul rezultat al construcției).

Dacă se încadrează în specificul local, intervențiile vor respecta scara și conformația acoperișului existent.

În cazul înlocuirii totale a structurii, se va efectua, în prealabil, relevul acoperișului existent și nu se va modifica lățimea și cota streșinii, aceasta putând fi ridicată până la maximum 5,5 metri față de cota terenului natural, măsurată în punctul cel mai înalt, dar fără ca aceasta

va reconfirma șarpanta, pentru a răspunde nevoilor de încadrare în specificul local (recomandări similare cu cele pentru construcțiile noi). Extinderile și/sau conversiile vor ține cont de recomandările din capitolele anterioare, în funcție de volumul rezultat al construcției.

În cazul intervențiilor asupra construcțiilor existente, acolo unde șarpanta (prin materiale și conformare) se încadrează în specificul local, se recomandă păstrarea elementelor constructive valoroase și, pe cât posibil, repararea și conservarea la nivel cât mai extins, prin folosirea tehnologiilor tradiționale locale. Elementele deteriorate se pot înlocui cu elemente similare din lemn de aceeași esență, pentru a nu interveni și a dezechilibra capacitatea portantă de ansamblu a structurii. Se pot folosi rigidizări suplimentare din lemn și/sau metal pentru prinderi/legături, fără ca acestea să fie prezente ca pondere importantă în ansamblu. Intervențiile realizate trebuie să poată fi reversibile, pentru a nu împiedica șansa unei intervenții viitoare, cu materiale și tehnologii noi, ce se pot dovedi benefice în privința calității de ansamblu a obiectului și a utilizării optime a acestuia. Intervențiile vor respecta scara și conformația acoperișului.

Pentru toate elementele din lemn, se vor realiza lucrări de ignifugare și biocidare cu materiale care nu afectează structura și culoarea lemnului și care permit tratamentul ulterior al acestuia cu ceruri, uleiuri și soluții naturale.

să depășească 3 metri față de cota parterului.

Decorațiile se vor prelua nealterate (dacă este cazul). Nu se vor folosi forme și detalii provenite din alte zone etnografice, geografice sau climatice.

Se va păstra ierarhia volumetrică a clădirilor de pe lot. Se recomandă ca înălțimea clădirii principale, de la stradă, să nu fie depășită de cea a clădirilor anexe, excepție putând face doar șurile, care, în mod tradițional, erau adesea mai mari și mai înalte decât casa propriu-zisă. Nu se admite sub nicio formă ca anexele din continuarea clădirii principale să fie extinse peste nivelul coamei acesteia din urmă. Se admite extinderea unei construcții/anexe cu regim de înălțime parter, cu un corp având acoperiș verde, în situația în care extinderea nu se face spre stradă și gabaritul ei nu concurează cu cel al construcției inițiale.

Șarpanta

În cazul intervențiilor asupra construcțiilor existente, acolo unde acestea nu se încadrează în specificul local și sunt lipsite de valori constructive și memoriale certe, se

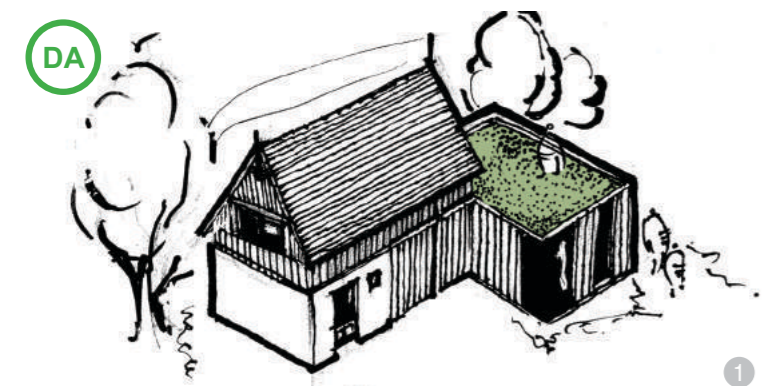

AȘA DA: Extindere a șurilor cu corpuri „parter” acoperite cu terasă verde, care nu afectează silueta acoperișului existent.



AȘA NU: Nu se recomandă realizarea de acoperișuri cu panta mai mică de 45°, deoarece spațiul din interiorul șarpantei nu poate fi folosit ca spațiu locuibil.



AȘA DA: Intervenția păstrează dimensiunile și înclinația tradițională a acoperișurilor din zonă. Se recomandă totuși păstrarea unei perechi de căpriori-martori din structura existentă.



AȘA NU: Ridicarea acoperișului prin adăugarea unor rânduri de BCA nu este o soluție recomandată. Se poate obține aceeași suprafață locuibilă măbind panta acoperișului.



AȘA DA: Refacerea șarpantei vechi este uneori necesară, atunci când elementele vechi din lemn au fost afectate de infiltrații sau de alte tipuri de degradări. Cu această ocazie, poate fi schimbată panta acoperișului, în vederea refuncționalizării (adăugarea unor spații de locuit în mansardă), cât și pentru o mai bună adaptare la condițiile climatice locale.

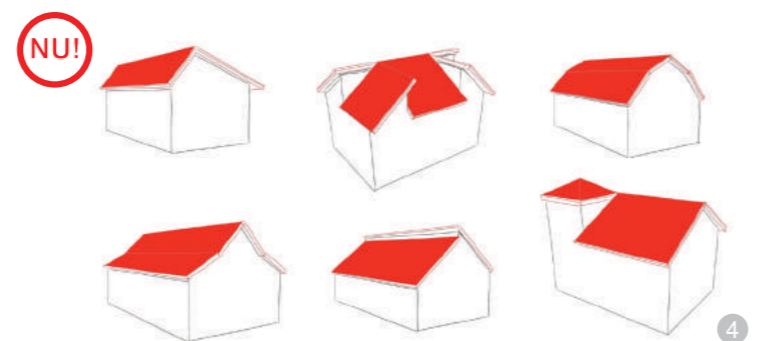

AȘA NU: Intervenții greșite care apar în mod frecvent la clădirile tradiționale

Învelitoarea (materiale folosite și compatibilități)

În cazul intervențiilor asupra construcțiilor existente, acolo unde acestea nu se încadrează în specificul local și sunt lipsite de valori constructive și memoriale certe, se va interveni asupra învelitorii, pentru a răspunde nevoilor de încadrare în specificul local (recomandări similare cu cele pentru construcțiile noi). Extinderile și/sau conversiile vor ține cont de recomandările din capitolele anterioare, în funcție de volumul rezultat al construcției.

Acolo unde învelitoarea (prin materiale și conformare) se încadrează în specificul local, se recomandă păstrarea elementelor valoroase, în special a țiglei vechi, și, pe cât posibil, repararea și conservarea la un nivel cât mai extins, prin folosirea tehnologiilor tradiționale locale. Țigla ceramică tradițională și-a dovedit durabilitatea de peste 100 de ani, iar o parte dintre piese sunt inscripționate și au forme unice. Dacă învelitoarea este realizată din tablă, azbociment,

diverse membrane bituminoase sau alte materiale nespecifice zonei, acestea se vor înlocui cu cele care se încadrează în specificul local.

Materialele de termoizolare/hidroizolare pentru învelitoare vor fi compatibile cu cele din care aceasta este realizată. Se vor folosi, pe cât posibil, materiale naturale, precum țigla produsă manual, și soluții de alcătuire care să permită schimbul de vapori interior/exterior, prin aceasta asigurându-se realizarea unui climat interior optim utilizării/locuirii (se va avea o grijă sporită la detaliile constructive din jurul coșurilor de fum, al lucarnelor, de la intersecția cu foișoarele etc.). Nu este recomandată combinarea la același acoperiș a mai multe tipuri, culori sau forme de învelitori, cu excepția acoperișului vegetal. Culorile vor fi cele naturale (atât cele pentru materialele de învelitoare, cât și cele pentru alte elemente constructive sau tehnologice): nu se vor folosi culori stridente sau saturate și se va evita folosirea țiglei industriale în a cărei compoziție s-a introdus colorant.



AȘA DA: Șita și șindrila sunt materiale tradiționale care și-au demonstrat în timp trănicia și versatilitatea.



AȘA DA: Țigla nouă produsă manual după rețete tradiționale este soluția recomandată atunci când vorbim despre înlocuirea învelitorilor istorice degradate.



AȘA DA: Țigla nouă care respectă dimensiunile și forma celei tradiționale este recomandată la reabilitarea unei construcții existente.



AȘA DA: Exemplu de utilizare a unor materiale compatibile la învelitoare - alăturarea unui acoperiș vegetal/verde celui acoperit cu șindrila.



AȘA DA: Exemplu de utilizare a unor materiale compatibile la învelitoare: alăturarea unui acoperiș vegetal/verde celui acoperit cu stuf/paie.



AȘA DA: Refolosirea țiglei vechi este o soluție foarte bună pentru intervenția pe clădiri tradiționale în contextul în care majoritatea pieselor au rezistat mai bine de o jumătate de secol. Aceasta trebuie însă foarte bine selectată în cazul acoperișurilor în care se amenajează o mansardă.



AȘA NU: Se va evita utilizarea plăcilor de polycarbonat sau alte materiale de tip plastic. Acestea au o durată de viață scurtă, sunt inestetice, iar când se încălzesc de la soare emană un miros neplăcut.



AȘA NU: Folosirea învelitorilor din materiale sintetice este contraindicată datorită rezistenței scăzute în timp și a aspectului neplăcut.

AȘA DA: O tehnologie actuală, care e în curs de răspândire în zonele rurale sunt țiglele solare. Acestea pot fi un bun înlocuitor al acoperișurilor clasice, pentru că vor avea pe lângă calitatea pe care orice acoperiș trebuie să o aibă și pe cea de a produce energie. Pe de altă parte, nu fac notă discordanta ca și culoare cu vecinătățile prin stratul suport care este de culoarea țiglei naturale și textura mată obligatorie.



AȘA DA: Țigla veche recondiționată prin îndepărtarea lichenilor. Poate constitui o variantă economică, dar nu este recomandată în toate intervențiile, din cauza timpului consistent necesar curățării ei.



AȘA NU: Culoarea stridentă a învelitorilor industriale intră în conflict vizual cu coloritul pământului, natural, al învelitorilor tradiționale care se integrează și se contopesc insesizabil în peisajul rural înconjurător, o caracteristică aparte și poate cea mai importantă a satului transilvănean.



AȘA NU: Motivele pentru a evita amplasarea tablei pe acoperiș sunt evidente și în acest caz (vezi la capitolul despre învelitorile pentru clădirile noi).

Elementele de iluminare și ventilare, instalațiile

Elementele de iluminare (luminatoare, ferestre în planul acoperișului), instalațiile (panouri solare, panouri fotovoltaice, lucarne, coșuri de fum) sunt permise doar dacă sunt justificate funcțional și vor ocupa maximum 25 % din suprafața pantei respective. Pe cât posibil, se vor orienta spre interiorul lotului, astfel încât să se păstreze o imagine coerentă și acestea să nu constituie un element discrepant, vizibil din drum sau din diverse puncte de perspectivă și belvedere cunoscute la nivel local.

Se recomandă utilizarea unor tipuri de lucarne care se bazează pe

tehnica locală, generând o dezvoltare a meșteșugurilor în defavoarea produselor industriale.

Lucarnele vor ocupa maximum 25 % din suprafața unei fețe a acoperișului și vor fi dimensionate și poziționate astfel încât să se păstreze o imagine coerentă cu imaginea specifică locului și acestea să nu constituie un element discrepant, vizibil din drum sau din diverse puncte de perspectivă și belvedere cunoscute la nivel local. Se recomandă ca lucarnele noi să fie poziționate spre curte. În general, se recomandă utilizarea unor lucarne într-o singură apă sau în formă de „ochi

de pisică” (acolo unde este nevoie de ventilare și mai puțin de lumină naturală). Se recomandă realizarea unor lucarne lungi, cu înălțimea de maximum 0,8 m, în locul mai multor lucarne mici, deoarece aportul de lumină în interiorul mansardei este mai mare, se reduce numărul de puncte nevralgice prin care apa s-ar putea infiltra, iar costul manoperei și al materialelor este mai mic. Acolo unde se poate dovedi existența unor alte forme tradiționale de lucarne, se vor prelua acele exemple.

Acoperirea lucarnelor, umbrirea ferestrelor în planul acoperișului se vor face din materiale care nu contravin specificului local și imaginii de ansamblu a construcției.

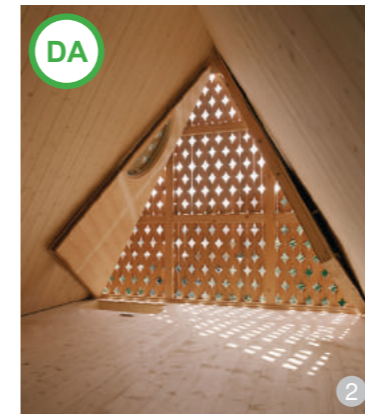
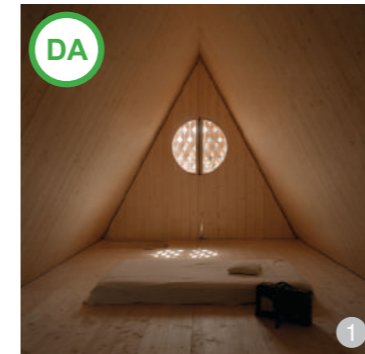

AȘA DA: Intervenție de reconstruire a unui acoperiș și de înălțare a construcției. Intervenția contemporană este vizibilă prin folosirea unui model traforat aparte, iar forma tradițională a acoperișului este respectată.



AȘA DA: Exemplu de lucarne noi



AȘA DA: Decorarea frontonului acoperișului nou cu un trafor destinat accesului pombelor este un element atât decorativ, cât și funcțional.



AȘA DA: Lucarnele de tip „ochi de pisică” sunt folosite pentru a ilumina un pod mansardat. Acestea modifică nesemnificativ volumul acoperișului.



AȘA DA: Lucarna prelungită într-o singură apă precum cea din imagine este o soluție viabilă de iluminare a mansardei.

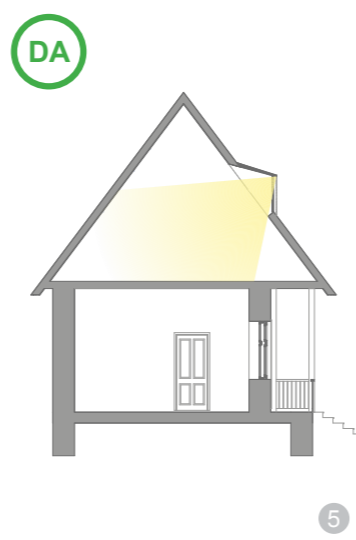

AȘA DA: Introducerea luminii printr-o lucarnă poate fi o soluție de iluminat eficientă pentru spațiile de la mansardă.



AȘA DA: Utilizarea unor învelitori ca șindrila, stuful sau țigla solzi permite realizarea unor lucarne foarte discret inserate în volumul acoperișului, care asigură necesarul de lumină și ventilare în spațiul mansardei.



AȘA DA: Introducerea luminii printr-o lucarnă poate fi o soluție de iluminat eficientă pentru spațiile destul de întunecate de la parter, ale cărui ferestre nu se recomandă a fi modificate.



AȘA DA: Amenajarea unor lucarne de lungimi mai mari permite iluminarea și ventilarea mai eficientă a spațiilor locuibile amenajate în mansardă, precum și o atmosferă mai plăcută în interior.



AȘA DA: Pentru construcțiile anexe în care se amenajează spații de locuit mansardate, se pot utiliza procedee precum cel din imagine privind vitrarea întregului fronton, mai ales dacă acesta a fost inițial din lemn.



AȘA DA: Amenajarea unor goluri în frontonul din spate poate fi o soluție care nu modifică volumetria clădirii.



AȘA DA: Exemplul vitrării unui fronton, intervenție ingenioasă care este cu greu vizibilă din exterior, datorită lamelelor late, care sugerează imaginea unui fronton din lemn.



Balcoanele/logiile de la etajul/mansarda caselor sunt elemente care apar frecvent în urma importului din mediul urban (român și străin) care s-a făcut din anii 1990 și până acum. Aceste elemente sunt insuficient înțelese, inutile și cu efect negativ asupra construcției, deoarece:

- produc scurgeri de căldură la nivelul plăcii dintre parter și etaj (punte termică), precum și pierderi de căldură la nivelul ușilor și al ferestrelor suplimentare (cost suplimentar);
- sunt greu de întreținut ca hidroizolație și igienă;
- e un plus de investiție la construire;
- deși se fac pentru a evita dificultățile de execuție și costurile lucranelor sau ale lămpilor, prețul lor, în timp, îl depășește pe al acestora;
- nu se folosesc în mod curent, fiind doar elemente de mândrie sau de prestigiu prost înțeles (fiind la stradă, sunt mereu pline de praf, deci nu se pot scoate la aerisit nici măcar așternuturile).



AȘA DA: Amplasarea ferestrelor în găurile de aerisire a podului nu modifică cu nimic aspectul general al locuinței.



AȘA NU: Nu se acceptă amplasarea de goluri nespecifice ca formă și dimensiuni, precum cele din imagine, mai ales în fațada orientată spre stradă.



AȘA DA: Atunci când nu se distruge vreo evidență istorică, se pot amplasa goluri în elementele geometrice ale fațadelor, întărindu-le efectul.



AȘA DA: Amenajarea ingenioasă a unei ferestre în zona de streășină



AȘA NU: Nu este permisă modificarea gurilor de aerisire în vederea amplasării unor ferestre. Aceasta aduce grave modificări aspectului general al fațadei.



AȘA NU: Nu se acceptă amplasarea logiei și a balconului către stradă și cu atât mai puțin distrugerea frontonului și a decorațiilor pentru realizarea intervenției.



AȘA NU: Nu se acceptă amplasarea unor goluri nespecifice ca dimensiuni și proporții, precum cel din imagine.

5.2. PEREȚII

Analiza și recomandările privitoare la pereți se referă la tipurile de pereți (portați sau de compartimentare), materialele folosite în alcătuirea acestora și marcarea posibilelor probleme ce pot apărea în comportamentul în timp.

Recomandările se grupează în trei categorii:

A. Construcții noi cu gabarit mic (<120 mp), construcții cu gabarit

mediu (120 – 250 mp) și construcții cu gabarit mare (250 – 395 mp), dispuse în sistem pavilionar;
B. Construcții noi cu gabarit mare (250 – 395 mp), de tip monovolum;
C. Intervenții pe construcțiile existente (gabariți mic, mediu sau mare, dispuse pavilionar sau monovolum).

Toate materialele de alcătuire pentru pereți au nevoie de întreținere în exploatare (în mai mică sau mai mare măsură). Realizarea de alcătuiri constructive corecte, cu materiale naturale, compatibile,

de calitate, precum și urmărirea în execuție pot asigura o durată mai mare de viață a acestora, împreună cu o întreținere conștientă, periodică, din partea utilizatorilor. Materialele recomandabile, în funcție de zona în care urmează să se realizeze investiția, sunt, după caz: piatră, lemn, cărămidă, lut, având ca liant var-nisip sau lut.

Aspectele principale care trebuie avute în vedere fac referire la: siguranță și stabilitate, protecție la foc, compatibilitatea materialelor de alcătuire, compatibilitatea materialelor de acoperire, termoizolații și ruperi de capilaritate.

5.2.1. Specificul local

Sistemele constructive tradiționale locale sunt de două tipuri, realizate dintr-un singur material sau din mai multe materiale. Sistemele constructive folosite pentru pereți sunt: zidăriile din piatră (tuf vulcanic), cărămidă, bârne de lemn dispuse orizontal, schelet portant de lemn cu umplutură din lemn, chirpici, pământ turnat în tipare (cofraje) sau clădit cu furca și netezit cu barda, schelet portant din lemn cu panouri de umplutură din împletitură de nuiele, șipci sau scânduri și lipitură de pământ galben cu amestec de vegetale sau umplutură din zidărie de cărămidă sau piatră de gresie.

Principalele materiale de construcție au fost piatra, cărămidă și lemnul. Dată fiind bogăția în păduri a regiunii, lemnul a fost utilizat ca material de construcție din cele mai vechi timpuri. Principalele esențe de lemn folosite erau stejarul, gorunul, bradul, care era procurat din zonele de munte. După Primul Război Mondial, lemnul începe să fie înlocuit tot mai mult cu piatra și cărămidă. Piatra a fost utilizată în formă brută sau cioplită. Piatra brută – de carieră sau de râu – a fost utilizată în ziduri care, după ce erau terminate, erau tencuite sau nu. Ca mortar au fost utilizate lutul și pământul săpat din albiile râurilor – ce conținea mult nisip – amestecate cu apă sau varul hidrolic în amestec cu nisip și apă. Este caracteristică zidurilor de piatră grosimea lor, ce ajunge până la un metru, din cauza neregularităților straturilor orizontale, pe care numai o anumită lățime a zidului le poate prelua. Piatra cioplită (blocurile dreptunghiulare de diferite dimensiuni, cu o față prelucrată), a fost utilizată



Pereți masivi din piatră, atât la nivelul demisolului, cât și al parterului

mai ales la casele cu două niveluri pentru nivelul de jos sau la casele ce au o fundație mai înaltă, construite pe terenuri cu umiditate ridicată. În această situație, demisolul asigură un strat de rupere a capilarității apei, păstrând camerele de locuit de la parter uscate.

Construcțiile de piatră au cunoscut o mare răspândire între cele două războaie mondiale.

Alături de lemn și piatră, s-a mai folosit ca material de construcție și pământul, sub cele trei forme: pastă clicoasă, cărămizi neare („văioage”) și cărămizi arse.¹

După 1950, s-au realizat tot mai des construcții din zidărie portantă de cărămidă și cadre de beton cu zidărie de umplutură. În prezent, aceste tehnici sunt cele mai răspândite, pentru că sunt ieftine și pentru că știința construirii din piatră și lemn s-a pierdut în bună parte. În societatea contemporană, s-a înrădăcinat prejudecata că lemnul este un material slab comparativ cu betonul și cărămidă. Acest lucru provine din educația și propaganda celor 50 de ani de comunism, când, pentru a justifica industria de beton și prefabricate, lemnul (material exclusiv pentru export) era desconsiderat și se încerca eliminarea lui din construcții.²

¹ I. Toșa, I., op. cit., p. 71.

² Ana-Maria Zahariade, *Arhitectura în proiectul comunist. România 1944 – 1989*, Editura Simetria, București, 2011, p. 35, apud R. Munteanu, *Ghid de construire în zona de dezvoltare durabilă a Parcului Național „Piatra Craiului”*, Editura Arhitectura, București, 2013, p. 42.



Casă cu pereți de cărămidă așezați pe un demisol construit din piatră



Casă cu pereți de lemn așezați pe un soclu construit din piatră



Detaliu de parament al unei case din lemn: tencuială din lut cu armătură din nuiele



Detaliu de compunere a peretelui: zidărie de piatră cioplită, blocuri dreptunghiulare de diferite dimensiuni, cu o față prelucrată

5.2.2. Recomandări

A. Construcții noi cu gabarit mic (<120 mp), construcții noi cu gabarit mediu (120 – 250 mp)

Pereții portanți sunt esențiali prin contribuția la durabilitatea construcțiilor. Aceștia se vor construi din materiale regenerabile și se vor utiliza cu preponderență materialele de construcție considerate tradiționale la nivel local (lemn, cărămidă, piatră). La construcțiile pentru care studiile geotehnice dovedesc că orice soluție tradițională este imposibil de aplicat în exploatare (ținând cont de zona seismică

în care se încadrează construcția și de caracteristicile terenului), se vor utiliza alte materiale de construcție (preferabil naturale), nespecifice local. Zidăria portantă din piatră sau cărămidă va fi lăsată aparentă sau va fi tencuită cu mortar pe bază de var, pentru a permite absorbția, circulația și evaporarea apei într-un ritm normal. Liantul folosit pentru zidire va fi tot pe bază de var, în măsura în care o permit calculele structurii de rezistență. Se vor realiza alcătuirii constructive care să diminueze/împiedice capilaritatea, în condițiile în care realizarea unei impermeabilizări pe toată suprafața fundației nu este recomandabilă.

În mod tradițional, fațada de la stradă este cea mai decorată, cea dinspre curte este tratată mai auster, dar este

totuși zugrăvită, cea dinspre vecin este, în general, tencuită, dar nezugrăvită, iar fațada din spate apare de multe ori netencuită, cu parament aparent de piatră sau cărămidă.

Pentru construcțiile noi, se recomandă tratarea unitară a fațadelor, prin care să se asigure, pe lângă eficiența energetică conformă cerințelor secolului XXI, și o întreținere mai ușoară.

Tradițional, au fost utilizate ca masă termică:

- pământul, argila sau piatra, soluții utilizate tradițional și la care se revine azi pentru construcții moderne eficiente din punct de vedere energetic;
- lemnul, care, deși nu a fost și nu este utilizat în principal pentru această calitate, rămâne materialul ideal pentru construcții ecodurabile. Calitatea

extraordinară a lemnului este aceea că, datorită capacității calorice ridicate (a doua ca valoare după apă), posedă practic aceeași „masă termică ca a pietrei sau a argilei”, dar este de cel puțin șapte ori mai bun izolator termic decât acestea din urmă și decât materialele de zidărie curent utilizate (cărămidă, blocuri din beton ușor, BCA etc.). (*Masa termică este capacitatea elementelor de construcție de a înmagazina căldura și de a o elibera în timp, prelungind efectul sursei de căldură – solară sau pe combustibil – prin așa-numita caracteristică de volant termic*)¹.

Pereții de compartimentare se vor construi din materiale regenerabile și se vor utiliza cu preponderență materialele de construcție considerate tradiționale la

¹ Dr. Ing. C. Miron, *op. cit.*, p. 96.

nivel local (lemn, cărămidă, piatră) sau materiale ecologice sau ecodurabile de secol XXI (lemn, cărămidă, argilă/lut, cânepă, lână, paie, rumeguș sau conglomerate cu lianți naturali), pentru funcțiuni care permit această compoziție. Nu se exclude utilizarea cărămizii industriale cu goluri, a elementelor structurale din beton, a structurilor mixte sau de lemn placate cu plăci antifoc și izolație la interior, atunci când destinația clădirilor și normativele în vigoare o impun. Nu este recomandată folosirea unor materiale ca azbestul, bolțarii de beton sau zgură și PVC-ul (plastic).



AȘA DA: Construcție nouă cu pereți și stâlpi din cărămidă și beton: cărămida tradițională, prin dimensiunile ei mici, se adaptează ușor la orice configurație planimetrică, chiar și în detalii.



AȘA DA: Materialele de construcție tradiționale, precum cărămida și lemnul, pot fi puse în operă într-o modalitate contemporană, îndeplinind standardul de confort actual.

DA



AȘA DA: Pentru a se marca clar apartenența construcției la secolul XXI, s-a optat pentru o imagine exterioară cu linii simple, ușor de executat/întreținut, folosindu-se însă materiale tradiționale: pereții exteriori sunt din cărămidă plină, confecționată conform metodelor tradiționale, peste care s-a aplicat, distanțată de pereții de cărămidă, o envelopantă realizată integral din scândură de brad, tratată, conform tehnicilor tradiționale, doar cu ulei de in, pentru a permite o îmbătrânire firească a lemnului. S-a obținut, astfel, o fațadă ventilată (intervenție modernă pentru o amprentă energetică cât mai redusă și costuri de utilizare cât mai mici).

NU!



AȘA NU: Pentru construcțiile din piatră, completările și reparațiile se recomandă a se realiza tot cu piatră.

B. Construcții noi cu gabarit mare (peste 250 mp), de tip monovolum

Pereții portanți sunt esențiali, prin contribuția la durabilitatea construcțiilor. Aceștia se vor construi din materiale regenerabile și se vor utiliza cu preponderență materialele

de construcție considerate tradiționale la nivel local (lemn, cărămidă, piatră). La construcțiile pentru care studiile geotehnice dovedesc că orice soluție tradițională este imposibil de aplicat în exploatare (ținând cont de zona seismică în care se încadrează construcția și de caracteristicile terenului), se vor utiliza alte materiale de construcție (preferabil naturale), nespecifice local (de exemplu, betonul sau metalul). Zidăria portantă

din piatră sau cărămidă va fi lăsată aparentă sau va fi tencuită cu mortar pe bază de var, pentru a permite absorbția, circulația și evaporarea apei într-un ritm normal. Liantul folosit pentru zidire va fi tot pe bază de var, cu aditivi pentru rezistența la intemperii în caz de nevoie, pe cât permit calculele structurii de rezistență. Se vor realiza alcătuirii constructive care să diminueze/împiedice capilaritatea, în condițiile în care realizarea unei impermeabilizări pe toată suprafața fundației nu este recomandabilă.

Pereții de compartimentare se vor construi din materiale regenerabile și se vor utiliza cu preponderență materialele de construcție considerate tradiționale la nivel local (lemn, cărămidă, piatră) sau materiale ecologice sau ecodurabile de secol XXI (lemn, cărămidă, argilă/lut, cânepă, lână, rumeguș sau conglomerate cu lianți naturali). Nu este recomandată folosirea unor materiale cum sunt BCA-ul, cărămida de sticlă etc.

Nu se exclude utilizarea cărămizii industriale cu goluri, a elementelor structurale din beton sau de lemn placate cu plăci antifoc, atunci când normativele o cer.

C. Intervenții pe construcțiile existente (gabarit mic, mediu sau mare, dispuse pavilionar sau monovolum)

Se vor păstra și se vor restaura toate detaliile istorice de parament, inclusiv cornișele, bosajele etc.

Pentru construcțiile existente, cel mai mare pericol îl reprezintă modalitatea de armonizare cu standardele și normativele în vigoare privitoare la cerințele de rezistență, stabilitate, protecție la foc (în special pentru clădirile cu funcțiuni publice), hidroizolare și izolare termică, igiena și sănătatea oamenilor. Ca principiu general, trebuie încercată găsirea unor soluții compatibile cu materialele existente, care să nu influențeze negativ structura și comportamentul acestora în exploatare (ținând cont de zona seismică în care se încadrează construcția), concomitent cu păstrarea a cât mai mult din fondul construit valoros.

Nu se vor realiza suprafețe mari

de pereți la care, prin alcătuirea constructivă, transferul vaporilor este împiedicat, acest fenomen având ca efecte directe apariția igrasiei și a mușgaiurilor și diminuarea calității exploatarei în timp a construcției. Se pot realiza bariere de rupere de capilaritate prin injectarea cu mortare speciale de asanare.

La intervenția pe construcții existente, dacă expertiza tehnică relevă necesitatea consolidării, arhitectul va propune soluții care să implice folosirea de materiale și tehnici tradiționale (reparații locale la zidărie, inserarea unor elemente structurale noi din lemn sau piatră, îngroșări de pereți etc.) sau tehnici de secol XXI care folosesc materiale regenerabile (lemn lamelar, lemn stratificat, plăci lemnoase multistrat etc.).

Pentru reparațiile/restaurarea pereților de piatră, se recomandă folosirea pietrei, obținută din carierele locale aglomerate sau din surse preexistente (reciclarea materialelor rezultate din demolări) și folosirea mortarului pe bază de var stins (hidraulic). În cazul lemnului, se recomandă re folosirea lemnului vechi nedeteriorat, recuperat din desfacerea unor anexe gospodărești, sau a lemnului certificat ecologic, care provine din păduri gestionate durabil pe criterii economice și ecologice.

Se vor alege soluții care să implice folosirea de tehnici și materiale tradiționale (reparații locale, inserarea unor elemente structurale

noi, preferabil din lemn sau piatră, îngroșări de pereți etc). În condiții speciale, consolidările se pot realiza și din alte tipuri de materiale nespecifice (beton, lemn lamelar, lemn stratificat etc.), cu asigurarea realizării unor alcătuirii de pereți compatibile cu structura existentă.

Atât pentru finisajele exterioare, cât și pentru finisajele interioare, se vor folosi vopsele care nu împiedică transferul de vaporii.

Pentru obținerea unei construcții ecodurabile, se recomandă ca finisajele finale ale pereților și tavanelor să se facă exclusiv cu var natural stins sub formă de pastă, hidratată timp îndelungat pentru creșterea calității de liant, precedată fiind de un strat de așa-numită tencuială din nisip cu var, cu granulație mai mare.

Se recomandă, de asemenea, folosirea vopselurilor pe bază de var, silicați etc. Pentru finisajele exterioare, se vor folosi culori specifice zonei în care se realizează construcția; nu se vor folosi culori stridente și saturate.

Extinderile și/sau conversiile vor ține cont de recomandările din capitolele anterioare, în funcție de volumul rezultat al construcției.



AȘA DA: Casă de locuit tradițională restaurată

C.1. Pereții din lemn

Se vor înlocui piesele deteriorate cu piese identice, realizate din lemn de aceeași esență (masiv sau lamelar), pentru a nu dezechilibra capacitatea portantă de ansamblu a structurii și comportamentul higrotermic al acesteia. Se pot folosi rigidizări din lemn (sau metal) pentru prinderi/legături, fără ca acestea să fie prezente ca pondere importantă în ansamblu. Se vor realiza lucrări de ignifugare și biocidare cu materiale transparente, care nu afectează structura și culoarea lemnului și care permit tratamentul ulterior al acestuia cu ceruri, uleiuri și soluții naturale.



AȘA DA: Cadre tradiționale din lemn în timpul restaurării: un element parțial degradat poate fi reparat și refolosit.



AȘA DA: Noua generație învață să facă tencuială de argilă pentru pereții din lemn masiv. Foto: Douglas McFarlane, Sara Meaker, Asociația _Târnaț-Kalotaszeg Durabil

C.2. Pereții din piatră

Intervențiile se vor realiza cu materiale compatibile, elastice, care să favorizeze transferul vaporilor: mortar și tencuiele var-nisip, lut. Nu se vor folosi tencuiele acoperitoare din ciment, care nu sunt permeabile la vapori. Piatra nu se va acoperi cu lacuri și vopseli care influențează porozitatea și permeabilitatea la vapori. Materialele alese vor fi compatibile cu tipul de piatră folosită, fiind dependente de gradul ei de porozitate. Rostuirea pietrei, în cazul în care aceasta va fi lăsată aparentă, se recomandă a se face cu un mortar pe bază de var stins pastă, amestecat cu praf din piatră respectivă și nisip. Se va evita rostuirea

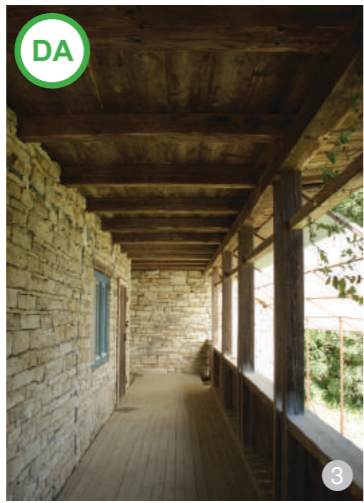

AȘA DA: Zidărie din piatră nerostuită prelucrată manual: exemple din satul Giula (fig. 3) și Chidea (fig. 4)



AȘA DA: Zidăriile din piatră se recomandă a fi lăstate aparente, imaginea lor contribuind în mod favorabil la peisajul satului; în imagine, șură din satul Chidea.

până la fața pietrei, preferându-se o retragere de cel puțin un centimetru de la fața zidăriei. Nu se acceptă vopsirea rosturilor în negru, cărămiziu sau alte culori, deoarece acest lucru atrage după sine distrugerea eleganței imaginii specifice a zidăriei de piatră și a pietrei din zidărie, din cauza compușilor chimici din vopselele respective.



Folosirea pietrei pentru zidurile și fundațiile construcțiilor noi este optimă în zone cu umiditate mare.



AȘA NU: Nu se acceptă vopsirea rosturilor.



AȘA DA: Exemplu de zid de piatră de carieră rostuit corect

C.3 Pereții din cărămidă

Se vor realiza intervenții cu materiale compatibile, elastice, care să favorizeze transferul vaporilor: mortar și tencuiele var-nisip, lut. Nu se vor folosi tencuiele acoperitoare din ciment, care nu sunt permeabile la vapori. Dacă expertiza tehnică stabilește că sunt necesare consolidări structurale ale pereților din cărămidă, se vor evita soluțiile de cămășuire pe toată suprafața peretelui; când acest lucru nu este posibil, se pot folosi aditivi care să crească permeabilitatea la vapori a acestuia, cu scopul prevenirii efectului „de pungă”, care va diminua confortul utilizării în timp a construcției.



AȘA DA: Cărămida tradițională se pretează foarte bine la realizarea pereților din partea superioară, ferțiți de umiditate, în special a frontonului.



Zidărie de cărămidă tradițională tencuită cu mortar pe bază de var hidraulic, care permite transferul vaporilor de apă de la interior spre exterior, care poate fi decorată cu profilături și ornamente specifice arhitecturii tradiționale din zonă.



AȘA NU: Clădire tradițională după intervenție: zidăria de cărămidă a fost termoizolată la exterior cu plăci de polistiren expandat, sistem care nu mai permite realizarea decorațiilor specifice arhitecturii din zonă și formează un înveliș impermeabil, lucru care conduce la condens și, în timp, la apariția mușgaiului (fig. 4 și 5).



C.4. Pereții din lut

Se vor realiza intervenții cu materiale compatibile, elastice, care să favorizeze transferul vaporilor. Nu se vor folosi tencuiele acoperitoare din ciment, care nu sunt permeabile la vapori.

Se vor realiza alcătuirii constructive care să diminueze/împiedice capilaritatea, în condițiile în care realizarea unei impermeabilizări pe toată suprafața fundației nu este recomandabilă.



AȘA DA: Construcții noi cu pereți din pământ (sau pereți din puzderie de cânepă cu liant pe bază de var hidraulic și nisip)

5.3. FUNDAȚIILE

Prin fundații se înțeleg, în funcție de tipul construcției și de zona în care se realizează investiția: fundațiile-soclu, pivnițele, subsolurile și demisolurile. Recomandările se grupează în trei categorii:

A. Construcții noi cu gabarit mic (<120 mp), construcții cu gabarit mediu (120 – 250 mp) și construcții noi cu gabarit mare (250 – 395 mp), dispuse în sistem pavilionar
B. Construcții noi cu gabarit mare (250 – 395 mp), de tip monovolum
C. Intervenții pe construcțiile existente (gabarit mic, mediu sau mare, dispuse pavilionar sau monovolum)

Toate materialele de alcătuire pentru fundații au nevoie de întreținere în exploatare (în mai mică sau în mai mare măsură). Realizarea de alcătuirii constructive corecte, cu materiale naturale, compatibile, de calitate, precum și urmărirea în execuție le pot asigura o durată mai mare de viață, împreună cu o întreținere conștientă, periodică, din partea utilizatorilor. Materialele recomandate, în funcție de zona în care urmează să se realizeze investiția, sunt, după caz: piatra, cărămida, betonul armat.

Aspectele principale care trebuie avute în vedere fac referire la: siguranță și stabilitate, compatibilitatea materialelor de alcătuire, compatibilitatea materialelor de acoperire, termoizolațiile și hidroizolațiile, realizarea straturilor de drenaj pentru îndepărtarea apelor de la nivelul fundației, materialele și modalitățile de realizare a trotuarului de gardă, îmbinarea soclu/material de tencuire/placare soclu cu trotuarul de gardă.

5.3.1. Specificul local

Materialul principal utilizat la realizarea fundațiilor în mod tradițional este piatra. Ea se folosește în fundații dispuse perimetral sau izolat, atât la locuință, cât și la anexele acesteia. Selectarea pietrelor și așezarea lor într-o țesătură plană și compactă sunt, la multe case, dovada experienței

și a îndemnării meșteșugarilor. În plus față de solicitările din zidăria supratrană, zidurile de fundație, aflate în contact direct cu solul, trebuie să răspundă și următoarelor cerințe: să reziste presiunii exterioare a pământului, ceea ce se obține printr-o grosime suficient de mare a zidurilor și prin efectul de rigidizare a planșeului, și, de asemenea, să nu cedeze în fața umidității pământului.

În trecut, nu se practica în mod curent izolarea față de pământ a suprafețelor zidurilor aflate în contact cu solul. Construcțiile de ziduri trebuia să fie astfel realizate, încât pe de-o parte să absoarbă cât mai puțin umiditate, iar pe de altă parte, să transfere cât mai repede spațiului interior umiditatea preluată din pământ. Zidăria trebuia să aibă, pe de-o parte, o capacitate de absorbție redusă și o conductivitate capilară redusă, iar pe de altă parte, să asigure o difuzie ridicată și să aibă o suprafață de evaporare mare. S-a obținut aceasta prin utilizarea de piatră cât mai densă și prin realizarea de rosturi de țesere cât mai înguste. Meșterii constructori de pe vremuri cunoșteau faptul că mortarul de var are nevoie de aer pentru a se întări, lucru imposibil în cazul zidurilor groase, având contact cu aerul doar pe o parte.

De aceea, fundațiile și zidurile de la subsol au fost realizate, de regulă, cu mortar de lut. În cazul unui sol foarte umed, zidăria rămânea adesea nerostuită pe interior, pentru a se mări astfel suprafața de evaporare și pentru a crește difuzia vaporilor de apă din zid.¹

În cazul caselor din lemn, structura era așezată pe o fundație continuă din piatră sau discontinuă din bolovani dispuși sub talpă în dreptul stâlpilor, iar spațiul dintre bolovani era umplut cu pietre de diferite mărimi, de cele mai multe ori, acestea nefiind legate între ele.

Casa înălțată pe soclu a apărut din necesitatea de adaptare a construcției pe un teren în pantă, ocazie cu care se mărește și suprafața utilă a construcției.

5.3.2. Recomandări

A. Construcții noi cu gabarit mic (<120 mp), construcții noi cu gabarit mediu (120 – 250 mp) și construcții noi cu gabarit mare (250 – 395 mp), dispuse în sistem pavilionar și
B. Construcții noi cu gabarit mare (250 – 395 mp), de tip monovolum

Fundațiile contribuie esențial la durabilitatea clădirilor. Acolo unde este posibil din punct de vedere structural (dar și tehnologic și economic), în funcție de zona seismică în care se încadrează construcția, se vor folosi tehnici tradiționale.

Se vor folosi sisteme tradiționale (fundații continue pe sub ziduri portante sau fundații izolate) și se va evita „sigilarea” terenurilor cu radier sau șape realizate din ciment, mai puțin în situația în care cerințele structurale o impun. Este de preferat adoptarea unor soluții ecodurabile; unde sunt necesare, se vor face sisteme subterane de drenare. Materialele recomandate, în funcție de zona în care urmează să se realizeze investiția și de tipul acesteia, sunt, după caz: piatră, beton ciclopian, cărămidă, beton (cu condiția să se realizeze fundații sub zidurile portante; nu se recomandă soluțiile cu radier general, care impermeabilizează o suprafață mare de teren). Nu se vor folosi pereți masivi din beton, care împiedică transferul de vaporii, rețin umezeala și nu favorizează existența unui climat sănătos pentru utilizatori. Pivnițele și bolțile se vor realiza cu preponderență din cărămidă și/sau piatră, legate cu mortar pe bază de var. Pivnițele vor avea goluri de ventilație în soclu, la nivel de siguranță împotriva inundațiilor, care vor fi deschise vara, pentru uscarea pereților.

Pentru realizarea soclurilor din piatră, se vor folosi materiale locale, cu tehnologii și mână de lucru locală, prin activarea meșterilor din zonă.

Nu se va folosi în exces cimentul (cu precădere cimentul Portland, mai ales fără rosturi de dilatare constructive prevăzute în proiect) ca material de lucru sau ca material de bază pentru liant. În cazul în care este necesară realizarea unor fundații/socli din beton armat, se recomandă tencuirea cu mortare cu textură lisă, pe bază de var, în alcătuirii constructive compatibile. Nu se va realiza placarea simplă cu piatră de râu sau piatră spartă de gresie a soclului, care să aducă un aspect „rustic”, de cele mai multe ori impropriu și incompatibil cu arhitectura locală.

Se va construi un trotuar de gardă perimetral, cu pantă suficientă, care să îndepărteze apele pluviale de fundația construcției. Acesta va fi realizat din materiale naturale (piatră, piatră și va avea rosturi de dilatație, iar în punctele de scurgere a apelor pluviale se vor realiza detalii care să favorizeze expulzarea acestora și îndepărtarea lor de construcție (direcționare preponderentă către suprafețele verzi amenajate).

C. Intervenții pe construcțiile existente (de gabarit mic, mediu sau mare, dispuse pavilionar sau monovolum)

Fundațiile contribuie esențial la durabilitatea clădirilor. Pentru construcțiile existente, probleme multiple se întâlnesc mai ales la imobilele de mică anvergură din mediul rural, unde de obicei nu a fost acordată o importanță deosebită fundațiilor, acestea fiind mici, prost conformate și prost rezolvate din punct de vedere constructiv, ceea ce a dus la degradări și prăbușiri ale diverselor elemente constructive (mai ales în cazul construcțiilor din lemn, paianță și al construcțiilor anexe).

Dacă sunt necesare consolidări ale fundației (în funcție de zona seismică în care se încadrează), cât este posibil, se vor propune soluții (subzidiri, reparații, îngroșări, țeseri de ziduri, tencuiri cu diverse mortare cu componente naturale armate cu fibre), care să folosească materiale de construcție naturale (piatră). Soluțiile de hidroizolare și de termoizolare, prin alcătuirii constructive propuse, nu vor îmbrăca toată infrastructura: se

pot realiza bariere de capilaritate prin injecții cu mortare speciale, tencuiri cu mortare de asanare speciale, se pot realiza straturi de drenaj care să faciliteze îndepărtarea apelor de la fundație și să prevină infiltrațiile și degradările la nivelul acesteia (vezi și recomandările generale). Nu se vor „sigila” terenurile cu șape realizate din ciment, pivnițele vor păstra sau vor „primi” goluri de ventilație în soclu, la nivel de siguranță împotriva inundațiilor, în vederea uscării pereților. Se va folosi cu precădere mortar de pământ sau de var, care permite evaporarea apei infiltrate.

Se va repara/construi (dacă este cazul) trotuar de gardă perimetral, cu pantă suficientă, care să îndepărteze apele pluviale de fundația construcției fără a intra în contact direct sau a sigila pereții sau fundația clădirii alăturate lui. Trotuarul se va realiza din materiale naturale, va avea rosturi de dilatație, iar în punctele de scurgere a apelor pluviale se vor realiza detalii care să favorizeze expulzarea acestora și îndepărtarea lor de construcție (direcționare preponderentă către suprafețele verzi amenajate).



Fundațiile erau realizate din piatră atât la construcțiile din lemn, cât și la cele din cărămidă.

5.4. TÂMPPLĂRIA ȘI GOLURILE

Prevederile referitoare la uși și ferestre privesc materialele de construcție, conformația acestora, soluțiile de umbră și culorile.

Acolo unde este posibil, se recomandă să se apeleze la tehnici și meșteșugari tradiționali pentru realizarea tâmplăriei interioare și exterioare, ca și pentru realizarea feronierilor și/sau a diverselor elemente decorative de mascare, care pot fi bătute sau turnate.

Recomandările se grupează pe trei categorii:

A. Construcții cu gabarit mic (<120 mp), construcții cu gabarit mediu (120 – 250 mp) și construcții cu gabarit mare (250 – 395 mp), dispuse în sistem pavilionar
B. Construcții cu gabarit mare (250 – 395 mp), de tip monovolum
C. Intervenții pe construcțiile existente (de gabarit mic, mediu sau mare, dispuse pavilionar sau monovolum)

Toate elementele de tâmplărie au nevoie de întreținere în exploatare (în mai mică sau în mai mare măsură). Realizarea de alcătuirii constructive corecte, cu materiale naturale,

compatibile, de calitate, precum și urmărirea în execuție le pot asigura o durată mai mare de viață, împreună cu o întreținere conștientă, periodică, din partea utilizatorilor.

5.4.1. Specificul local

În zona Dealurile Clujului, ferestrele întâlnite sunt, de regulă, în două canaturi, simple sau duble. Rândul exterior de ferestre, cu rol de îmbunătățire a izolației termice, împărțit de obicei în două canaturi, se montează în sezonul rece, urmând ca în sezonul cald acestea să fie înlocuite pe aceleași prinderi de obloane cu rol de umbrar. Mai recent, au apărut ferestrele cu două rânduri de cercevele, dublate de obloane. De regulă, ferestrele sunt mai mult înalte decât late, având un raport de 2/3, iar în unele cazuri, de 1/2. Ele au un rol important în conturarea imaginii casei tradiționale, conferind specificitate și individualitate construcțiilor vechi. Ferestrele și în general tâmplăria (uși, porți, obloane) sunt realizate din lemn aparent sau vopsite cu vopsele pe bază de ulei de în.



Fereastră dublă prevăzută cu obloane



AȘA DA: Ferestre noi care respectă proporțiile și culorile celor tradiționale din lemn și care sunt prevăzute cu accesorii de impermeabilizare și înlăturare a apei. Confecționarea acestor ferestre se poate face într-un atelier local, sprijinind astfel economia locală.

AȘA NU: Rulouri de plastic, aplicate deasupra tâmplăriei tradiționale



Ferestre cu proporții specifice zonei



¹ J. Hülsemann, *Casa țărănească săsească din Transilvania. Ghid pentru restaurarea caselor vechi*, Editura Simețria, Sibiu, 2014.

5.4.2. Recomandări

A. Construcții noi cu gabarit mic (<120 mp), construcții noi cu gabarit mediu (120 – 250 mp) și construcții noi cu gabarit mare (250 – 395 mp), dispuse în sistem pavilionar

Materialele

Ferestrele și ușile vor fi realizate din lemn (masiv sau stratificat) tratat cu ulei, ceruit sau vopsit cu soluții naturale, cu feronerie metalică. Pentru tâmplăria exterioară, se va folosi lemn de esență tare. În realizarea acestora, se vor respecta tehnicile tradiționale și se vor activa, pe cât posibil, meșterii din zonă. Tâmplăria poate fi simplă sau dublă, în funcție de necesarul de izolare termică corelat cu climatul și factorii de mediu din zona în care se înserează construcția. Elementele componente ale tâmplăriei: rame, cercevele, șprosuri, traverse etc. se vor realiza din lemn. În mod excepțional, pentru conformarea la reglementările privind rezistența la foc, care nu poate fi obținută cu lemn, sau rezistența la deteriorările cauzate de animale, se poate folosi tâmplărie metalică, strict în situațiile impuse de lege și normativele în vigoare.



AȘA DA: Dimensiunea gurilor și a ferestrelor respectă întocmai specificul local.



AȘA NU: Proportia ferestrelor este de bloc comunist și nu respectă specificul local; împărțirea canaturilor este impersonală, iar ritmul gurilor nu are nicio legătură cu specificul local.

Pentru îndeplinirea cerințelor actuale privitoare la eficiența energetică, se poate folosi vitrajul termoizolant (cu două sau trei foi). Pentru a asigura un grad sporit de izolare fonică (pentru construcțiile situate pe lângă drumurile cu circulație intensă sau dacă funcția o impune), atât pentru vitrajul termoizolant, cât și pentru vitrajul simplu de la geamurile duble, se pot folosi foi de sticlă de grosimi diferite, care „rup” vibrația sunetului. Geamul folosit va fi cu preponderență transparent, poate fi acoperit cu diverse folii care să realizeze controlul solar, fără a modifica culoarea și textura acestuia. Nu se vor folosi: geam bombat, geam reflectorizant, geam oglindă. În mod excepțional și justificat, atunci când contextul și funcția o impun, se pot folosi și alte tipuri de prelucrări/acoperiri ale sticlei (de exemplu, folii speciale necesare măsurilor antifracție sau antivandalism).

Pentru asigurarea cerințelor privitoare la igienă și sănătate, se vor folosi aerisitoare cu acționare automată (incluse în tocul geamului) sau manuală, pentru a asigura o ventilare naturală a spațiilor interioare, atunci când alcătuirea ferestrelor duce la etanșeizare, care nu permite îmborsăvirea aerului (altfel fiind necesare sisteme suplimentare de ventilare mecanică sau naturală).

Conformația ferestrelor

Ferestrele vor respecta proporțiile tradiționale între lungime și lățime în special la fațada principală, pentru a da o unitate stilistică desfășuratei stradale.



AȘA DA: Forma și dimensiunile ferestrelor tradiționale, precum și ritmul lor, sunt elemente definitorii ale specificului local și vor fi preluate și în cazul noilor construcții.



AȘA DA: Proportia și ritmul gurilor construcției noi respectă specificul local: proiect realizat cu finanțare europeană.



AȘA DA: Proportia și ritmul gurilor construcției noi respectă specificul local: proiect realizat cu finanțare europeană.



AȘA DA: Fereastră nouă din lemn care păstrează proporțiile, materialul și culoarea ferestrelor tradiționale.

Se recomandă alternarea unor goluri mici, specifice arhitecturii vernaculare, cu vitraje mari, de dimensiunea unui perete, pentru funcțiuni principale care necesită un iluminat corespunzător. Se admit, ca accente compoziționale bine justificate (deschidere către peisaj, folosire pasivă a energiei solare), altele decât verandele, panourile vitrate de dimensiuni mai mari, dar nu pe mai mult de 30 % din suprafața fațadei, dispuse cu preponderență spre interiorul lotului.

Nu se vor realiza goluri atipice: cerc, triunghi, romb, hexagon etc. (care în exploatare pot dovedi diverse vicii/inconveniente: neetanșeizare corectă datorată formei atipice, soluții de umbrire atipice, costisitoare și uneori ineficiente și inestetice etc.).

Soluțiile de umbrire

Pentru umbrirea suprafețelor vitrate, se vor folosi obloanele din lemn, streșinile sau vegetația. În cazuri justificate formal sau funcțional, se pot prevedea obloane sau măști din lemn, după forma și aspectul ușilor și închiderilor de la anexele gospodărești specific locale.

Soluțiile de umbrire alese trebuie să respecte soluțiile tradiționale existente în zonă. Acestea vor fi realizate din lemn, se vor monta cu preponderență la exterior (pentru a asigura un control climatic și o protecție suplimentară a ferestrelor împotriva intemperțiilor) și pot avea lamelele reglabile, care să permită un grad de umbrire optim, ajustabil, pe toată perioada zilei și în funcție de fiecare anotimp, dar să nu împiedice, în același timp, pătrunderea luminii din exterior. Nu se vor folosi rulouri exterioare, montate aparent, fără reglaje, care iau din lumina geamului.

Pentru vitrajele cu suprafețe mari, acolo unde sunt necesare și justificate, se pot instala soluții de umbrire din lemn, fixe sau cu lamelele cu unghi reglabil, care să camufleze elementele discrepante în ansamblul volumetric. Se interzice ca aceste conformații să se realizeze pe fațadele dinspre stradă. Elementele de lemn se vor proteja cu uleiuri, ceruri sau alte soluții naturale.

Culorile

Tâmplăria exterioară și elementele de umbrire sau alte elemente decorative se pot vopsi în diferite nuanțe opace, nesaturate, cu pigmenți naturali, care nu modifică aspectul lemnului și nu dau senzația de ud sau lucios. Pentru colorare, se vor folosi cu precădere pigmenții naturali.

B. Construcții noi cu gabarit mare (250 – 395 mp), de tip monovolum

Materialele

Ferestrele și ușile vor fi realizate din lemn (masiv sau stratificat) tratat cu ulei, ceruit sau vopsit cu soluții naturale, cu feronerie metalică. Pentru tâmplăria exterioară, se va folosi lemn de esență tare. Se vor respecta tehnicile tradiționale și se vor angrena, pe cât posibil, meșterii din zonă. Tâmplăria poate fi simplă sau dublă, în funcție de necesarul de izolare termică corelat cu climatul și factorii de mediu din zona în care se înserează construcția. Elementele componente ale tâmplăriei: rame, cercevele, șprosuri, traverse etc., se vor realiza din lemn.

În mod excepțional, pentru conformarea la reglementările privind rezistența la foc, care nu poate fi obținută cu lemn, se poate folosi tâmplărie metalică, strict în amplasamentele impuse de lege. La funcțiunile cu flux de circulație mai mare interior/exterior se pot folosi uși batante, glisante etc., panouri de sticlă mobile sau goluri cu dimensiuni agabaritice față de specificul zonei.

Pentru îndeplinirea cerințelor actuale privitoare la eficiența energetică, se poate folosi vitrajul termoizolant (cu două sau trei foi). Pentru a asigura un grad sporit de izolare fonică (pentru construcțiile situate pe marginea drumurilor cu circulație intensă sau dacă funcția o impune), atât pentru vitrajul termoizolant, cât și pentru vitrajul simplu de la geamurile duble se pot folosi foi de sticlă de grosimi diferite, care „rup” vibrația sunetului. Geamul folosit va fi cu preponderență transparent, poate fi acoperit cu diverse folii care să realizeze controlul solar, fără a modifica culoarea și textura acestuia. Nu se vor folosi: geam bombat, geam reflectorizant, geam oglindă. În mod excepțional și justificat, atunci când contextul și funcția o impun, se pot folosi și alte tipuri de prelucrări/acoperiri ale sticlei (de exemplu: folii speciale necesare măsurilor antifracție sau antivandalism).

Pentru asigurarea cerințelor privitoare la igienă și sănătate, se vor folosi aerisitoare cu acționare automată (incluse în tocul geamului) sau manuală, pentru a asigura o ventilare naturală a spațiilor interioare, atunci când alcătuirea ferestrelor duce la etanșeizare, care nu permite îmborsăvirea aerului (altfel, fiind

necesare sisteme suplimentare de ventilare mecanică sau naturală).

Conformația ferestrelor

Dimensiunile gurilor vor respecta logica procesului tehnologic de la interior.

Ferestrele vor avea, în general, o geometrie simplă și neornamentată. Nu se vor realiza goluri atipice: cerc, triunghi, romb, hexagon etc. (care în exploatare pot dovedi diverse vicii/inconveniente: neetanșeizare corectă datorată formei atipice, soluții de umbrire atipice, costisitoare și uneori ineficiente și inestetice etc.).

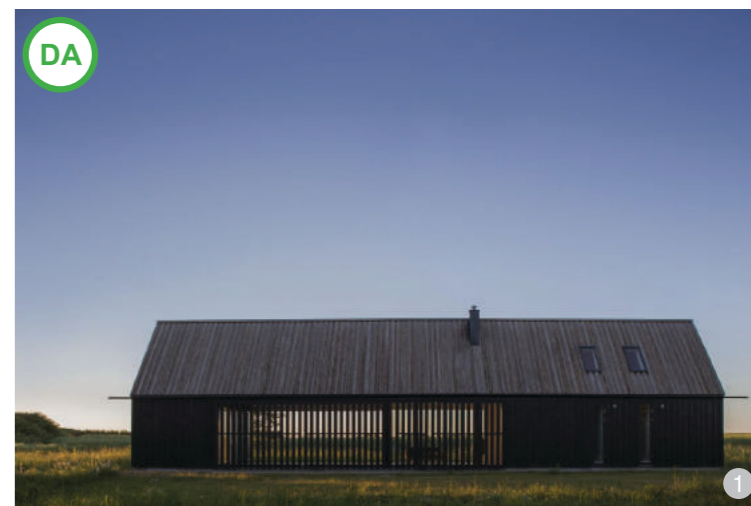

AȘA DA: Necesitatea de lumină poate constitui un factor decisiv în arhitectura fațadei. Pereții vitrați pot fi dublați de un element de umbrire din lemn, care trimite la detaliile de închidere a construcțiilor tradiționale.



AȘA DA: Golurile și ușile corespund necesităților de utilizare, iar alternarea ferestrelor mici cu ușile mari de acces, care preiau liniile de compoziție a ferestrelor, intră într-o alcătuire echilibrată.

Soluțiile de umbră

Pentru umbrirea suprafețelor vitrate, se vor folosi obloanele din lemn, streșinile sau vegetația. În cazuri justificate formal sau funcțional, se pot prevedea obloane sau măști din lemn, după forma și aspectul ușilor și închiderilor de la anexele gospodărești specific locale.

Soluțiile de umbră alese trebuie să respecte soluțiile tradiționale existente în zonă. Acestea vor fi realizate din lemn, se vor monta cu preponderență la exterior (pentru a asigura un control climatic și o protecție suplimentară a ferestrelor împotriva intemperiilor) și pot avea lamele reglabile, care să permită un grad de umbră optim, ajustabil, pe toată perioada zilei și în funcție de fiecare anotimp, dar să nu împiedice, în același timp, pătrunderea luminii din exterior. Nu se vor folosi rulouri exterioare, montate aparent, fără reglaje, care iau din lumina geamului.

Pentru vitrajele cu suprafețe mari, acolo unde sunt necesare și justificate, se pot instala soluții de umbră din lemn, fixe sau cu lamele cu unghi reglabil, care să camufleze elementele discrepante în ansamblul volumetric. Se recomandă ca acestea să nu se realizeze pe fațadele dinspre stradă. Elementele de lemn se vor proteja cu uleiuri, ceruri sau alte soluții naturale.

Culorile

Tâmplăria exterioară și elementele de umbră sau alte elemente decorative se pot vopsi în diferite nuanțe opace, nesaturate sau cu pigmenți naturali, care nu modifică aspectul lemnului și nu dau senzația de ud sau lucios. Pentru colorare, se vor folosi cu precădere pigmenții naturali.

C. Intervenții pe construcțiile existente (de gabarit mic, mediu sau mare, dispuse pavilionar sau monovolum)

Materiale

Ferestrele și ușile vor fi realizate din lemn (masiv sau stratificat) tratat cu ulei de in, ceruit sau vopsit cu soluții naturale, cu feronerie metalică. Pentru tâmplăria exterioară, se va folosi lemn de esență tare. Se vor respecta tehnicile tradiționale și se vor angrena, pe cât posibil, meșterii din zonă. Elementele valoroase se

vor conserva și se vor recondiționa folosindu-se aceleași materiale și tehnici constructive (atât elementele cu forme tipice, cât și cele cu forme atipice) sau se vor înlocui, fără modificarea împărțirii specifice sau a detaliilor. Tâmplăria din PVC sau cea metalică se va înlocui cu tâmplărie din lemn masiv sau stratificat. Pentru sporirea confortului de izolare termică, se permite, acolo unde fereastra este într-o singură foaie, să se dubleze în spatele ei cu o fereastră cu vitraj termoizolant în două sau trei foi într-un singur canat, astfel încât intervenția să nu se observe din exterior. Se va avea grijă ca fereastra tradițională să se poată deschide înspre interior.

Tâmplăria poate fi simplă sau dublă, în funcție de necesarul de izolare termică corelat cu climatul și cu factorii de mediu din zona în care se inserează construcția. Elementele componente ale tâmplăriei: rame, cercevele, șprosuri, traverse etc. se vor realiza din lemn. În mod excepțional, pentru conformarea la reglementările privind rezistența la foc, care nu poate fi obținută cu lemn, se poate folosi tâmplărie metalică, strict în amplasamentele impuse de lege. La funcțiunile cu flux de circulație mai mare interior/exterior se pot folosi panouri de sticlă mobile sau goluri cu dimensiuni agabaritice față de specificul zonei.

Pentru îndeplinirea cerințelor actuale privitoare la eficiența energetică, se poate folosi vitrajul termoizolant (cu două sau trei foi). Pentru a asigura un grad sporit de izolare fonică (pentru construcțiile situate pe marginea drumurilor cu circulație intensă sau dacă funcția o impune), atât pentru vitrajul termoizolant, cât și pentru vitrajul simplu de la geamurile duble, se pot folosi foi de sticlă de grosimi diferite, care „rup” vibrația sunetului. Geamul folosit va fi cu preponderență transparent, poate fi acoperit cu diverse folii care să realizeze controlul solar, fără a modifica culoarea și textura acestuia. Nu se vor folosi: geam bombat, geam reflectorizant, geam oglindă. În mod excepțional și justificat, atunci când contextul și funcția o impun, se pot folosi și alte tipuri de prelucrări/acoperiri ale sticlei (de exemplu: folii speciale necesare măsurilor antiefracție sau antivandalism).

Pentru asigurarea cerințelor privitoare la igienă și sănătate, se vor folosi aerisitoare cu acționare automată (incluse în tocul geamului)



AȘA DA: Pentru clădiri vechi fără valoare istorică mare, se poate recurge la soluția unei ferestre din lemn cu croi tradițional cu un singur rând de geamuri multistrat: cunoscutele ferestre de tip termopan.



AȘA DA: Fereastră nouă cu două rânduri de geamuri, primul fiind multistrat.



AȘA DA: Ferestrele tradiționale merită restaurate atunci când se prezintă în condiții acceptabile. Elementele degradate din lemn trebuie înlocuite, feroneria făcută să funcționeze din nou, iar întreg ansamblul trebuie protejat de o peliculă de vopsea.

AȘA DA: Atunci când fereastra nu mai poate fi salvată, se poate recurge la serviciile unui atelier local de tâmplărie, pentru a reproduce fereastra după croiul original.

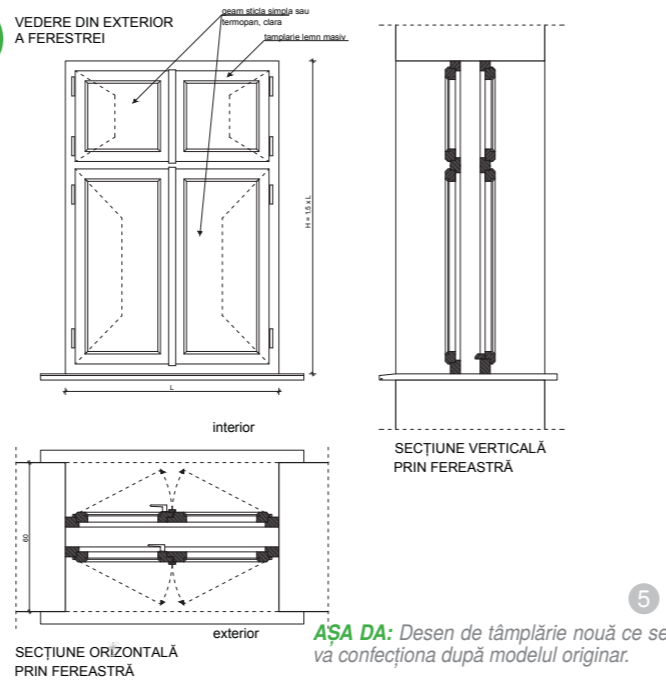

AȘA DA: Desen de tâmplărie nouă ce se va confecționa după modelul original.



AȘA DA: Inexistența în trecut a unor ferestre pentru funcțiuni precum baia, mansarda, restaurantul etc., poate lăsa loc liber unei abordări creative în acest domeniu: imaginea este dintr-un proiect realizat cu finanțare europeană.

Conformația ferestrelor

Elementele valoroase se vor conserva și se vor recondiționa, folosindu-se aceleași materiale și tehnici constructive (atât elementele cu forme tipice, cât și cele cu forme atipice), sau se vor înlocui, fără modificarea împărțirii specifice. Tâmplăria din PVC sau cea metalică se va înlocui cu tâmplărie din lemn masiv sau stratificat.

Soluțiile de umbră

Elementele valoroase se vor conserva și se vor recondiționa folosindu-se aceleași materiale și tehnici constructive (atât elementele cu forme tipice, cât și cele cu forme atipice), sau se vor înlocui, fără modificarea împărțirii specifice. Elementele metalice sau din PVC se vor înlocui cu lemn.



AȘA DA: În lipsa existenței unui model original, se poate recurge la o soluție modernă (img. 3, 4, 5).

Culorile

Tâmplăria exterioară și elementele de umbră sau alte elemente decorative se pot vopsi în diferite nuanțe opace, nesaturate, de preferabil menținând culoarea originală, sau cu pigmenți naturali care nu modifică aspectul lemnului și nu dau senzația de ud sau lucios. Pentru colorare, se vor folosi cu precădere pigmenții naturali.

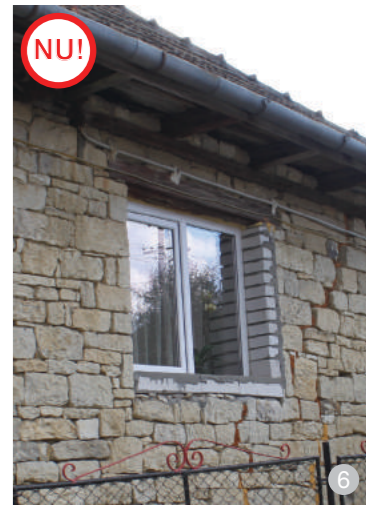
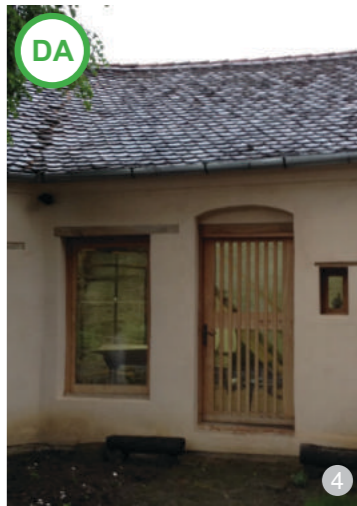

AȘA NU: Folosirea materialelor din PVC și împărțirea prin baghete false este interzisă.



AȘA DA: Se recomandă repararea ferestrelor originare și nu înlocuirea lor cu altele noi, cu tâmplăria de PVC, cele din lemn fiind mult mai frumoase și adaptate la nevoile construcțiilor vechi. Montarea de tâmplărie PVC poate duce la apariția igrasiei.

5.5. ELEMENTELE DE FAȚADĂ

5.5.1. Specificul local: registre horizontale (coamă, cornișă, brâu, soclu) și verticale (târnaț, foișor, decorații de fațadă etc.)

Elementele care conturează liniile principale ale arhitecturii fațadelor sunt acoperișul cu coama și streșina lui, târnațul și soclul. Acestea formează registrele horizontale ale unei fațade tradiționale, iar stâlpii târnațului, foișorul și decorațiile de fațadă (cele verticale) creează principalele registre verticale.

Pe fațadă apar mai ales elemente decorative de conturare a ferestrelor (denumite ancadramente), a colțurilor, a golurilor de ventilație de pe frontoane, cu precădere la construcțiile din piatră sau cărămidă. Detalii decorative mai apar, de asemenea, la târnaț, obloane, stâlpi, streșină, capetele de grinzi și contribuie la imaginea de ansamblu a specificului rural. Finisajele de pe fațadă sunt simple; de regulă, tencuielile sunt acoperite cu vopsea de var, culorile



ASA DA: Exemplu în care lemnul este folosit simplu, durabil și onest.



ASA DA: Folosirea unor forme esențializate ale arhitecturii vernaculare, precum frontonul placat cu lemn din imagine, poate fi de bun augur pentru încurajarea păstrării specificului local. Se recomandă ca asemenea frontoane să nu fie confecționate din lambriu de PVC și, pentru execuție, să se apeleze la o echipă de meșteri locali.



ASA DA: Ritmul golurilor construcției noi respectă ritmul impus de clădirile vecine.

C. Intervenții pe construcțiile existente (de gabarit mic, mediu sau mare, dispuse pavilionar sau monovolum)

Toate materialele și alcătuirile constructive au nevoie de întreținere în exploatare (în mai mică sau în mai mare măsură). Realizarea de alcătuirii constructive corecte, cu materiale naturale, compatibile, de calitate, precum și urmărirea în execuție le pot asigura o durată mai mare de viață, împreună cu o întreținere conștientă, periodică, din partea utilizatorilor.

A. Construcții noi cu gabarit mic (<120mp), construcții noi cu gabarit mediu (120 – 250 mp) și construcții noi cu gabarit mare (250 – 395 mp), dispuse în sistem pavilionar

A.1. Marcarea registrelor orizontale

Soclu: va fi marcat vizual prin finisaje, materiale și printr-o decalare față de planul peretelui. Cromatica va respecta specificul așezării. Detalierea alcătuirilor și a principiilor constructive s-a realizat în capitolul 5.3. Fundațiile.

În cazul unei interpretări contemporane, soclul poate fi mascat de un taluz din pamânt acoperit cu vegetație.

Târnațul: marchează una dintre principalele linii horizontale ale fațadei, având un rol estetic și funcțional (protecție împotriva precipitațiilor și asigurarea umbririi pe timp de vară). Se va realiza cu preponderență din lemn și va respecta prin proporții, formă și volumetrie specificul local.

A.2. Marcarea registrelor verticale
Coșul de fum: transformat, conform necesităților actuale, în coș pentru instalația de încălzire, trebuie realizat din materiale solide, care să corespundă atât principiilor de rezistență și stabilitate (în raport cu vânturile, factorii de mediu, încadrarea seismică), cât și protecției la foc (există un mare risc de incendiu, în special în zonele de traversare a șarpantei și, eventual, a altor elemente constructive din lemn). Hornurile vor fi zidite la exterior din cărămidă sau piatră sau vor fi realizate din elemente ceramice prefabricate tencuite. Pe cât posibil, vor respecta forma și materialele de finisaj locale: în general, mortare de var nezugrăvite. Nu se recomandă lăsarea aparentă a coșurilor de fum metalice.

A.3. Frontoanele și decorațiile de fațadă

Se recomandă o abordare rezervată

în ce privește preluarea elementelor decorative din arhitectura tradițională, cu excepția acelor a căror simbolistică s-a păstrat și care sunt susținute încă de meșteșugurile locale prin continuitate. Pot fi preluate și reinterpretate detaliile care marchează registrele clădirii: profilul de streășină, profilul de cornișă, profilul de brâu, etc.

A.4. Streșinile și burlanele

Streășina, element cu rol de protecție, se va realiza conform specificului local (ca formă și elemente de decorație). Jgheburile și burlanele nu vor fi strălucitoare sau realizate din materiale inadecvate din punctul de vedere al specificului local și al sustenabilității, nu se vor evidenția coloristic la nivelul construcției și vor fi realizate din materiale durabile. Nu se vor folosi elemente din PVC sau polietilenă. Se pot folosi, acolo unde este cazul, lanțuri care să direcționeze scurgerea apelor pluviale.

A.5. Materialele pentru finisaje

Folosirea materialelor naturale locale, cum sunt piatră, lemnul, varul, pigmenții naturali pentru var, este esențială pentru păstrarea specificului peisajelor rurale.

Nu se vor folosi, ca finisaje exterioare: placările ceramice pentru pereți și soclu (de multe ori, soluțiile alese sunt inadecvate folosirii la exterior: atât acestea, cât și materialele de punere în operă nu rezistă la cicluri repetate de îngheț/dezghet, deteriorându-se în timp foarte scurt și de multe ori chiar favorizând apariția infiltrațiilor) sau tabla (tablă simplă, tablă cutată etc.), materialele care conțin azbest, materialele plastice sau PVC-ul, similiaștră etc.

Nu se vor realiza placări cu piatră

spartă sau cu elemente de lemn care să dea un aspect „rustic”. Conceptul de „rustic” este diferit de conceptul de „specific local rural”.

Se pot folosi sisteme prefabricate de pereți sau realizate în situ cu finisaj de lemn spre exterior, ca de exemplu: fațade ventilate cu placaj de lemn aparent sau de șindrilă, sistem caplama etc. Se pot folosi soluții și alcătuirii decorative naturale pentru pereți prin dublarea cu suporturi pentru vegetație: plante cățărătoare permanente sau sezoniere.

A.6. Culorile

Nu se vor folosi culori tari, contrastante. Se va opta pentru nuanțele naturale ale materialelor folosite sau pentru culori și nuanțe nesaturate apropiate de cele naturale. Albul poate fi folosit pretutindeni pentru clădiri cu gabarit mic. Pigmenții utilizați în vopseluri, uleiuri sau ceruri vor fi naturali. Pentru construcțiile noi, zidăria poate fi lăsată aparentă sau tencuită și zugrăvită. Se pot adăuga aditivi care să crească durabilitatea tencuiei la acțiunea factorilor climatici.

A.7. Tehnologiile

Se vor folosi tehnologiile locale (care sunt cunoscute și accesibile celor care execută, întrețin și utilizează lucrarea) sau ecodurabile, de secol XXI. Pentru oricare dintre variantele pentru care se optează, se va avea în vedere realizarea unor alcătuirii din materiale de construcție compatibile și respectarea principiilor de asigurare a izolării termice, a hidroizolării, de igienă și sănătate, de siguranță și stabilitate, de rezistență la foc. Se pot folosi tehnologii alternative de asigurare a alimentării cu energie electrică sau termică, în condițiile și cu recomandările prezentate în capitolele anterioare: panouri solare, panouri fotovoltaice, turbine eoliene la scară redusă, pompe de căldură etc.

B. Construcții noi cu gabarit mare (250 – 395 mp), de tip monovolum

B.1. Marcarea registrelor orizontale și verticale

Soclu: va fi marcat vizual prin finisaje, materiale și printr-o decalare față de planul peretelui. Cromatica va respecta specificul așezării. Detalierea alcătuirilor și a principiilor constructive s-a realizat în capitolul

5.3. Fundațiile.

În funcție de soluția și de gabaritul construcției, se pot marca registrele orizontale și verticale care se încadrează în specificul local, fără a se crea construcții inadecvate din punct de vedere volumetric doar pentru a respecta cerințele de încadrare în specific. Volumetria se va raporta la construcțiile învecinate și, pe plan estetic, nu va constitui un element discrepant în ansamblul așezării. Marcarea registrelor orizontale reprezintă un deziderat, însă nu este obligatorie la acest tip de clădiri.

B.2. Frontoanele și decorațiile de fațadă

Se recomandă o abordare rezervată în ce privește preluarea elementelor decorative din arhitectura tradițională, cu excepția acelor a căror simbolistică s-a păstrat și care sunt continuate încă prin meșteșugurile locale.

B.3. Streșinile și burlanele

Streășina, element cu rol de umbră, se va realiza conform specificului local (ca formă și elemente de decorație). Existența streșinilor reprezintă un deziderat, nu este obligatorie la acest tip de clădiri. Jgheburile și burlanele nu vor fi strălucitoare sau realizate din materiale inadecvate, nu se vor evidenția coloristic la nivelul construcției și vor fi realizate din materiale durabile, adecvate specificului local. Nu se vor folosi elemente din PVC sau polietilenă. Se pot folosi, acolo unde este cazul, lanțuri care să direcționeze scurgerea apelor pluviale. Sistemele de protecție împotriva intemperiilor vor fi doar la intrarea în clădire.

B.4. Materialele pentru finisaje

Folosirea de materiale naturale locale, cum sunt piatră, lemnul, varul, pigmenții naturali pentru var, este esențială pentru conservarea frumuseții peisajelor rurale.

Nu se vor folosi, ca finisaje exterioare: placările ceramice pentru pereți și soclu (de multe ori, soluțiile alese sunt inadecvate folosirii la exterior: atât acestea, cât și materialele de punere în operă nu rezistă la cicluri repetate de îngheț/dezghet, deteriorându-se în timp foarte scurt și de multe ori chiar favorizând apariția infiltrațiilor), placările cu tablă (tablă simplă, tablă cutată etc.), materialele care conțin azbest, materialele plastice sau PVC-ul. Nu se vor realiza placări cu piatră spartă sau cu elemente de lemn care

să dea un aspect „rustic”. Conceptul de „rustic” este diferit de conceptul de „tradițional”.

Se pot folosi soluții și alcătuirii constructive naturale pentru pereți vegetali și acoperișuri verzi (cu panta redusă sau accentuată).

B.5. Culorile

Nu se vor folosi culori tari, contrastante. Se va opta pentru folosirea nuanțelor naturale ale materialelor folosite sau a unor culori și nuanțe nesaturate, apropiate de cele naturale. Pigmenții utilizați în vopseluri, uleiuri sau ceruri vor fi naturali.

B.6. Tehnologiile

Se vor folosi tehnologiile locale (care sunt cunoscute și accesibile celor care execută, întrețin și utilizează lucrarea) sau ecodurabile de secol XXI. Pentru oricare dintre variantele pentru care se optează, se va avea în vedere realizarea unor alcătuirii din materiale de construcție compatibile și respectarea principiilor de asigurare a izolării termice, a hidroizolării, de igienă și sănătate, de siguranță și stabilitate, de rezistență la foc. Se pot folosi tehnologii alternative de asigurare a alimentării cu energie electrică sau termică, în condițiile și cu recomandările prezentate în capitolele anterioare: panouri solare, panouri fotovoltaice, turbine eoliene la scară redusă, pompe de căldură etc.

B.7. Instalațiile și instalațiile tehnologice

Acestea nu se vor poziționa înspre stradă. Elementele aparente pentru instalații și instalațiile tehnologice vor fi realizate din materiale durabile (se exclud PVC-ul și polietilena). Acestea nu vor constitui elemente dominante privind din punctele de perspectivă sau de belvedere ale zonei, iar funcționarea lor nu va avea un impact negativ asupra mediului și a sănătății populației locale.



ASA DA: Finisarea cu lambriu de lemn se pretează pentru orice dimensiune de clădire.



ASA NU: Nu se recomandă folosirea unor culori stridente, precum cea din imagine; această intervenție, deși este reversibilă, alterează calitatea spațiului înconjurător.



ASA NU: Se interzice, pentru orice tip de construcție, folosirea unor finisaje metalice exterioare pe suprafețe mari, precum tabla industrială. Se acceptă finisarea metalică pe suprafețe foarte mici, atunci când fluxul tehnologic sau condițiile obiective de altă natură o impun.

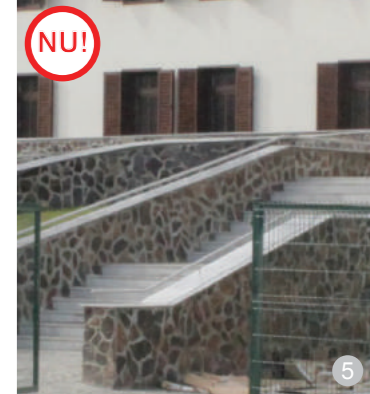

ASA NU: Se interzice placarea cu piatră și cu materiale ceramice a soclului și a pereților. Aceste materiale trebuie puse în operă în logica lor constructivă.



ASA NU: Se va evita montarea instalațiilor tehnologice înspre spațiul public.



ASA NU: Se va evita montarea instalațiilor tehnologice înspre spațiul public.

C. Intervenții pe construcții existente (de gabarit mic, mediu sau mare, dispuse pavilionar sau monovolum)

C.1. Marcarea registrelor orizontale

Soclul: va fi marcat vizual prin finisaje, materiale și printr-o decalare față de planul peretelui. Se va păstra aspectul tradițional al soclurilor construcțiilor existente, iar în cazul în care au fost alterate prin intervenții neadecvate, se vor repara/reface, respectând materialele și tehnicile constructive specifice locului. Cromatica va respecta specificul așezării. Detalierea alcătuirilor și a principiilor constructive s-a realizat în capitolul 5.3. *Fundațiile.*

În funcție de soluția și de gabaritul construcției, se vor păstra și se vor marca și alte registre orizontale (streașina, târnațul etc.), care se încadrează în specificul și scara locală, fără a se crea construcții inadecvate din punct de vedere volumetric, neadaptate climei (greu de întreținut) și păguboase din punctul de vedere al eficienței energetice a clădirii.

C.2. Marcarea registrelor verticale

În funcție de soluția și de gabaritul construcției, se vor păstra și/sau marca registrele verticale care se încadrează în specificul și scara locală.

C.3. Frontoanele și decorațiile de fațadă

Se vor păstra și se vor valorifica decorațiile tradiționale ale târnațului, ale obloanelor, ale stâlpilor, ale streșinii, ale paziei și ale capetelor de grinzi, dacă acestea sunt specifice peisajului cultural local.

C.4. Streșinile și burlanele

Streașina, element cu rol de umbră, dar și de protecție a zidurilor de intemperii, se va păstra conform specificului local (ca formă și elemente de decorație) sau se va reconfirma pentru a-l respecta. Jgheburile și burlanele nu vor fi strălucitoare sau realizate din materiale inadecvate, nu se vor evidenția coloristic la nivelul construcției și vor fi realizate din materiale durabile, adecvate specificului local. Nu se vor folosi elemente din PVC sau polietilenă. Se pot folosi, acolo unde este cazul, lanțuri care să direcționeze scurgerea apelor pluviale. Se vor păstra acele

elemente caracteristice și valoroase din punctul de vedere al specificului local.

Apa pluvială nu se va scurge direct în șanțul exterior gospodăriei (adiacent drumului/străzii) prin jgheab și burlan.

C.5. Materialele pentru finisaje

Folosirea materialelor naturale locale, cum sunt piatra, lemnul, varul, pigmenții naturali pentru var, este esențială pentru conservarea frumuseții peisajelor rurale.

Nu se vor folosi, ca finisaje exterioare: placările ceramice pentru pereți și soclu (de multe ori, soluțiile alese sunt inadecvate folosirii la exterior: atât acestea, cât și materialele de punere în operă nu rezistă la cicluri repetate de îngheț/dezghet, deteriorându-se în timp foarte scurt și de multe ori chiar favorizând apariția infiltrațiilor), placările cu tablă (tablă simplă, tablă cutată etc.), materialele care conțin azbest, materialele plastice sau PVC-ul.

Nu se vor realiza placări cu piatră spartă sau cu elemente de lemn care să dea un aspect „rustic”. Conceptul de „rustic” este diferit de conceptul de „tradițional” și nu e în direcția sprijinită de acest ghid.

C.6. Culorile

Nu se vor folosi culori tari, contrastante. Se va opta pentru folosirea nuanțelor naturale ale materialelor folosite sau a unor culori și nuanțe nesaturate, apropiate de cele naturale. Pigmenții utilizați în vopseluri, uleiuri sau ceruri vor fi naturali.



AȘA DA: Restaurarea elementelor decorative este deosebit de importantă pentru imaginea de ansamblu, pitorească, a clădirii tradiționale.



AȘA NU: Se interzice placarea soclurilor și a pereților cu piatră sau cu plăci ceramice care imită piatra. Aceste materiale degradează aspectul de ansamblu al fațadei.

AȘA NU: Se va evita direcționarea apelor pluviale de pe acoperiș către șanțul exterior gospodăriei.

AȘA NU: Este contraindicată folosirea unor zugrăveli acrilice pe clădirile tradiționale. Acestea nu aderă la zugrăveala pe bază de var originală și nu lasă pereții să respire. Decaparea lor în caz de degradare este dificilă.



AȘA NU: Zugrăvelile moderne sunt incompatibile cu materialele de construcție tradiționale (lemn, piatră, cărămidă), deoarece împiedică transferul de vapori de apă dinspre interior spre exterior. Acest lucru va duce, în timp, la deteriorarea peretelui și a finisajului exterior.



AȘA NU: Nu se recomandă folosirea placărilor cu plastic sau a plăcilor de gips-carton peste elementele de lemn ale târnațului, ale obloanelor, ale stâlpilor, ale streșinii, ale paziei, ale capetelor de grinzi. Nefiind necesare, nu fac decât să altereze imaginea casei tradiționale.



AȘA DA: Culorile uzuale folosite în trecut erau: ocrul, albastrul, cărămiziu, albul și verdele. Folosirea zugrăvelilor naturale pe bază de var conferă naturalețe și simplitate unei fațade tradiționale. Prin folosirea unui oxid natural tradițional, se evită riscul de a se ajunge la o coloristică stridentă. Albastrul a fost folosit în trecut pe scară largă în toată zona și pe întreg teritoriul României. Un motiv ar fi că piatra vânăată din care este produs are efecte antiseptice și previne pe timpul verii apropierea de casă a insectelor, inclusiv a muștelor și a țânțarilor; o a doua explicație este faptul că, în secolul al XIX-lea, membrii cu statut social identic din cadrul unei comunități își marcau în acest fel nivelul impozitelor pe care urma să le strângă percepătorul, ușurându-i astfel munca.



AȘA DA: Se recomandă punerea în valoare a culorilor naturale ale materialelor, atât pentru construcțiile noi, cât și pentru reabilitarea celor existente.





ASA NU: Se interzice folosirea culorilor stridente pentru zugrăvirea fațadelor. Acestea fac notă discordantă în raport cu imaginea așezării. Culorile uzuale care fac obiectul acestei greșeli sunt: roșu, roz, violet, portocaliu, verde-aprins, galben-citron, dar și altele. Se vor evita decorațiile din plăci ceramice sau piatră spartă dispuse în jurul golurilor, sub formă de brăie sau așezate la întâmplare. De asemenea, se va evita „decorarea” fațadelor cu diagonale.



C.7. Tehnologiile

Se vor folosi tehnologiile locale (care sunt cunoscute și accesibile celor care execută, întrețin și utilizează lucrarea) sau ecodurabile, de secol XXI. Pentru oricare dintre variantele pentru care se optează, se va avea în vedere realizarea unor alcătuiți din materiale de construcție compatibile și respectarea principiilor de asigurare a izolării termice, a hidroizolării, a igienei și a sănătății, a siguranței și a stabilității, a rezistenței la foc. Se pot folosi tehnologii alternative de asigurare a alimentării cu energie electrică sau termică, în condițiile și cu recomandările prezentate în capitolele anterioare: panouri solare, panouri fotovoltaice, turbine eoliene la scară redusă, pompe de căldură etc.

C.8. Instalațiile și instalațiile tehnologice (după caz)

Acestea nu se vor poziționa înspre stradă. Elementele aparente pentru instalații și instalații tehnologice vor fi realizate din materiale durabile (se exclude PVC-ul și polietilena).

Acestea nu vor constitui elemente dominante privind din diversele puncte de perspectivă sau de belvedere ale zonei, iar funcționarea lor nu va avea un impact negativ asupra mediului și a sănătății populației locale.

5.6. CONSTRUCȚIILE ANEXE

5.6.1. Specificul local

Caracterul mixt al ocupațiilor a influențat în mod direct structura și funcționalitatea gospodăriei, care, la rândul său, reflectă natura îndeletnicirilor și complexitatea acestora. Construcțiile anexe sunt determinate de ocupația de bază a familiei și sunt proporționale cu statutul social al proprietarului. Astfel, se disting:

- Adăposturile pentru păstrarea cerealelor și a fânului; șuri înalte, închise cu scândură, hambare pentru porumb (coșere), gâbănașe (decorațiile târnațului gâbănașelor rivalizau de multe ori în frumusețe cu decorațiile caselor);
- Adăposturile pentru animale: grajduri (din lemn și ulterior din piatră și cărămidă), șoproane, târle, staule, cotețe, ceairuri etc. (denumiri și forme diferite, în funcție de animalele pe care le adăpostesc);
- Adăposturile pentru atelaje și unelte: șopul și șura.
- Cuptorul de pâine și bucătăria de vară.

Șura

Cea mai importantă construcție din gospodărie, atât ca dimensiuni, cât și ca funcțiuni, este șura. Șurile, mai ales cele de piatră, care ajung până la 16 m lungime și 6 m înălțime, întrec, prin dimensiunile lor, casele și au servit atât ca loc pentru adăpostirea cerealelor, cât și ca loc de desfășurare a unor munci agricole.¹ Modul de amplasare pe parcelă și față de casă a șurilor determină diferitele tipologii descrise la capitolul 2.3.

Deși în trecut șura era separată de grajd, restrângerea suprafeței gospodăriei a dus la alipirea șurii de grajd, devenind un singur volum. Poiata (sau grajdul) este destinată adăpostirii vitelor, iar șura propriu-zisă, mai mare decât prima, adăpostirii carului și a uneltelor gospodărești. Podul poieții este folosit la depozitarea nutrețului pentru vite și a cerealelor. Ocazional, șura mai poate îngloba gâbănașul și bucătăria de vară.

În zona Dealurile Clujului, șurile

¹ I. Toșa, *op. cit.*, p. 86.



ASA DA: Șură realizată din bărne de lemn, cu acoperiș în două ape și fronton țeșit



ASA DA: Șură pe două niveluri: șură și grajd din piatră sub nivelul străzii și fânar din lemn la nivelul străzii, în satul Panticeu



ASA DA: Șură din cărămidă aparentă, cu acoperiș în două ape și fronton triunghiular, în satul Sărata



ASA DA: Șură de mari dimensiuni, realizată din piatră, cu acoperiș în două ape și fronton triunghiular, în satul Chidea



ASA DA: Șură realizată din piatră și alte anexe gospodărești, în satul Chidea



ASA DA: Anexe gospodărești păstrate în stare funcțională: coșere pentru cereale

erau construite din piatră, cărămidă, lemn sau pământ, pe fundații de piatră. Cele construite din piatră sau cărămidă puteau fi tencuite sau materialul de construcție putea fi lăsat aparent.

Acoperișul este, de regulă, simplu, în două ape, cu fronton triunghiular, decorat cu motive geometrice simple: romburi, elemente în „V”, arce (de cărămidă) etc.

Ușile de lemn ale șurilor au dimensiuni mari, pentru a permite accesul carului încărcat în interior, și adesea sunt atent decorate.

Bucătăria de vară

Bucătăria de vară sau „cohea” este o construcție anexă cu utilitate sezonieră, începând din primăvară până toamna, iar în timpul iernii fiind utilizată doar pentru activități care ar presupune un deranj prea mare în casă.

Bucătăria de vară este amplasată în apropierea casei, în continuarea acesteia sau vizavi. Este formată dintr-o singură încăpere, cu un târnaț la intrare. Cuptorul de pâine este lipit de ea sau în imediata sa apropiere.

De obicei, bucătăria de vară este construită din materiale cu o durată de viață mai scurtă și este înălțată pe un postament de piatră.

Acoperișul este simplu, în două sau patru ape, cu învelitoare din țigla astăzi, iar în trecut, din paie sau țreștie.

În ultimele decenii, bucătăriile de vară, care erau construite în general din lemn sau pământ, au fost reconstruite din cărămidă și îmbunătățite din punct de vedere termic, devenind un spațiu locuibil pe tot parcursul anului.



ASA DA: Cuptor de pâine

5.6.2. Recomandări

Prevederile se referă la materialele de construcție, conformația acestora, soluțiile tehnice și compatibilitatea materialelor de alcătuire.

Acolo unde este posibil, se recomandă să se apeleze la tehnicile tradiționale și la meșterii populari.

Recomandările se grupează în trei categorii:

A. Construcții noi cu gabarit mic (<120 mp), construcții noi cu gabarit mediu (120 – 250 mp) și construcții noi cu gabarit mare (250 – 395 mp), dispuse în sistem pavilionar

B. Construcții cu gabarit mare (250 – 395 mp), de tip monovolum

C. Intervenții pe construcțiile existente (de gabarit mic, mediu sau mare, dispuse pavilionar sau monovolum)

Toate materialele și alcătuirile constructive au nevoie de întreținere în exploatare (în mai mică sau în mai mare măsură). Realizarea de alcătuirii constructive corecte, cu materiale naturale, compatibile, de calitate, precum și urmărirea în execuție pot asigura o durată mai mare de viață a acestora, împreună cu o întreținere conștientă, periodică, din partea utilizatorilor.

A. Construcții noi cu gabarit mic (<120 mp), construcții noi cu gabarit mediu (120 – 250 mp) și construcții noi cu gabarit mare (250 – 395 mp), dispuse în sistem pavilionar

Construcțiile anexe se pot reutiliza pentru a adăposti noi funcțiuni, cu păstrarea/integrarea în specificul local și păstrarea raportului dintre volumetria acestora și alte volumetrii dominante: acestea nu vor domina prin volumul și plastica fațadelor corpul principal existent sau elementul principal al ansamblului în care urmează să se insereze.

B. Construcții noi cu gabarit mare (250 – 395 mp), de tip monovolum

Construcțiile anexe noi nu vor domina prin volum și plastică ansamblul în care se integrează. Se vor utiliza, pe cât posibil, materiale



AȘA DA: Șură reparată corect și refuncționalizată: zidăria a fost reparată, acoperișul refăcut cu țiglele originare și șarpanta a fost consolidată cu elemente noi: ea se încadrează perfect în peisajul gospodăriei.



AȘA DA: Coșer nou care păstrează volumetria și materialele tradiționale



AȘA DA: Fântână nouă din satul Teștioara



AȘA NU: Se va evita schimbarea culorilor originare a clădirilor anexe și înlocuirea acestora cu zugrăveli acrilice impermeabile, adesea în culori stridente, care se vor decolora neuniform.



AȘA NU: Înlocuirea țiglelor ceramice cu alte materiale, în culori stridente, are un impact negativ asupra imaginii construcției și a întregii așezări.



AȘA DA: Șura veche a fost reconstruită din materiale noi, păstrându-se forma șurii vechi. La interior s-au păstrat organizarea spațială și structura originară de lemn. Pentru iluminarea spațiului din mansardă, deasupra porții s-a construit un rând de lucarne.

naturale, lăsate aparente sau zugrăvite în culori tradiționale: alb, albastru, ocru etc.

C. Intervenții pe construcțiile existente

Intervențiile pe construcțiile existente urmează să conserve cât mai mult din fondul specific existent. Orice extindere a acestora, în funcție de gabarit, va urmări recomandările pentru grupa de construcții noi în care se încadrează.

În rândul clădirilor anexe, există numeroase construcții valoroase care păstrează mult mai multe elemente tradiționale decât locuințele. Prin intervențiile asupra clădirilor existente, se va urmări păstrarea și punerea în valoare a elementelor de identitate locală. Șurile sau alte clădiri realizate din piatră vor fi păstrate fără a li se modifica semnificativ forma și volumetria, iar intervențiile vor viza, în principal, spațiile interioare, care vor fi adaptate pentru a putea adăposti noi funcțiuni: locuire, ateliere etc.

Se va urmări păstrarea formei și a dimensiunilor golurilor, precum și a tâmplăriei de lemn. Culoarele utilizate pentru finisarea fațadelor vor fi neutre, specifice locului: alb, albastru, ocru etc. Se va evita colorarea fațadelor în culori stridente: roz, roșu, verde etc.

5.7. AMENAJĂRILE EXTERIOARE



AȘA DA: Târnașul unei case de piatră din satul Giula



AȘA DA: Exemplu de împrejmuire din satul Chidea: zidărie din piatră peste care s-a pus un capac tot din piatră, pământ și plante.

5.7.1. Specificul local

Spațiile de trecere/spațiile exterioare

Târnașul este prezent la aproape toate casele, fiind, de obicei, plasat pe latura dinspre curte. Mai rar, se regăsește pe două sau trei laturi.

În partea de vest a zonei Dealurile Clujului, apare târnașul din cărămidă cu arcade. Cel mai des întâlnit este târnașul simplu, cu stâlpi și grinzi de lemn slab decorate, de regulă, cu elemente geometrice. Ocazional, apar influențe de Călata: decorațiile cu trafoare sculptate în lemn. Balustrada este realizată mai ales din bărne de lemn orizontale, scânduri de lemn dăltuite sau, mai nou, trafoare.

Scările exterioare

Scările exterioare sunt direct legate de intrarea în casă, fiind realizate din piatră sau lemn. Parapetul este, în general, din zidărie, dar sunt situații în care este de lemn.

Pavimente și amenajări exterioare

Amenajarea exterioară a terenului este realizată din materiale locale și depinde de necesitățile gospodăriei: piatră de râu pusă în dungă, piatră de gresie așezată orizontal sau în dungă, pământ bătut, lemn, pietriș, eventual alei înierbate. Oamenii au acordat o atenție deosebită șanțurilor de îndepărtare a apelor de lângă casă și de lângă căile de acces interioare, realizării pantelor necesare scurgerii apei și direcționării ei către spațiile verzi.

Vegetația

Vegetația exterioară deține un rol important în amenajarea curții, având atât funcție utilitară (pomi și arbuști fructiferi, plantații de protecție, umbrire), cât și decorativă (flori, arbuști).

Împrejmuirile

Împrejmuirea gospodăriei și delimitarea spațiilor funcționale interioare s-au realizat de-a lungul timpului din mai multe considerente:

- necesitatea separării spațiului privat de spațiul public, dar și „apărarea” gospodăriei prin garduri, cărora li se acordă o importanță

sporită atât constructiv, cât și decorativ, având un grad de opacizare crescut. La nivelul curții, împrejmuirile erau din lemn sau din ziduri de piatră aparentă, înalte de 1 – 1,5 m. Mai întâlnim împrejmuiri din nuiele, cu soclu de piatră și lemn deasupra, însă cele de lemn predomină, mai puțin în comunele Vultureni, Cornești, Chinteni, Ciurila etc.

Împrejmuirile din piatră, de mică înălțime, erau, tradițional, acoperite cu un capac de piatră (mai nou, beton sau țigla), peste care se puneau pământ și plante.

Împrejmuirile dintre grădini sunt realizate din garduri de lemn opace sau semiopace. Gardurile opace sunt realizate din stâlpi de lemn, cu închideri orizontale din scânduri de brad sau stejar. Gardurile semitransparente sunt realizate fie din împletituri de nuiele, fie din închideri cu lațuri.



AȘA DA: Scări exterioare realizate din blăcuri de piatră.



AȘA DA: Împrejmuiri tradiționale în fața cărora nu s-a lăsat o zonă plantată



AȘA NU: Nu se recomandă folosirea împrejmuirilor din PVC și fier forjat în stil „rustic”. Acesta degradează imaginea așezărilor.

5.7.2. Recomandări

Prevederile se referă la materialele de construcție, conformația acestora, soluțiile tehnice și compatibilitatea dintre materialele de alcătuire.

Acolo unde este posibil, se recomandă să se apeleze la tehnici tradiționale și meșteri populari.

Recomandările se grupează în categorii:

A. Construcții noi cu gabarit mic (<120 mp), construcții noi cu gabarit mediu (120 – 250 mp) și construcții cu gabarit mare (250 – 395 mp), dispuse în sistem pavilionar

B. Construcții noi cu gabarit mare (250 – 395 mp), de tip monovolum

C. Intervenții pe construcțiile existente: urmează să conserve cât mai mult din fondul specific existent, elementele discrepante vor fi convertite în elemente care respectă specificul local. Orice extindere a acestora, în funcție de gabarit, va urmări recomandările pentru grupa de construcții noi în care se încadrează.

Toate materialele și alcătuirile constructive au nevoie de întreținere în exploatare (în mai mică sau în mai mare măsură). Realizarea de alcătuirii

constructive corecte, cu materiale naturale, compatibile, de calitate, precum și urmărirea în execuție le pot asigura o durată mai mare de viață, împreună cu o întreținere conștientă, periodică, din partea utilizatorilor.



DA

1



DA

2

AȘA DA: Materialele naturale dau un aspect plăcut întregului ansamblu, dar acestea trebuie întreținute.



NU!

3

AȘA NU: Este interzisă betonarea trotuarelor de lângă casă, deoarece această soluție provoacă igrasie pereților prin transferul apei din betonul trotuarului în pereții casei. De asemenea, nu permite pereților să respire, înmagazinând un surplus de umezeală care conduce la igrasie și mucegai/ciuperci la interior.



NU!

4

AȘA NU: Sunt de evitat decorațiile și elementele nespecifice zonei și mediului rural, cum ar fi baluștrii de beton din imagine.

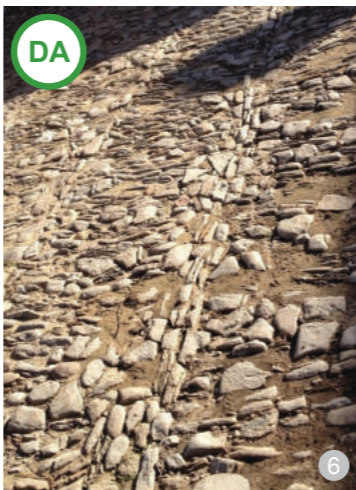

DA

6

AȘA DA: În zonele cu acces facil la carierele de piatră de pe marginea râurilor mari, s-a folosit preponderent piatra de râu.



DA

7

AȘA DA: Pavajul din piatră de diferite dimensiuni se găsește în satele situate în apropierea carierelor de piatră.



DA

8

AȘA DA: Împrejmuirea din nuiele s-a folosit adesea pentru a delimita gospodăria de stradă (exemplu din satul Măgoaja).



DA

5

AȘA DA: Târnațul, fântâna și împrejmuirea de lemn sunt elemente specifice unei gospodării tradiționale.

A. Construcții noi cu gabarit mic (<120 mp), construcții noi cu gabarit mediu (120 – 250 mp) și construcții noi cu gabarit mare (250 – 395 mp), dispuse în sistem pavilionar și

C. Intervenții pe construcțiile existente

Spațiile de trecere/spațiile exterioare

Intrucât acestea reprezintă un aspect dominant al specificului zonei, se recomandă folosirea târnațului ca spațiu funcțional și estetic. Integrarea va ține cont de specificul local: proporții tradiționale și materiale de alcătuire: piatră, cărămidă, lemn etc. Elementele pot primi, de asemenea, profiluri minime la brăie și cornișe, pentru evidențierea registrelor, ele având rolul de a sublinia și de a potența frumusețea și valoarea construcției. Nu se vor folosi materiale, precum: inox, plastic, sticlă colorată (texturi și culori nespecifice).

Scările exterioare

Acestea vor marca, de regulă, accesul principal și vor avea rolul de a prelua eventualele diferențe de nivel existente pe teren. Nu se vor realiza scări și accese care nu se încadrează în specificul local: scări monumentale, realizate din materiale nespecifice, placate cu plăci ceramice sau cu aspect rustic. Treptele sau rampele vor fi alcătuite din materiale naturale: lemn, piatră, cărămidă, și nu vor fi marcate prin elemente decorative excesive.

Pavimentele exterioare

Se vor realiza din materiale locale și naturale: piatră, lemn, cărămidă; după caz, acestea pot fi înierbate. Nu se acceptă fixarea elementelor de pavaj în beton. Se va asigura panta pentru scurgerea apelor pluviale și îndepărtarea acestora de construcții concomitent cu dirijarea către spațiile verzi.

Nu se recomandă folosirea dalelor de ciment și a aleilor turnate. Cimentul este un material care absoarbe și radiază căldura, accentuează disconfortul termic mai ales în sezonul cald. Se va evita orice compus ce conține ciment Portland și asfalt sau rășini sintetice. Se vor folosi cu precădere sisteme permeabile la apă. Nu se vor impermeabiliza suprafețe prin platforme și alei turnate din beton. Se va realiza o

zonă de pietriș (de drenaj) de minimum 60 de cm în jurul clădirilor, pentru a proteja pereții de umezeală. Se vor crea jgheaburi/rigole la sol, sub streșini, pentru îndepărtarea apelor pluviale. Platformele pentru autovehicule și alelele caragabile vor fi pietruite și/sau înierbate. În mod excepțional, dacă există pericolul scurgerii de hidrocarburi, se va permite construirea unei platforme de dimensiuni minime, cu alcătuirea și dotările conforme normativelor. Pe cât posibil, aceasta se va amplasa pe teren astfel încât să nu fie vizibilă din spațiul public.

Platformele și traseele de circulație vor urmări suprafața terenului natural. Accesurile și amenajările din incintă vor ține cont de necesitățile mașinilor de intervenție: pompieri, Salvare.

Culorile folosite vor fi cele ale materialelor naturale, nu se vor utiliza pigmenți tari și nespecifice. Toate materialele folosite se vor trata în consecință și se va urmări îngrijirea lor periodică.

Vegetația

Se va conserva biodiversitatea lângă construcții a speciilor de păsări și animale care asigură echilibrul ecosistemului: rândunele, cucuvele, lilieci, vrăbii etc.), prin folosirea plantelor autohtone specifice zonei și a practicilor agricole tradiționale.

În cadrul amenajării, se va păstra ierarhizarea parcelei în mod similar gospodăriei tipice: spațiile de grădină decorativă, livadă, fâneață (după caz). Suprafața spațiilor verzi va predomina în cadrul gospodăriei (minimum 60 % din suprafața terenului în cazul loturilor răsfirate/risipite și minimum 50 % în cazul loturilor adunate/înșiruite). Spațiile libere vizibile din drumurile publice vor fi transformate în grădini decorative, cuprinzând specii locale de plante. Nu se vor planta specii exotice sau specii cu rezistență ridicată, care pot tinde să ia locul celor autohtone (de exemplu, cenușer, *Paulownia*, oțetar-fals: *Ailanthus altissima*).

Vegetația se poate utiliza ca element arhitectural sau de mascare a construcțiilor cu gabarite care depășesc scara locului (vegetație care trebuie să fie prezentă și pe timpul iernii). Nu este recomandabilă fasonarea decorativă a arbuștilor.

Împrejmuirile

Pentru tipurile de împrejmuiți folosite, se va ține cont de următoarele principii: •împrejmuirea înșpre spațiul public

va fi opacă în cazul clădirilor construite în vatra satului și semitransparentă în cazul clădirilor construite în afara vetrei satului;

•împrejmuirea față de vecinătăți va fi cu precădere semitransparentă; poate fi opacă, pentru păstrarea intimității; se recomandă ca această opacizare să fie dublată sau să se realizeze cu garduri înierbate/arbuști fructiferi; •împrejmuirile din cadrul parcelei vor fi transparente.

Împrejmuirile și porțile de intrare se vor realiza din materiale locale, naturale (piatră, lemn, nuiele, pământ), păstrându-se specificul local și raportându-se la gabaritul împrejmuirilor adiacente și al celor existente în zonă. Se va păstra aspectul natural al materialelor utilizate sau se vor folosi tratamente tradiționale (de exemplu, tencușii și vârușii ale soclurilor de piatră).

Înălțimea împrejmuirilor la stradă nu va depăși 2,00 m. Nu se vor realiza garduri din elemente prefabricate metalice, tablă simplă și tablă cutată, elemente din beton, policarbonat, materiale plastice. Nu se vor realiza garduri care să rețină și să radieze căldura, având consecințe directe și imediate asupra confortului resimțit în zona adiacentă și distrugând (părjoind) vegetația aflată în vecinătate. În alcătuirii



NU!

1

AȘA NU: Nu se recomandă folosirea împrejmuirilor din tablă lucioasă.



DA

2

AȘA DA: Împrejmuirea din nuiele are ca suport arborii de pe limita de proprietate.

constructive compatibile, se pot folosi materiale nespecifice locului, care s-au dovedit necesare și care prin culoare și textură nu constituie o prezență supărătoare. Nu se vor folosi culori stridente, materiale lucioase și sidefate. Nu se va folosi sârma ghimpată.

Elementele de mobilier exterior/ alte construcții: bancă, fântână, cruce, adăpătoare etc.

Mobilierul se va realiza cu preponderență din materiale naturale: lemn, piatră. În alcătuirile constructive pot fi folosite și alte materiale (de exemplu, prinderile metalice), însă acestea nu vor avea o pondere importantă și se vor încadra în specificul și în formele locale. Nu se vor folosi materiale ca betonul, metalul (de exemplu, pe băncile din beton/metal nu se poate sta vara/iarna), materiale strălucitoare (inox) sau alte materiale nespecifice (rășini, PVC, mase plastice, fibră de sticlă). Nu se vor realiza placări cu piatră spartă sau cu elemente de lemn care să dea un aspect „rustic”. Conceptul de „rustic” este diferit de conceptul de „tradițional”.

Echiparea edilitară

Toate construcțiile trebuie să beneficieze de utilitățile necesare pentru desfășurarea activităților cotidiene, cu respectarea normelor de sănătate și igienă, atât pentru utilizatori, cât și pentru vecinătăți. Acțiunile întreprinse în acest sens nu trebuie să deranjeze mediul și să afecteze vecinătățile prin poluare de orice fel (poluare fonică, scurgeri de canalizare și ape uzate, diverse alte infiltrații și materiale care pot afecta pânza freatică, poluare luminoasă etc.).

Toate bransamentele noi pentru electricitate, gaze, internet și telefonie vor fi realizate îngropat. Nu se vor amplasa antenele TV satelit, de internet sau de telefonie mobilă în locuri vizibile din stradă.

Se pot amenaja locuri speciale, cu respectarea normelor sanitare, pentru crearea de compost din materialele organice rezultate din activitatea gospodăriei (resturi alimentare organice, deșeuri de textile organice, crengi, frunze, resturi vegetale, resturi animale, carton etc.).

Se pot realiza soluții de captare și refolosire a apelor pluviale.

Amplasarea panourilor fotovoltaice/solare se va face astfel încât să nu afecteze imaginea de ansamblu a construcției și a peisajului înconjurător. Se recomandă o utilizare sub 25 % a suprafeței unui acoperiș pentru amplasarea panourilor.



NU!

3

AȘA NU: Se interzice montarea contoarelor electrice pe fațada de la stradă, acest lucru riscând să deterioreze decorațiile sau alte inscripții încă nedecapate și urâtând în același timp fațada. Se recomandă montarea lor în interiorul incintei, legislația prevăzând că acestea trebuie montate în locuri ușor accesibile și nu neapărat pe fațada de la stradă, așa cum se întâmplă adesea.



DA

4

AȘA DA: Mod de mascare și de protecție a unui contor electric.

B. Construcții noi cu gabarit mare (250 – 395 mp), de tip monovolum

Spațiile de trecere/spațiile exterioare

Se vor evita materialele precum: inoxul, plasticul, sticla colorată (texturi și culori nespecifice), metal etc.

Scările exterioare

Acestea vor marca, de regulă, accesul principal și vor avea rolul de a prelua eventualele diferențe de nivel existente pe teren. Nu se vor realiza scări monumentale, din materiale nespecifice, placate cu ceramică sau cu aspect rustic. Treptele sau rampele vor fi din materiale naturale: lemn, piatră, cărămidă. Scările pot fi realizate și din alte materiale, nespecifice (metal), dacă au un aspect discret.

Pavimentele exterioare

Vor corespunde cerințelor tehnice impuse de funcțiunea lor. Acolo unde este posibil, se vor realiza din materiale locale și naturale: piatră, lemn, cărămidă; dacă nivelul de trafic corespunzător funcțiunii o permite, pot fi înierbate. Se va asigura panta pentru scurgerea apelor pluviale și îndepărtarea de construcții concomitent cu dirijarea către spațiile verzi.

Se va realiza o zonă de pietriș (de drenaj) de minimum 60 de cm în jurul clădirilor, pentru a proteja pereții de umezeală. Se vor crea igheaburi/ rigole la sol, sub streșini, pentru îndepărtarea apelor pluviale.

Platformele pentru autovehicule și aleile carosabile vor fi pietruite și/ sau înierbate. În mod excepțional, dacă există pericolul scurgerii de hidrocarburi, se va permite construirea unei platforme de dimensiuni minime, cu structura și dotările conforme normativelor. Căile de acces pentru mașinile de intervenție (Salvare, pompieri) se vor dimensiona conform normelor specifice.

Culorile folosite vor fi discrete, apropiate de cele ale materialelor naturale.

Vegetația

Suprafața spațiilor verzi va fi conformă legilor și normativelor în vigoare. Spațiile libere cuprinse între aliniament și construcție vor fi plantate cu specii locale de arbori și arbuști, într-o proporție de minimum 50 %.

Nu se vor planta specii exotice sau specii cu rezistență ridicată, care pot tinde să ia locul speciilor autohtone (ex: cenușer, oțetar-fals: *Ailanthus altissima*).

Vegetația se poate utiliza ca element arhitectural sau de mascare a construcțiilor existente cu gabarite care depășesc scara locului (vegetație care trebuie să fie prezentă și pe timpul iernii). Nu este recomandabilă fasonarea decorativă a arbuștilor.

Împrejmuirile

Pentru tipurile de împrejmuiri folosite, se va ține cont de următoarele principii:

- împrejmuirea față de spațiul public: va fi opacă sau semitransparentă, în funcție de localizarea clădirii (în vatra satului sau în afara acesteia);
- împrejmuirile față de vecinătăți vor fi cu precădere semitransparente; pot fi opace, pentru diminuarea poluării vizuale, acolo unde este cazul;
- împrejmuirile din cadrul parcelei vor fi transparente.

Împrejmuirile și porțile de intrare se vor realiza din materiale naturale. Înălțimea gardurilor nu va depăși 2,00 m. Nu se vor realiza garduri din elemente prefabricate metalice, tablă simplă și tablă cutată, elemente din beton, policarbonat, materiale plastice. În alcătuirile constructive compatibile, se pot folosi și alte materiale, care s-au dovedit necesare și care au o prezență discretă.

Nu se vor folosi culori stridente, materiale lucioase și sidefate. Pe gardurile din plasă metalică sau pe elementele metalice ale altor tipuri de gard se vor amplasa plante cățărătoare permanente. Nu se va folosi sârma ghimpată.



AȘA DA: Acoperirea parțială și protejarea fațadelor de dimensiuni mari ale hălelor cu taluzuri de pământ acoperit cu vegetație, rezultat în urma escavărilor din timpul construirii obiectivului.

Iluminarea exterioară

Corpurile de iluminat vor avea volume simple, fără ornamente excesive. Se recomandă folosirea luminii calde, apropiate de cea naturală (3 000 K). Iluminarea nu se va realiza cu mai multe culori. Pe cât posibil, se recomandă realizarea controlului luminii cu variatoare.

Echiparea edilitară

Toate construcțiile trebuie să beneficieze de utilitățile necesare pentru desfășurarea activităților prevăzute, cu respectarea normelor de sănătate și igienă, atât pentru utilizatori, cât și pentru vecinătăți. Acțiunile întreprinse în acest sens nu trebuie să deranjeze mediul și să afecteze vecinătățile prin poluare de orice fel (poluare fonică, scurgeri de canalizare și ape uzate, diverse alte infiltrații și materiale care pot afecta pânza freatică, poluare luminoasă etc.).

Toate branșamentele noi pentru electricitate, gaze, internet și telefonie vor fi realizate îngropat. Nu se vor amplasa antenele TV, de satelit, de internet sau de telefonie mobilă în locuri vizibile din circulațiile publice.

Se pot amenaja locuri speciale, cu respectarea normelor sanitare, pentru crearea de compost din materialele organice rezultate din activitatea desfășurată pe teren (resturi alimentare organice, deșeuri de textile organice, crengi, frunze, resturi vegetale, resturi animale, carton etc.).

Se pot realiza soluții de captare și re folosire a apelor pluviale.

Amplasarea panourilor fotovoltaice/ solare se va face astfel încât să nu afecteze imaginea de ansamblu a construcției și a peisajului înconjurător. Se recomandă o utilizare sub 25 % a suprafeței unui acoperiș pentru amplasarea panourilor.

5.8. PORȚILE

5.8.1. Specificul local

Porțile și împrejmuirile gospodăriilor tradiționale joacă un rol important în conturarea peisajului cultural și a imaginii satului. Tradițional, acestea sunt realizate din lemn, cu stâlpi din lemn sau piatră. Poarta are două intrări: una pentru oameni și cealaltă pentru animale și care. În funcție de dimensiuni, se evidențiază două tipuri de porți: porți scunde și porți înalte.

- Porțile scunde au stâlpii cam de aceeași înălțime cu aripile ce închid spațiul dintre ele și au sau nu acoperișul porții.

- Porțile înalte au stâlpii de 4 m înălțime și un acoperiș în două ape comun pentru porți și pentru poartă, susținut de o grindă lungă. Aripile porții propriu-zise au, de obicei, aceeași înălțime cu stâlpii, fiind decorate în partea superioară prin traforaj, dar se întălesc și de dimensiuni mai mici, spațiul de deasupra lor rămânând liber.

După cel de-al Doilea Război Mondial, porțile de metal au cunoscut

o largă răspândire, ele fiind procurate fie de la atelierele din orașe, fie de la meșterii fierari specializați.¹

5.8.2. Recomandări

Porțile și împrejmuirile (înălțimi, forme, materiale) se vor construi ținând cont de specificul local, cu atenție sporită la dimensiuni și la soluțiile tehnice.

Sunt permise decorații discrete, tipice pentru peisajul rural din zonă. Se va păstra aspectul natural al materialelor în ceea ce privește textura și culoarea.

Vor fi evitate porțile metalice lucioase (vezi inoxul) sau cele cu structură metalică, placată cu tablă lucioasă, ondulată, policarbonat sau PVC. Nu se recomandă folosirea culorilor stridente, a materialelor lucioase, sidefate, a elementelor prefabricate metalice și a materialelor plastice.

¹ I. Toșa, *op. cit.*, p. 67.



AȘA DA: Model local de poartă tradițională din satul Moldovenești



AȘA DA: Model local de poartă tradițională din satul Moldovenești



AȘA DA: Restaurarea și întreținerea porții vechi reprezintă cea mai indicată soluție în cazul în care degradările nu sunt majore.



AȘA DA: Poartă nouă, executată din lemn pe structură metalică. Prin simplitate și culoare, este o prezență discretă în peisajul uliței.



AȘA NU: Se va evita placarea stâlpilor porții cu plăci ceramice care imită piatra și decorarea lor cu statuete din beton.



AȘA NU: Înlocuirea porții din lemn cu una metalică, placată cu policarbonat, este nerecomandată, pentru că are o durată scurtă de viață. Aceasta din urmă este inadecvată din punct de vedere estetic, zgomotoasă și nu asigură intimitate, din cauza transparenței materialului.

6. SPAȚIUL PUBLIC

6.1. Specificul local

Specificul spațiului public rural este fluiditatea și polivalența spațiilor. Terenul de întâlnire este și loc de adunare (nunți, pomeni etc.), și teren de fotbal. Iarba întâlnește pietrișul într-un mod delicat, natural, apa se scurge prin mici șanțuri înierbate, uneori pavate. Spațiul public rural nu se ascunde sub o vegetație bogată, ci caută un loc însoțit. Se poate observa câte un brad sau un molid cu valoare simbolică lângă o biserică sau un grup de pomi fructiferi. Nu există nimic gratuit, fără scop. Fântâna, troița, banca, copacul au toate valoare funcțională. Materialele folosite sunt cele locale: lemn, piatră, pietriș, iarbă. Nu se folosește metal, nu se pun flori decorative de plastic.

Astăzi, în majoritatea satelor traversate de un drum județean sau național, strada principală a devenit șosea și a rămas puțin spațiu alocat oamenilor. Un fenomen recent apărut este apariția spațiului public amenajat în acest scop și dotat cu mobilier corepunzător.

6.2. Recomandări

Spațiul public rural trebuie să-și păstreze autenticitatea, să conserve austeritatea, simplitatea și fluiditatea. Acest specific nu trebuie distrus prin diverse amenajări urbane (ca în orașe: pavele de beton, trotuare cu borduri etc.). Pentru a-l conserva intact, se recomandă evitarea amenajării cu decorații de tipul căruțelor cu flori, al fântânilor arteziene sau al plantațiilor hortice cu flori și soiuri de arbuști de import.

Materialele folosite trebuie să fie exclusiv cele locale, iar elementele de mobilier (bănci etc.) trebuie confecționate cu meșteri locali. Mobilierul urban, cofretele publice și posturile de transformare și reglare vor fi astfel proiectate, încât să se integreze în peisaj și arhitectura locală. Nu se acceptă proiecte tipizate, ci doar soluții adaptate locului. Investițiile și evenimentele publice: clădirile publice (școală, primărie, biserică etc.), piețele pentru

produsele locale, târgurile sezoniere, festivalurile și sărbătorile, trebuie să fie exemple de bune practici pentru toată comunitatea atât ca arhitectură, cât și ca amenajare și integrare în peisaj.

Drumurile și alte căi de acces public

Majoritatea drumurilor publice sunt neasfaltate, pietruite și întreținute necorespunzător. De aceea, pe timp uscat, circulația auto ridică praful, pe timp ploios se face mult noroi, iar circulația pe timp de iarnă este extrem de dificilă. În ultimii ani, drumurile principale sunt modernizate exclusiv pentru circulația auto, la această tendință adăugându-se amenajările de tip urban (trotuare înguste, cu pavele de beton) în interiorul localităților.

În mod tradițional, drumurile sătești sunt delimitate de zone înierbate, taluzuri sau șanțuri deschise. Ele sunt utilizate simultan de către oameni, bicicliști, animale, căruțe, sănii și autovehicule. Tendința actuală – prin amenajări și asfaltare – este de a crește și a favoriza tranzitul auto, în detrimentul celorlalți participanți la trafic. Acest lucru dăunează siguranței, confortului de locuire și comunității. La nivelul spațiului public, se vor reface aliniamentele existente la nivelul străzii (pomi fructiferi sau alte aliniamente specifice fiecărei localități/ zone din interiorul localității). Se va conserva biodiversitatea (inclusiv, se va încerca păstrarea lângă construcții a speciilor de păsări și animale care asigură echilibrul ecosistemului: rândunele, cucuvele, lilieci, vrăbii etc.), prin folosirea plantelor autohtone specifice zonei și a practicilor agricole tradiționale.

În spiritul principiilor de conservare a specificului local, se recomandă păstrarea polivalenței drumurilor și limitarea vitezei auto, păstrarea rețelei stradale existente și a profilurilor transversale ale drumurilor. Nu se permite lărgirea drumurilor și crearea de trotuare supraînălțate de tip urban, cu rigole îngropate. Suprafețele de circulație (drumuri și alei publice sau private) trebuie să fie cât mai permeabile, cu pavaj din piatră sau

SCHEMĂ EXPLICATIVĂ: AȘEZAREA DRUMULUI ȘI MODUL DE SCURGERE A APEI DE PLOAIE

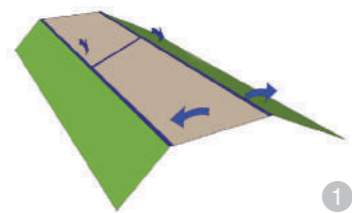

ASA DA: DRUM PE COAMĂ
- rigolele transversale leagă scurgerile laterale, pentru a preveni erodarea drumului și bălțirea în caz de ploi abundente;
- apele pluviale se colectează în rigole înierbate pe ambele părți ale drumului.

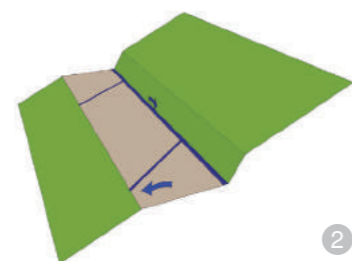

ASA DA: DRUM PE CURBE DE NIVEL
- marginea drumului expusă erodării trebuie înverzită (nu se recomandă zidurile de sprijin, betonarea taluzului);
- apele pluviale se scurg în lungul drumului prin rigole înierbate;
- local, sunt necesare rigole transversale, care previn erodarea drumului prin spălarea în caz de ploi abundente.

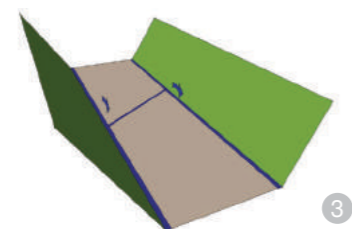

ASA DA: DRUM TIP DEFILEU
- rigolele transversale leagă scurgerile laterale, pentru a preveni erodarea drumului și bălțirea în caz de ploi abundente;
- apele pluviale se colectează în rigole înierbate pe ambele părți ale drumului.



ASA DA: Amenajarea cu piatră a rigolei de scurgere a apelor pluviale: exemplu din satul Vale, comuna Aluniș



ASA DA: Păstrarea specificului străzii: drum pietruit, bine întreținut, delimitat de zone înierbate; imagine din satul Chidea



ASA DA: Malul râului a fost păstrat natural, amenajat cu pietriș și iarbă: imagine din satul Vale, comuna Aluniș.



ASA DA: Drum pietruit, bine întreținut, delimitat de zone înierbate și pomi fructiferi: uliță din satul Borșa-Cătun Aluniș.

pietriș de calcar, evitându-se folosirea betonului, a asfaltului și a pavelelor din beton.

Asfaltarea drumurilor trebuie să se limiteze la drumurile principale și să includă o atenție rezolvare a pantelor drumului, a scurgerii apelor pluviale, a terasamentelor. Ignorarea acestor detalii sau rezolvarea lor superficială conduce la deteriorarea rapidă a asfaltului sau a stratului de uzură (în special în zonele umbrite, unde apa și gheața stagnează) și face extrem de dificilă folosirea drumului.

Drenajul căilor de circulație trebuie realizat cu șanțuri deschise, cu vegetație, care prezintă următoarele avantaje: încetinesc scurgerea apei, reduc riscul de inundații (reducerea vitezei apei înseamnă debite mai mici în aval) și participă la preepurarea a apelor recuperate de pe drumuri (fenomenul de fitoepurare). Se recomandă rezolvarea corectă a colectării și a scurgerilor de ape pluviale, a taluzurilor, a podețelor, a sprijinilor de pe marginile drumului, a parapetelor și a infrastructurii drumului, înaintea lucrărilor de finisare rutieră. În cazul drumurilor secundare, pavarea cu piatră spartă împănată, pe pat de geotextil, este mai rezistentă în timp și mai eficientă. Elementele de siguranță a drumului (podețe, ziduri de sprijin, balustrade etc.) vor fi realizate din materiale locale: zidăria din piatră naturală, construcții din lemn sau plantații cu scop de stabilizare a terenului.

Indiferent de modul de realizare a drumurilor, acestea se întrețin periodic (se completează pietrișul, se repară asfaltul, se curăță șanțurile etc.). Fără o întreținere corespunzătoare, orice drum se deteriorează și face dificilă deplasarea. Întreținerea drumurilor asfaltate e mai costisitoare, iar pe timp de iarnă, aderența lor e mai mică decât a celor pietruite.

Aleile pietonale se vor pava cu materiale naturale: piatră cioplită de rău sau de calcar.

Tradițional, pentru suprafețele drumului sunt folosite pietre de rău de diferite culori sau cărămidă, în forme geometrice simple. Ulițele și potecile nu vor fi asfaltate sau pavate, se recomandă pietruirea sau înierbarea lor.

Pentru plantațiile menite să stabilizeze drumurile se recomandă specii locale.

Zonele de parcare vor fi realizate din pietriș compactat (criblură spartă), din materiale locale (refuz de ciur). Sunt interzise pavelele de beton și zonele asfaltate. Parcățile vor fi integrate în vegetație și nu vor fi marcate cu vopsele, ca în mediul urban.¹

Pistele pentru biciclete între sate sunt foarte necesare și sunt obligatoriu de făcut de către autoritățile locale, pentru ușurarea transportului de scurt parcurs atât pentru localnici, cât și pentru turiști.

¹ R. Munteanu, op. cit.

DETALII SCHEMATICE PENTRU SISTEMELE RUTIERE RECOMANDATE

DA

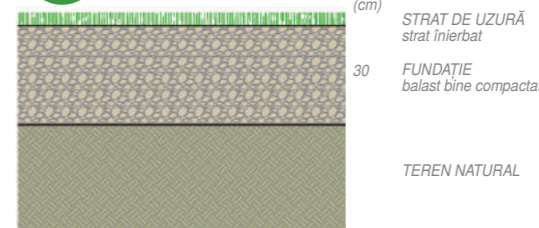

Alei, poteci și ulițe utilizate de pietoni, animale, biciclete, ocazional de căruțe

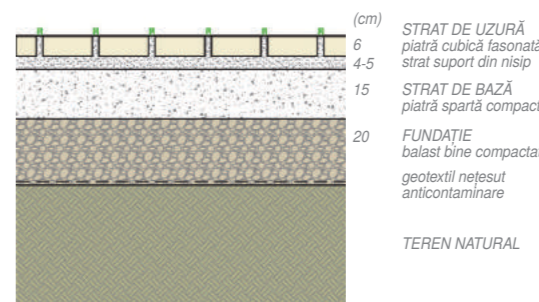

Alei și drumuri private utilizate de pietoni, animale, biciclete, căruțe, mașini < 1,5 t (trafic redus)

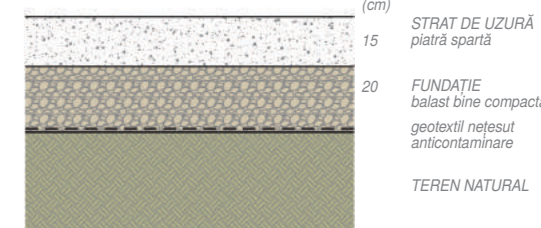

Ulițe și drumuri utilizate de pietoni, animale, biciclete, căruțe, mașini < 1,5 t (trafic redus)

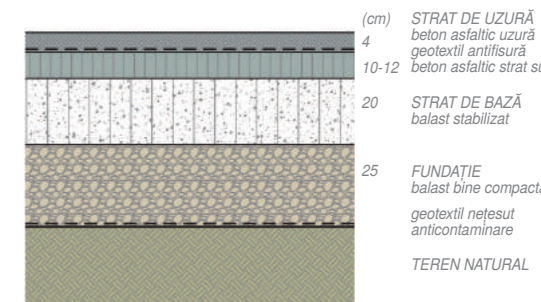

Drumuri principale utilizate de pietoni, animale, biciclete, căruțe, mașini (trafic normal)



ASA DA: Se recomandă amenajarea aleilor pietonale (a potecilor) între și în localități.



ASA DA: Se recomandă amenajarea de piste pentru biciclete între localități; sunt foarte necesare (în imagine este un exemplu din Germania).



ASA NU: Nu se recomandă comasarea circulației rutiere cu cea a bicicletelor, din motive evidente de siguranță în trafic.



AȘA NU: Se vor evita amenajările de spații verzi împrejmuite cu garduri din fier forjat, cu alei pavate cu pavele de beton, mobilate cu fântâni arteziene și arbuști nespecifiți zonei.



AȘA NU: Se va evita amenajarea taluzurilor și a malurilor pâraielor cu pavele de beton.



AȘA DA: Amenajare nouă a unui parapet lângă râu



AȘA DA: Amenajarea spațiului public în lungul cursurilor de apă reprezintă o bună metodă de animare a vieții sociale a satului: în imagine, adăpost pentru joagăr. (satul Izvoare, comuna Zetea, județul Harghita)



AȘA NU: Se vor evita pavajele cu plăci/pavele de beton, asfaltul, care sunt materiale folosite în orașe.



AȘA NU: Nu se recomandă folosirea betonului și balustradele de metal pentru podețe, deoarece se degradează foarte repede și nu sunt specifice mediului rural.



AȘA DA: Exemplu de podeț nou de lemn



Elementele de mobilier rural exterior: bancă, fântână, cruce, adăptoare, stații de transport public, vegetație, locuri de joacă pentru copii etc.

Se întâlnesc, în funcție de specificul și destinația așezării, o serie de elemente caracteristice realizate cu preponderență din lemn, nuiele/lețuri și zidărie din cărămidă și piatră. De aceea, se recomandă ca pentru obiectele noi de mobilier din spațiul public rural să se păstreze specificul localității în care se află.

Mobilierul se va realiza cu preponderență din materiale naturale: lemn, piatră. În alcătuirile constructive pot fi folosite și alte materiale (de ex., prinderi metalice etc.), însă acestea nu vor avea o pondere importantă, încadrându-se în specificul și formele locale. Nu se vor folosi materiale ca betonul, metalul (de ex., pe băncile din beton/metal nu se poate sta vara sau iarna), materiale strălucitoare (inox) sau alte materiale nespecifice (rășini, PVC, mase plastice, fibră de sticlă). Nu se vor realiza placări cu piatră spartă, plăci ceramice sau cu elemente de lemn care să dea un aspect „rustic”. Conceptul de „rustic” este diferit de conceptul de „tradițional”.

Se va evita vopsirea mobilierului în culori stridente sau folosirea unor culori nespecifice de bați pentru mobilierul din lemn.

Iluminarea exterioară

Nu se va folosi lumina artificială în exces (ținând cont de contextul cu preponderență natural în care se încadrează, aceasta poate dăuna bioritmului animalelor și al insectelor din zonă). Corpurile de iluminat vor avea volume simple, fără ornamente excesive. Se recomandă folosirea luminii calde, apropiate de cea naturală (3 000 K). Iluminarea nu se va realiza în mai multe culori. Pe cât posibil, se recomandă realizarea controlului luminii cu variatoare, atât pentru spațiul public, cât și pentru cel privat.

Reclamele, firmele, inscripțiile, însemnele

Se vor amplasa în așa fel, încât să nu constituie elemente care obturează sau concurează cu elementele de fațadă (profilaturi, ferestre, streșini etc.). Se va evita poluarea luminoasă. Dimensiunile panourilor vor fi specifice funcțiilor pe care le anunță și nu se vor amplasa mai sus de nivelul parterului. Se recomandă realizarea unor piese/construcții mobile pe care să fie amplasate reclamele luminoase, amplasate în așa fel, încât să nu obtureze construcțiile principale. Pe cât posibil, nu se vor amplasa pe clădiri.

Amplasarea panourilor obligatorii de edificare a investițiilor se va alege astfel încât să nu obtureze imaginea de ansamblu a investiției.



AȘA NU: A se evita montarea defectuoasă a panourilor obligatorii de identificare a investiției. Ele blochează vizual investiția realizată, degradând imaginea obiectului investiției.



AȘA NU: Nu se recomandă plantarea unor specii nespecifice de arbuști, cum ar fi tuia, în exemplul din imagine.



AȘA NU: Exemplu negativ de stație de autobuz, din lemn bălăuit cu o culoare stridentă și acoperită cu o învelitoare nespecifică zonei rurale



AȘA DA: Exemplu pozitiv de troițe tradiționale, specifice zonei: troiță de lemn din comuna Surduc (stânga), troiță de piatră din comuna Cornești (dreapta).



AȘA NU: Exemplu de amplasare fără noimă a unor elemente de mobilier destinat spațiilor publice. Este iresponsabilă irosirea resurselor fără niciun interes pentru calitatea locului respectiv, ci doar pentru bifarea unei investiții pe bani europeni.



AȘA NU: Exemplu negativ de stație de autobuz, confecționată din materiale nespecifice unei zone rurale



AȘA DA: Amenajarea stațiilor de autobuz cu materiale locale este recomandată: exemplul din comuna Zetea, județul Harghita.



AȘA DA: Loc de joacă pentru copii (Germania)

7. PERFORMANȚA ENERGETICĂ

Performanța energetică a unei clădiri ne spune în ce măsură clădirea respectivă are un consum mai mic sau mai mare de energie/combustibili în raport cu folosirea ei în condiții de confort.

De asemenea, casele în care locuim și clădirile în care ne desfășurăm activitățile zilnice trebuie să ne asigure condiții optime de trai (căldură, lumină etc.), fără ca acest lucru să aducă prejudicii atât mediului, cât și celor din jur. În acest sens, e necesar ca toate clădirile să își păstreze temperatura potrivită la interior, fără a avea pierderi de căldură sau emanații cu efect poluant semnificativ în mediul înconjurător.

Astfel, și în România, legislația devine din ce în ce mai exigentă cu privire la performanța energetică a clădirilor (Legea 372/2005 privind performanța energetică a clădirilor și Legea 120/2002 privind utilizarea eficientă a energiei).

Trebuie avut în vedere că atât eficiența termică, cât și eficiența energetică, atunci când sunt înțelese într-un sens foarte simplist, având la bază doar considerentele economice, pot duce la soluții cu consecințe negative asupra sănătății clădirii și a utilizatorilor săi. De exemplu, prin utilizarea unei termoizolații de polistiren (care nu este permeabilă la vaporii de apă) la o clădire tradițională, ale cărei zidării sunt permeabile la vaporii (adică „respiră”), pot apărea numeroase consecințe negative în timp, deși clădirea devine, aparent, mai eficientă din punct de vedere termic. Una dintre aceste consecințe negative este deteriorarea zidăriei existente din cauza barierei impermeabile și a acumulării de săruri în zidărie, care, prin fenomenul de îngheț/dezghet, dezagregă suprafața zidăriei. O altă consecință negativă este apariția condensului și a mușgaiului la interior, lucru care duce la degradarea calității aerului.



AȘA NU: Placarea cu polistiren a pereților exteriori ai unei construcții este deosebit de nocivă nu numai pentru că distruge/ascunde decorațiile, ci mai ales pentru că prin translatarea punctului de rouă se creează condens în interiorul zidurilor; acest lucru atrage cristalizarea sărurilor, care cu greu mai pot fi îndepărtate ulterior. Impermeabilizarea zidurilor exterioare prin placarea cu polistiren și montarea ferestrelor din plastic dublu stratificate, coroborată cu folosirea unei zugrăvelii impermeabile la interior, atrage după sine apariția mușgaiului. Zidurile din cărămidă ale construcțiilor vechi au o grosime considerabilă, nefiind necesară izolarea. Se recomandă mai degrabă izolarea cu materiale naturale a tavanelor și a pardoselilor. În imagine, o simulare de calcul a eficienței termice a unei clădiri tradiționale la care nu s-au înlocuit ferestrele tradiționale, dar s-a izolat tavanul și pardoseala. Graficul arată o îmbunătățire considerabilă a eficienței termice a clădirii.

7.1. Recomandări

Recomandările se referă la materialele de construcție, la conformația acestora, la soluțiile tehnice și la compatibilitatea dintre materialele de alcătuire.

Utilizarea materialelor de construcție ecologice, din resurse naturale sau produse naturale reciclate, constituie, de fapt, un prim pas către bunăstare și un nivel superior de viață, în condițiile în care sârăcia este o caracteristică atât de prezentă astăzi în majoritatea zonelor rurale.

În mod paradoxal, deși multe dintre materialele naturale au fost tradițional utilizate în construcții durabile și sănătoase de sute de ani, acestea au fost total ignorate tehnic și legislativ-normativ, fiind considerate demodate sau „rușinos a fi utilizate” (de exemplu, chirpicul din argilă, vâlătucii, paie, lână de oaie, uneori chiar și lemnul, varul natural etc.), în comparație

cu produsele de sinteză, poluante încă din faza de fabricare și pe toată durata de exploatare, dar care sunt considerate moderne (de exemplu, PVC, BCA, polistirenul expandat sau extrudat, produsele aglomerate cu rășini sintetice ș.a.).¹

Acolo unde este posibil, se recomandă să se apeleze la materiale locale naturale, la tehnicile tradiționale și la meșterii populari.

Recomandările sunt comune tuturor categoriilor de construcții:

A. Construcții noi cu gabarit mic (<120 mp), construcții noi cu gabarit mediu (120 – 250 mp) și construcții noi cu gabarit mare (250 – 395 mp), dispuse în sistem pavilionar.

B. Construcții noi cu gabarit mare (250 – 395 mp), de tip monovolum, atât pentru construcțiile noi/conversii/extinderi, cât și pentru construcțiile existente.

1. C. Miron, op. cit., p.10 – 11.

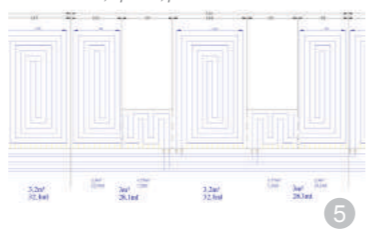

7.1.1. Sistemele de încălzire (cerințele de securitate la foc)

Sistemele de încălzire folosite vor fi eficiente termic, conform standardelor de mediu și eficienței energetice a clădirilor.

Se recomandă folosirea unor sisteme de încălzire alternative folosirii gazului metan sau a combustibililor solizi (fosili). Acestea pot fi folosite acolo unde există rețele locale specifice, însă se recomandă și folosirea unor tehnologii alternative, pentru asigurarea unui grad minim de independență.

Dintre sistemele de energie alternativă, se pot folosi:

- Panourile solare și panourile fotovoltaice (se încurajează amplasarea lor pe acoperiș în măsura în care nu denaturează imaginea ansamblului și se încadrează discret în peisajul rural).

- Este acceptată folosirea pompelor de căldură acolo unde este posibil și investiția se justifică (în variantele aer-apă, sol-apă, apă-apă, în funcție de caracteristicile terenului).

Se recomandă încadrarea sistemelor de energie alternativă în specificul local prin mascarea lor adecvată cu ajutorul unor elemente provenite din forme uzuale, folosindu-se materiale locale. Amplasarea lor va respecta recomandările de la capitolul 5.7. Amenajările exterioare, subcapitolul Echiparea edilitară din Recomandări (pentru fiecare tip de construcție). Dimensionarea, punerea în operă și funcționarea lor trebuie să respecte normativele și prevederile tehnice în vigoare la data întocmirii proiectului/execuției.

- Cazanele cu combustibil solid regenerabil (biomasă și/sau combustibil rezultat în urma reciclării). Materialele combustibile disponibile local se pot împărți în: materiale lemnoase (deșeurii de lemn, rumeguș, căzătură de lemn masiv în păduri, resturi de lemn) și materiale nelemnoase (cerealiere sau de origine organică). Pentru zonele în care nu sunt disponibile ca sursă de energie termică gazele naturale, este necesară utilizarea centralelor cu combustibili solizi. Exemple de materiale combustibile sustenabile:

- Peleții din lemn sunt deșeurii lemnoase, deshidratate și comprimate până la dublul densității energetice a lemnului verde, neuscat.



AȘA DA: Teracotele sunt elemente importante, care fac parte în continuare din amenajarea unei case tradiționale. În afară de funcția estetică de animare a interiorului pe care o au uneori, sunt și foarte practice, în condițiile în care combustibilul solid se găsește încă la un preț redus față de ceilalți combustibili.



Peleții din lemn



Brichete din resturi vegetale



AȘA DA: Șemineele sunt corpuri de încălzire care, în afară de funcția de destindere pe care o au, pot fi introduse cu succes în circuitul sistemului de încălzire al clădirii. Există șeminee din oțel cu funcționare pe peleți și ventilație forțată, termoșeminee, potrivite pentru locuințe moderne, eficiente energetic cu sistem de recuperare. În afară de încălzirea apei, termoșemineul nu generează doar o căldură plăcută în interior, dar creează, de asemenea, o atmosferă confortabilă.

Caracteristici: putere calorică mare, densitate mare, costuri relativ reduse de transport; sunt o sursă alternativă de energie capabilă să înlocuiască combustibilii convenționali (gazul natural, GPL, petrol, cărbune, lemn, ulei, electricitate etc.); sunt neutri din punctul de vedere al emisiilor de carbon. La ardere, aceștia emit aceeași cantitate de dioxid de carbon care a fost absorbită de pădure în timpul creșterii; peleții din lemn ard aproape fără emisii de fum, în timp ce în gazele de ardere praful este alcalin; au un conținut scăzut de metal, iar surfurile sunt aproape inexistente. Cenușa, bogată în minerale, poate fi folosită cu succes drept îngrășământ natural. Peleții costă mai puțin decât combustibilii fosili și sunt considerați înlocuitori ai gazelor naturale. Mai ieftini cu 20 – 25 % față de gazul natural, nu prezintă pericol de explozie, se utilizează cu același confort. Comparativ cu lemnul de foc, peleții sunt mai eficienți din punctul de vedere al randamentului de ardere, al puterii calorice, al confortului și al siguranței în utilizare.

- Brichete din resturi vegetale din agricultură: se obțin prin comprimarea mecanică sau hidraulică

a biomasei (resturi vegetale din agricultură: paie de grâu, orz, orez, rapiță, muștar, vrejuri de soia, fasole, resturi vegetale de viță-de-vie, coceni de porumb, resturi forestiere), pentru reducerea dimensiunilor și obținerea unui produs compact și cu o putere calorică mare. Dintr-o tonă de paie se obține o tonă de brichete.

Puterea calorică a brichetelor din resturi vegetale este mai mare decât a lemnului de fag și aduce o economie de 60 % față de încălzirea cu gaze și de 40 % față de încălzirea cu lemne.²

² Constantin Miron, op. cit., p.106 – 116.



Saltele termoizolante din lână de oaie

7.1.2. Eficiența termică (sisteme și materiale de izolare)

Termoizolațiile frecvent utilizate în prezent au la bază materiale minerale (anorganice): vata de sticlă, vata bazaltică sau materiale organice: polistirenul și poliuretanul.

Materia primă pentru aceste materiale provine din surse neregenerabile, presupunând un consum mare de energie și emisii de CO₂ atât pentru fabricare, cât și pentru prelucrare.

În timp ce termoizolațiile minerale sunt permeabile la vaporii, deci permit zidăriei să „respire”, polistirenul și poliuretanul nu permit trecerea vaporilor, astfel încât acestea din urmă nu sunt recomandate a fi utilizate în cazul construcțiilor tradiționale.

Izolația are rolul de a reduce consumul de energie pentru încălzire. Soluția care oferă beneficii atât din punctul de vedere al eficienței termice cât și al costurilor (prețul este redus atunci când sunt produse locale), având avantajul provenienței din surse regenerabile, este folosirea unei termoizolații naturale, care este la fel de performantă ca izolația din fibre sintetice.

Tipurile de izolații naturale:

- a. Izolația naturală din fibre de lână de oaie se utilizează ca izolator termic și fonic atât pentru construcțiile din lemn, cât și pentru casele din cărămidă sau piatră.

Calitățile izolației din fibre de lână de oaie:

- este un material termofonoizolant ecologic și sănătos, obținut din materii prime naturale, regenerabile. După terminarea ciclului de viață, izolația din lână se poate refolosi sau este biodegradabilă;
- este accesibilă local (se produce în România);



Saltele termoizolante din fibre de cânepă

- se realizează din fibre de lână naturală de oaie, spălată, tratată cu săruri de bor pentru insecte și ignifugată. Poate fi prelucrată în saltele, plăci semirigide sau puf, fără mijloace speciale de protecție;
- este rezistentă împotriva mucegaiului (conform EN ISO 846 are nota cea mai bună: 0) și nu putrezește;
- are capacitatea de a absorbi și de a elibera umiditatea din aerul înconjurător. Lâna este un material higroscopic, ceea ce înseamnă că poate absorbi până la 30 % – 40 % din propria greutate în umiditate, păstrându-și proprietățile. Fibrele de lână încearcă, în mod natural, să se mențină în echilibru cu umiditatea schimbătoare a atmosferei. Când temperatura exterioară scade și umiditatea aerului crește, atunci lâna preia din umiditatea suplimentară și eliberează căldură în acest proces. Într-o zi călduroasă se întâmplă procesul invers: lâna eliberează umiditatea în aer și în același timp absoarbe energie, astfel răcind încăperea pe care o izolează. Din acest motiv, se spune că lâna „respiră” și acționează ca un condiționator natural de aer. Fibrele sintetice sau minerale nu au această proprietate și nu reacționează la schimbările rapide de temperatură sau umiditate;

des întâlnite în încălzitoarele cu gaz, în focurile deschise sau în fumul de eșapament (care pătrunde în casă din cauza proximității șoselelor circulare). Izolația din lână de oaie absoarbe definitiv aceste gaze nocive, așa cum absoarbe formaldehida, realizând astfel o filtrare a aerului din interior. Lâna de oaie este singurul tip de izolație care are calitatea de filtrare a aerului din interior, contribuind astfel nu doar la un confort termic sporit, dar și la menținerea pe termen lung a unui mediu sănătos.³

b. Izolația din fibre de cânepă este un material natural care nu conține substanțe de adaos dăunătoare sănătății. Procesul de producere presupune un consum redus de energie, iar rezultatul este un material cu calități tehnice excepționale. Se livrează sub formă de saltele sau role, fiind un produs recomandat pentru izolarea acoperișurilor, a pereților și a pardoselilor. Se realizează din fibre la care se adaugă 10 – 12 % fibre Biko (fibre sintetice), pentru o stabilitate dimensională optimă. În ultima perioadă, a apărut izolația din cânepă 100 % naturală. În acest caz, fibrele Biko sunt înlocuite cu fibre naturale din porumb.

Calitățile izolației din fibre de cânepă:

³ www.izomiorita.ro



AȘA DA: Termoizolația din cânepă: montare rapidă și simplă. Nu este necesar un costum de protecție, deoarece produsul nu irită pielea și nu conține substanțe periculoase pentru mediu sau sănătate.

- montare rapidă și simplă, fără zgârieturi și iritații ale pielii;
- poate absorbi umiditate până la 20 % din greutatea sa fără nicio deteriorare a performanței termice, spre deosebire de izolațiile din fibre sintetice;
- are capacitatea de a regla umiditatea din încăpere. Pentru a nu influența negativ această trăsătură, trebuie folosite folii și bariere de vapori care permit transferul umidității;
- are o conductivitate termică scăzută, cu o valoare de 0,040 W/mK;
- datorită faptului că fibrele de cânepă nu conțin albumină, nu este nevoie de un tratament împotriva molii și a gândacilor.

c. Pereții termofonoizolanți neportanți de tip Hempcrete realizați din cânepă marunțită (puzderie) și un liant pe bază de var calcic hidratat.

Procedul de realizare a pereților neportanți de tip Hempcrete constă în execuția pereților prin turnarea în cofraje pierdute a unui amestec realizat din cantități controlate de puzderie de cânepă, un liant pe bază de var calcic hidratat, un liant pe bază de var hidrolic și apă. Procedul constă în amestecarea produselor componente cu apă și realizarea unui amestec omogen care se toarnă în cofraje pierdute.

Prin acest procedeu se obține un material neportant, sustenabil, permeabil la vapori, care se poate folosi la realizarea pereților și a planșelor, a pardoselilor sau la izolarea acoperișului, realizându-se astfel îmbunătățirea comportării la transfer termic a elementelor de construcție.

Procedul de realizare a pereților neportanți de tip Hempcrete contribuie la economia de energie în construcții. Durabilitatea pereților neportanți din amestec de cânepă cu var, respectiv, a izolațiilor termice realizate cu acest procedeu este asigurată prin satisfacerea cerințelor de calitate impuse produselor predozate. În condițiile unei puneri în operă corespunzătoare, durata de viață a produselor finite este de minimum 70 de ani.

Tencuielile și zugrăvelile recomandate pentru pereții și tavanele de tip Hempcrete sunt cele permeabile la vaporii de apă, precum cele tradiționale pe bază de var stins pastă. Aplicarea unor produse de tencuire și/ sau vopsire cu permeabilitate redusă, de exemplu, cu vopsele alchidice, lacuri sau pe bază de polimeri, nu este recomandată, deoarece vor compromite permeabilitatea peretelui și durabilitatea acestuia.⁴

⁴ *Agreementul Tehnic 001SC-02/612-2016 pentru realizarea pereților neportanți de tip Hempcrete și a termoizolațiilor din puzderie de cânepă cu liant*



AȘA DA: Pereți termoizolanți din Hempcrete

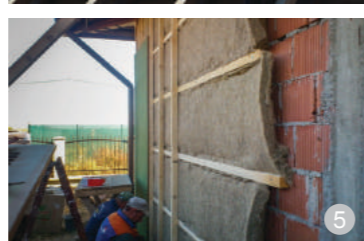

AȘA DA: Termoizolația din lână este deosebit de recomandată. Folosirea unei izolații din lână sprijină o industrie a prelucrării produselor locale: în mod frecvent, lâna se aruncă, în loc să fie utilizată. Această măsură este încă la început în țara noastră, dar se folosește cu succes și pe scară largă în majoritatea țărilor europene.



AȘA DA: Exemple de pereți placați cu panouri termoizolante de stuf

d. Izolația din fibre de lemn

se prezintă sub formă de vrac, plăci flexibile sau plăci rigide termofonoizolante. Aceste produse reprezintă o soluție modernă, eficientă și ecologică și sunt utilizate în special la case pe structură de lemn, la casele eficiente energetice, dar și la casele tradiționale, construite din cărămidă.

Calitățile izolației din fibre de lemn:

- fiind un produs natural care nu influențează biologia construcțiilor, se recomandă folosirea lui la reabilitarea termică a construcțiilor existente, atât pentru cele cu pereți din cărămidă, cât și pentru cele cu structura din lemn sau cu pereți din lemn masiv;
- pentru fabricarea panourilor izolatoare din fibre de lemn se utilizează, ca materie primă, deșeurile de așchii lemnoase provenite din fabrici de cherestea sau de la alți producători de produse din lemn sau din lemnul nevalorificat silvic;
- este rezistentă la șocuri mecanice, absoarbe zgomotele și izolează excelent atât pe timp de iarnă, cât și vara;
- este ușor de montat, disponibilă și cu profiluri de nut și feder pentru o montare mai sigură și pentru eliminarea punților termice. Se livrează în diverse grosimi.

plăcile fibrolemnnoase sunt deschise la difuzia vaporilor de apă și regularizează umiditatea, oferind un climat de locuit sănătos;

• corespund tuturor normelor referitoare la rezistența la foc și chiar pe bază de var hidrolic și apă.

dacă ard, plăcile nu emit vapori toxici.

- izolațiile din fibre de lemn sunt materiale de construcții din surse naturale, regenerabile și care nu au un impact negativ asupra mediului înconjurător.

e. Izolația din vată bazaltică

este un material ecologic care se comercializează sub formă de plăci rigide sau saltele.

Calitățile plăcilor termoizolatoare din vată bazaltică:

- nu ard, nu emană gaze toxice și împiedică răspândirea focului;
- sunt permeabile la vapori și permit trecerea vaporilor de apă din interior spre exterior, prevenind astfel condensul. Pereții vor fi uscați, locuința aerisită, eliminând riscul de apariție a mucegaiului și a igrasiei.

f. Baloții de paie:

Paiele sunt folosite sub forma unor baloți compactați, care sunt inserați în perete prin presare ușoară. Un balot de paie are la bază același material ca și lemnul: celuloza. Pentru că paiele sunt goale în interior, gradul de termoizolare este mai bun decât în cazul lemnului. În plus, comprimarea balotului îl face rezistent la compresie, ceea ce înseamnă că este potrivit pentru construcția unor ziduri solide. Tencuiala din pământ și var permite pereților să „respire”, reglează umiditatea și conferă un mediu de viață plăcut și sănătos.

Construcțiile din baloți de paie sunt foarte eficiente energetic datorită calităților termoizolante ale acestora:

un perete din baloți de paie tencuit cu argilă și var, cu o grosime totală de 50 cm, asigură aceeași termoizolare ca un perete din 20 cm de BCA cu 20 cm de polistiren. Producerea unor materiale ca BCA-ul, polistirenul, tencuiala pe bază de ipsos și vopseala pentru finisaje necesită însă un consum de energie mult mai ridicat decât paiele, lemnul, pământul și varul, generând, în același timp, și un nivel ridicat de emisii CO₂. De asemenea, costul pentru 1 mp de perete din baloți de paie tencuit cu argilă și var este de trei ori mai mic decât cel pentru 1 mp de perete din BCA, polistiren și tencuială din comerț. În plus, aceste case sunt sigure, rezistente la foc și cutremur, se realizează rapid și oferă un mediu de viață plăcut și sănătos.⁵

g. Plăcile de stuf termoizolante

sunt obținute prin asamblarea tulpinilor de stuf uscat. Asamblarea se realizează prin legarea strânsă a pachetului de stuf cu legături de sârmă din oțel zincat (dispuse la o distanță de oca 20 cm) și agrafe (dispuse la o distanță de aproximativ 60 mm), fixate de legăturile din sârmă.

- Avantaje:
- eliminarea punților termice;
 - reglarea umidității; deci, o casă fără mucegai;
 - eliminarea apariției fisurilor, care constituie cauza majoră de degradare a fațadelor;
 - sunt ușor de montat;
 - tencuielile și zugrăvelile recomandate sunt cele permeabile la vaporii de apă, realizate din materiale naturale.⁶

h. Tencuielile termoizolante tradiționale pe bază de argilă amestecată cu paie sau pleavă

O bună variantă pentru Transilvania este folosirea tencuielii termoizolante realizată din argila amestecată cu paie. Argila protejează materialul organic, paiele, iar acestea au rol de izolator termic. Amestecurile de argilă cu paie sau pleavă folosite la izolarea termică a tavanelor, a podurilor și a pardoselilor au calitatea de a genera condiții de viață sănătoase prin masa termică, capacitatea de regulator de umiditate și lipsa oricărei emisii poluante, chiar dacă din punct de vedere termic nu sunt foarte eficiente.

Tradițional, argila ușoară se folosea în amestec cu paie la construcțiile din lemn pentru realizarea închiderilor

⁵ www.earthsafedesign.com.

⁶ www.natural-home4u.com.

elastice, pe un suport din împletitură de nuiele. Densitatea brută a amestecului de argilă ușoară cu paie este mai mică de 1 200 kg/mc. Paiele folosite pot fi de secară, grâu sau ovăz. Pentru tencuieli din argilă sunt preferate paiele de orz, pentru că sunt mai moi. Mai important decât tipul de paie este structura tulpinii. Un câștig pentru creșterea capacității termoizolante este folosirea paielor subțiri cu tulpini rezistente, care nu se strivesc.

Concluzie/recomandări: se vor folosi materiale naturale regenerabile, în alcătuirii constructive care să respecte normativele și prevederile în vigoare referitoare la izolarea termică, la protecția la foc etc. Pentru termoizolare, se vor folosi sisteme de termoizolare ecologice, pe cât posibil cu materiale provenite din mediul local (lână, cânepă, paie, rumeguș).

Există pe piață deja suficienți producători de tencuieli termoizolante și materiale naturale termoizolante agrementate tehnic (începând cu 2015, s-au agrementat tehnic de către INCD URBAN INCERC Cluj-Napoca izolații din lână și cânepă), care îndeplinesc toate cerințele impuse de actele normative în vigoare.⁷ Nu se va folosi termoizolarea cu polistiren (vezi capitolul 5.2. *Pereți*).

Prin programele „Casa Verde” și „Casa Verde Plus”, lansate de Ministerul Mediului, se încurajează folosirea sistemelor de încălzire din surse alternative și materiale regenerabile, acordându-se finanțări caselor sau altor obiective care folosesc panouri solare sau pompe de căldură, sisteme de acoperișuri verzi, sisteme de iluminat ecologice sau aleg să își izoleze termic pereții cu materiale ecologice precum lâna, cânepa sau celuloza.

În cazul intervențiilor pe construcții existente (de gabarit mic, mediu sau mare, dispuse pavilionar sau monovolum), se recomandă următoarele:

Pereții: își vor menține stratificația

⁷ De exemplu, *Agreementul Tehnic 001SC-02/612-2016 pentru realizarea pereților neportanți tip HEMPCRETE și a termoizolațiilor din puzderie de cânepă cu liant pe bază de var hidrolic și apă;* *Agreementul Tehnic 001SC-03/319-2015 pentru panouri termoizolante din lână de oaie;* *Agreementul Tehnic 001SC-03/314-2014 pentru saltele termoizolante din lână de oaie;* *Agreementul Tehnic 001SC-03/320-2015 pentru termoizolație din lână de oaie.*

specifică, fie că e vorba de pereți din piatră (tencuiți sau nu), din cărămizi de pământ nearse (văioage), chirpici, tencuiți sau baloți de paie. Se dorește totuși păstrarea apareiaului sau a stereotomiei, astfel încât fața exterioară a peretelui brut să rămână neschimbată în cazul reabilitării termice. Dacă se termoizolează pe interior, detaliul constructiv va fi de asemenea natură, încât să nu rețină apa rezultată din procesul de condensare în interiorul pereților.

Membrana trebuie să fie permeabilă, iar materialele indicate pentru termoizolație, la fel, permeabile și biodegradabile, cum ar fi cânepa sau lâna de oaie.

Planșee: Alcătuiria planșelor va urma aceeași linie ca a pereților, păstrându-se materiale pe cât posibil naturale, biodegradabile.



AȘA DA: Termoizolație fibrolemnnoasă. Produs fabricat din materii prime naturale, utilizând tehnologii moderne și prietenoase cu mediul. Fiind permeabilă la vaporii de apă, păstrează structura casei în stare uscată în mod permanent. Poate fi utilizată pentru fațadă, pardoseli și mansarde.



AȘA DA: Plăci izolatoare din plută expandată

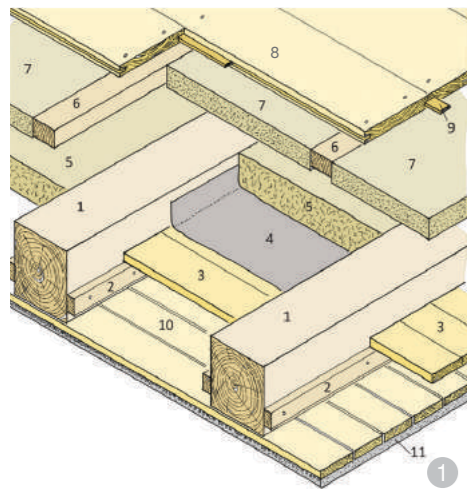

Alcătuirea pardoselii din pod

1. Grinda de planșeu
2. Scândurile de planșeu
3. Elemente de egalizare a reazemului
4. Strat protector contra prafului, deschis spre difuzie
5. Umplutură din argilă și paie, compactată sau necompactată
6. Acoperire cu cărămizi (rar)

Tavan cu grinzi de lemn. Construcție cu pardoseală flotantă:

1. grinzi de tavan
2. lați de susținere pentru pardoseala oarbă, de 30 x 50 mm
3. pardoseală oarbă: 25 mm
4. geotextil, permeabil la difuzia vaporilor
5. umplutură din lut cu paie: 80 – 100 mm
6. rigle pentru pardoseală: 35 x 60 mm
7. izolație rigidă sau granulat: 40 mm
8. dușumea de 25 – 30 mm, rostuită și nutuită: 6 x 12 mm
9. pene: 6 x 20 mm
10. suport din scânduri: 18 mm
11. tencuială de tavan aplicată pe un strat de armătură

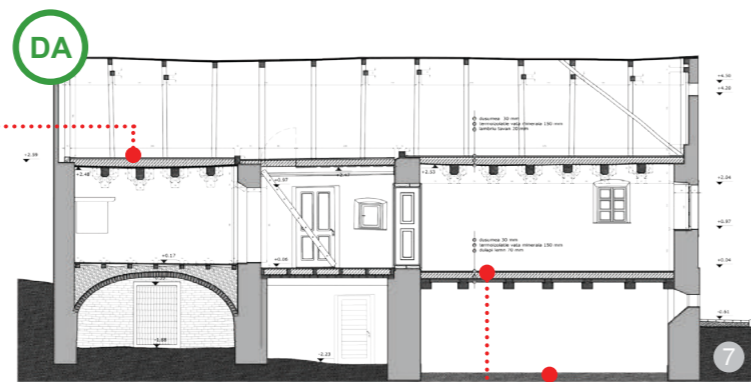
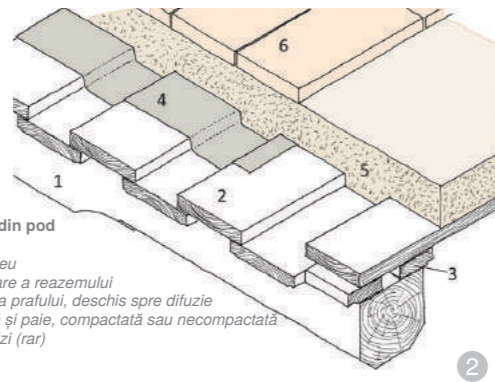

Modul de construire a pardoselilor din cărămizi peste pământul natural al încăperilor fără pivniță

1. pământ natural
2. pietriș grosier (8 – 32 mm)
3. folie protectoare (geotextil)
4. izolație din umplutură
5. placă din argilă compactată
6. plăci de cărămidă pe pat de mortar

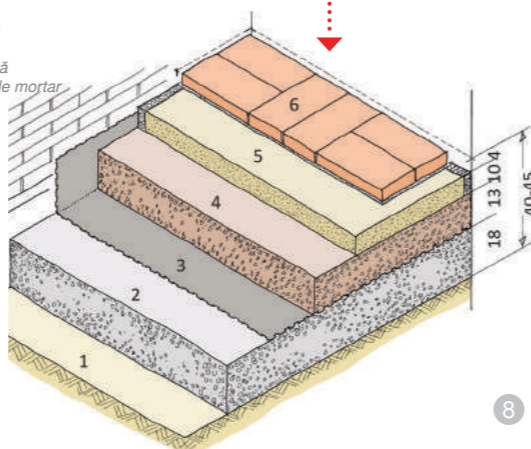

ASA NU: Reabilitarea unui cămin cultural prin izolarea cu polistiren. Folosirea polistirenului atrage după sine probleme legate de condens, igrasie, apariția mușgaiului și este un material ușor de vandalizat de către copii, animale, persoane agresive etc.

ANEXA 1

Studiu de amplasare și încadrare în imaginea așezării (imagine generală din punct de vedere, silueta așezării, desfășurate stradale)

În vederea obținerii avizului Comisiei pe „încadrarea în specificul local”, solicitanții vor depune online, la adresa sau la secretariatul Filialei OAR _____, adresa: _____, un dosar privind evaluarea impactului pe care l-ar avea gabaritul investițiilor cu construcții de tip hală (aici ar trebui detaliate tipurile) în silueta și imaginea generală a zonei rurale. Dosarul va conține planșe la o scară adecvată prezentării și următoarele documente:

- Documentație fotografică generală privind zona în care se va desfășura investiția, în care să apară, din puncte de vedere cunoscute la nivel local, modul de așezare în relief a localității, principalele repere și limitele localității (în cazul localităților neîncadrate sau fără repere înalte, folosiți vederi panoramice din afara localității). Identificați locul investiției pe aceste documente.

- Două siluete caracteristice ale localității, prezentate la o scară adecvată prezentării. Identificați locul investiției pe aceste siluete.

- Ortofotoplan sau vedere de sus a localității de tip *Google Earth*, cu marcarea punctelor de unde s-a făcut documentarea fotografică și siluetele descrise mai sus. Identificați locul investiției pe această planșă.

- Documentație fotografică la nivelul ochiului sau din repere în imediata vecinătate a investiției. Identificați locul investiției pe aceste documente.

- O desfășurată stradală, în care să apară de o parte și de alta a parcelei investiției frontul la stradă a cel puțin trei parcele. Identificați limitele parcelei investiției, cu fațada detaliată spre stradă a investiției, cotați amplasarea construcției față de limitele laterale și construcțiile învecinate.

Un profil stradal transversal, în care să apară construcțiile la stradă de pe parcele, secțiunea drumului și amenajările acestuia, secțiune

caracteristică prin construcția care face obiectul intervenției. Identificați limitele parcelei investiției, cotați amplasarea construcției față de aliniament și construcțiile învecinate, cotați secțiunea la o scară adecvată, astfel încât investiția să poată fi comparată cu restul construcțiilor descrise.

- Două cadre în perspectivă de la nivelul ochiului în susul și în josul străzii cu clădirea studiată. Evidențiați modul în care ați integrat clădirea în fondul construit vecin și în peisaj.

ANEXA 2

Glosar de termeni

Conservarea patrimoniului: reprezintă un proces prin care materialitatea, istoria și integritatea conceptuală a patrimoniului construit al umanității sunt prelungite prin intervenții atent planificate. Procesul presupune utilizarea profesională a științei, a artei, a artizanatului și a tehnologiei, privite ca instrument al conservării.

Conservarea curativă este ansamblul acțiunilor întreprinse asupra unui bun sau asupra unui grup de bunuri având ca obiectiv oprirea unui proces activ de deteriorare sau consolidarea sa structurală. Aceste acțiuni sunt întreprinse numai atunci când însăși existența bunului este amenințată, din cauza fragilității și a vitezei de deteriorare. Aceste acțiuni modifică uneori aspectul construcției.

Conservarea preventivă cuprinde ansamblul de măsuri și acțiuni având ca obiectiv evitarea și minimizarea deteriorărilor sau a pierderilor viitoare. Aceste măsuri și acțiuni sunt indirecte, neafectând aspectul construcției.

Restaurarea: presupune readucerea clădirii (structurii) într-un stadiu documentabil dintr-o perioadă anterioară, originară sau principală, prin eliminarea extinderilor (adăugirilor) secundare sau prin reasamblarea componentelor (subansamblurilor) existente, fără a introduce elemente noi. Este o intervenție prin care sunt îndepărtate extinderile inadecvate, realizate într-o manieră diferită față de cea tradițională sau cu caracter provizoriu, și care pune în valoare clădirea într-o formă reconstituită pe baza unor fotografii de arhivă, a unor studii și cercetări realizate pe structura și arhitectura casei. Nu presupune înlocuiri masive de material, amenajări de confort substanțiale sau extinderi moderne. Poate fi aplicată pentru clădiri vernaculare (tradiționale) recente, prevăzute cu bucătării și toaile în case.

Reabilitarea: însumează toate intervențiile care urmăresc valorificarea și remedierea clădirii (structurii) prin

păstrarea semnificației culturale a acesteia. Este intervenția cea mai răspândită, deoarece, prin aplicarea ei, clădirea devine utilizabilă în condiții de confort contemporane. Intervenția își propune să conserve tot ce este valoros pentru clădirea respectivă, să aplice reparațiile necesare la structura istorică și să introducă în structura clădirii amenajările necesare pentru a o face utilizabilă pentru o funcțiune nouă sau pentru cea originară, dar îmbunătățită (de exemplu, zone de primire, termoizolații, băi, bucătării, acces pentru persoane cu dizabilități etc.).

Reconstrucția: presupune readucerea clădirii (structurii) într-un stadiu documentabil dintr-o perioadă anterioară semnificativă și care se deosebește de restaurare prin introducerea unor materiale noi în țesutul clădirii. Este o intervenție aplicabilă clădirilor în stare de colaps sau precolaps, unde structura portantă nu-și mai îndeplinește rolul. Presupune înlocuiri masive de material, dar cu folosirea la maximum a materialului inițial, care va fi reasat în structura reconstituită prin anastiloză (se va pune exact în locul de unde a fost demontat). Restaurarea și reconstrucția presupun, de fapt, o dezasamblare parțială sau integrală urmată de reconstruire.

Construcții anexe: construcții distincte, de regulă având dimensiuni reduse și un singur nivel suprateran, care deservesc funcțiunea de locuire. Din categoria construcțiilor anexe fac parte: garaje individuale, depozite pentru unelte de grădinarit, șoproane, terase acoperite, foioare, pergole, bucătării de vară. Realizarea construcțiilor anexe se autorizează în aceleași condiții în care se autorizează corpurile principale de clădire.

Construcții cu caracter provizoriu: construcțiile autorizate ca atare, indiferent de natura materialelor utilizate, care, prin specificul funcțiunii atribuite ori din cauza cerințelor urbanistice impuse de autoritatea publică, au o durată de existență limitată, precizată și prin autorizația de construire. De regulă, construcțiile cu caracter provizoriu se realizează din materiale și alcătuiri care permit demontarea rapidă în vederea aducerii terenului la starea inițială (confecții metalice, piese de cherestea, materiale plastice ori altele asemenea) și sunt de dimensiuni reduse. Din categoria construcțiilor cu caracter provizoriu fac parte: chioșcuri, tonete, cabine, locuri de expunere situate pe căile și în spațiile publice, corpuri și panouri de afișaj, firme și reclame, copertine,

Termeni generali

Aliniamentul: este linia de demarcație dintre domeniul public și proprietatea privată.

Alterarea: este intervenția care modifică (negativ) funcțiunea sau aspectul unei așezări (clădiri).

Anvelopa clădirii: totalitatea suprafețelor elementelor de construcție perimetrice, care delimitează volumul interior (încălzit) al unei clădiri, de mediul exterior sau de spații exterioare de trecere (târnat) sau de relaxare (foișor sau terasă).

Așezarea/locul: poate fi orice element, la orice scară, al mediului istoric a cărui identitate distinctă este

percepută de comunitate.

Aticul: Parte a unei construcții situată deasupra cornișei și menită să mascheze acoperișul (DEX 1998). În cazul clădirilor cu acoperiș-terasă, se consideră „atic” elementul superior al fațadei, care depășește cota ultimului planșeu și are rol constructiv, de rebord, pentru straturile componente ale învelitorii, și rol în ghidarea apelor meteorice.

Conductivitate termică de calcul (lambda): valoarea a conductivității termice a unui material sau a unui produs de construcție, în condiții interioare și exterioare specifice, care poate fi considerată ca fiind caracteristică pentru performanța aceluia material sau produs când este încorporat într-o parte de construcție.

Construcții anexe: construcții distincte, de regulă având dimensiuni reduse și un singur nivel suprateran, care deservesc funcțiunea de locuire. Din categoria construcțiilor anexe fac parte: garaje individuale, depozite pentru unelte de grădinarit, șoproane, terase acoperite, foioare, pergole, bucătării de vară. Realizarea construcțiilor anexe se autorizează în aceleași condiții în care se autorizează corpurile principale de clădire.

Construcții cu caracter provizoriu: construcțiile autorizate ca atare, indiferent de natura materialelor utilizate, care, prin specificul funcțiunii atribuite ori din cauza cerințelor urbanistice impuse de autoritatea publică, au o durată de existență limitată, precizată și prin autorizația de construire. De regulă, construcțiile cu caracter provizoriu se realizează din materiale și alcătuiri care permit demontarea rapidă în vederea aducerii terenului la starea inițială (confecții metalice, piese de cherestea, materiale plastice ori altele asemenea) și sunt de dimensiuni reduse. Din categoria construcțiilor cu caracter provizoriu fac parte: chioșcuri, tonete, cabine, locuri de expunere situate pe căile și în spațiile publice, corpuri și panouri de afișaj, firme și reclame, copertine,

pergole ori altele asemenea. În sensul prezentei legi (Legea 50/1991), realizarea construcțiilor provizorii se autorizează în aceleași condiții în care se autorizează construcțiile definitive (Legea 50/1991).

Construcție existentă: în prezentul ghid, se înțelege acea construcție care există fizic la data curentă și este evidențiată ca atare în documentațiile cadastrale, fiind înscrisă în cartea funciară.

Construibilitatea: calitatea unui teren de a primi o construcție, ale cărei destinație și caracteristici sunt compatibile cu atribuțele de fapt (legate de natura terenului și de caracteristicile sale) și de drept (vizând serviciile care îl grevează). (G.M.-007 – 2000).

Contextul: este orice relație relevantă din punct de vedere arhitectural între o așezare (obiect) și alte așezări (obiecte).

Coridor ecologic: zonă naturală sau amenajată care asigură cerințele de deplasare, reproducere și refugiu pentru speciile sălbatice terestre și acvatice (OUG 57/2007).

Cornișă: Partea superioară, ieșită în afară și ornamentată, a zidului unei construcții, având rolul de sprijini acoperișul și de a împiedica scurgerea apei de ploaie pe fața clădirilor (DEX 1998).

Degradarea: este o schimbare de stare în rău; se referă în mod particular la lipsa lucrărilor corecte/constante de întreținere și/sau la efectele unor intervenții inadecvate asupra unei așezări/construcții sau asupra valorilor patrimoniale.

Demisol (prescurtat D): nivel construit al clădirii având pardoseala situată sub nivelul terenului (carosabilului) înconjurător, cu maximum jumătate din înălțimea liberă a acestuia și prevăzută cu ferestre în pereții de închidere perimetrală. Demisolul se consideră nivel suprateran al construcției.

Atunci când pardoseala este situată sub nivelul terenului (carosabilului) înconjurător cu mai mult de jumătate din înălțimea liberă, se consideră subsol și se include în numărul de niveluri subterane ale construcției (Normativ de siguranță la foc a construcțiilor, indicativ P118-99).

Desemnarea/clasarea: presupune identificarea valorilor patrimoniului ale unei așezări (obiect), conferindu-i statut formal prin legi sau reglementări menite să îi protejeze valoarea.

Destinația terenurilor: Modul

de utilizare a acestora, conform funcțiunii prevăzute în reglementările cuprinse în planurile de urbanism și amenajarea teritoriului, aprobate conform legii (G.M.-007 – 2000).

Domeniul public: totalitatea bunurilor care fac obiectul dreptului de proprietate publică, ce aparțin statului sau unităților administrativ-teritoriale. Domeniul public poate fi de interes național, caz în care proprietatea aparține statului, sau de interes local, caz în care proprietatea, de asemenea în regim de drept public, aparține comunei, orașelor, municipiilor sau județelor (G.M.-007 – 2000).

Dotări publice: terenuri, clădiri, construcții, amenajări și instalații, altele decât sistemul de utilități publice, aparținând domeniului public sau privat al unităților teritorial-administrative sau al statului și destinate deservirii populației unei anumite zone. Realizarea acestora reprezintă un obiectiv de utilitate publică. Dotările publice cuprind:

- obiective de învățământ;
- obiective de sănătate;
- obiective de cultură;
- obiective de sport și recreere;
- obiective de protecție și asistență socială;
- obiective de administrație publică;
- obiective pentru autoritățile judecătorești.

Drumurile publice: drumurile destinate transportului rutier public de toate categoriile, gestionate de autoritățile administrației publice centrale sau locale și clasificate tehnic, conform legislației și terminologiei tehnice, în: autostrăzi, drumuri expres, naționale, județene și comunale – în extravilan – și străzi – în intravilan (G.M.-007 – 2000).

Echiparea edilitară: ansamblul format din construcții, instalații și amenajări, care asigură în teritoriul localităților funcționarea permanentă a tuturor construcțiilor și amenajărilor, indiferent de poziția acestora față de sursele de apă, energie, trasee majore de transport rutier, feroviar, aerian sau naval, cu respectarea protecției mediului ambiant (G.M.-007 – 2000).

Edificabil (suprafață edificabilă): suprafață componentă a unei parcele în interiorul căreia pot fi amplasate construcții, în condițiile Regulamentului Local de Urbanism.

Fondul Forestier Național: este constituit din păduri, terenuri destinate împăduririi, cele care servesc nevoilor

de cultură, producție ori administrație silvică, iazurile, albiile pâraielor și terenurile neproductive incluse în amenajamente silvice, indiferent de natura dreptului de proprietate. Sunt considerate păduri terenurile acoperite cu vegetație forestieră cu o suprafață mai mare de 0,25 ha. (Legea nr. 46/2008 – Codul silvic).

Garajele: construcții cu unil sau mai multe niveluri pentru staționarea, adăpostirea, întreținerea și eventual reparția autovehiculelor (G.M-007 – 2000).

Habitatul natural: zona terestră, acvatică sau subterană, în stare naturală sau seminaturală, care se diferențiază prin caracteristici geografice, abiotice și biotice. (OUG 57/2007)

Indicii urbanistici: instrumente urbanistice specifice de lucru pentru controlul proiectării și al dezvoltării durabile a zonelor urbane, care se definesc și se calculează după cum urmează: **Coefficient de utilizare a terenului (CUT)**: raportul dintre suprafața construită desfășurată (suprafața desfășurată a tuturor planșeelor) și suprafața parcelei. Nu se iau în calcul suprafeței construite desfășurate: suprafața subsolurilor cu înălțimea liberă de până la 1,80 m, suprafața subsolurilor cu destinație strictă pentru gararea autovehiculelor, spațiile tehnice sau spațiile destinate protecției civile, suprafața balcoanelor, a logiilor, a teraselor deschise și neacoperite, a teraselor și a copertinelor necirculabile, precum și a podurilor neamenajabile, aleile de acces pietonal/carosabil din incintă, scările exterioare, trotuarele de protecție (Legea 350/2001). **Procent de ocupare a terenului (POT)**: raportul dintre suprafața construită (amprenta la sol a clădirii) și suprafața parcelei. Suprafața construită este suprafața construită la nivelul solului, cu excepția teraselor descoperite ale parterului care depășesc planul fațadei, a platformelor, a scărilor de acces. Proiecția la sol a balcoanelor a căror cotă de nivel este sub 3,00 m de la nivelul solului amenajat și a logiilor închise ale etajelor se include în suprafața construită. (Legea 350/2001) În înțelesul prezentului Regulament, pe terenurile în pantă, nivelurile clădirilor/corpurilor de clădire la care, cel puțin pe o latură a acestora, pardoseala este situată sub nivelul terenului (carosabilului) înconjurător cu mai mult de jumătate din înălțimea liberă, sunt considerate

subsolului și vor fi luate ca atare la calculul indicelui CUT. **Excepții de calcul ale indicatorilor urbanistici POT și CUT**:

- dacă o construcție nouă este edificată pe un teren care conține o clădire care nu este destinată demolării, indicatorii urbanistici (POT și CUT) se calculează adăugându-se suprafața planșeelor existente la cele ale construcțiilor noi;

- dacă o construcție este edificată pe o parte de teren dezmembrată dintr-un teren deja construit, indicii urbanistici se calculează în raport cu ansamblul terenului inițial, adăugându-se suprafața planșeelor existente la cele ale noii construcții (Legea 350/2001).

Integritatea: presupune plenitudine și sinceritate, se referă la păstrarea întregă sau intactă a elementelor de patrimoniu natural și/sau cultural și a atributelor acestora. Vine în completarea criteriului de autenticitate.

Interdicție de construire (non aedificandi): regula urbanistică după care, într-o zonă strict delimitată, din rațiuni de dezvoltare urbanistică durabilă, este interzisă emiterea de autorizații de construire, în mod definitiv sau temporar, indiferent de regimul de proprietate sau de funcțiunea propusă (Legea 350/2001).

Intervenția: este o acțiune care are efect fizic în structura unei așezări/construcții.

Împrejmuirile: construcțiile sau amenajările (plantații, garduri vii), cu caracter definitiv sau temporar, amplasate la aliniament sau pe celelalte laturi ale parcelei, pentru a o delimita de domeniul public sau de proprietățile învecinate (G.M-007 – 2000).

Învelitoarea: stratul impermeabil exterior al acoperișului care nu permite infiltrările de apă. Este formată din materialul de acoperire și din elementele de fixare și racordare ale acestuia.

Întreținerea: este o muncă de rutină perpetuă, necesară pentru a păstra starea de sănătate a unei construcții și/sau a unei structuri sau a țesutului unei așezări în stare bună.

Mansardă (prescurtat M): spațiu funcțional amenajat integral în volumul podului construcției. Se include în numărul de niveluri supraterane. (Normativ de siguranță la foc a construcțiilor, indicativ P118-99). Se consideră mansarde acele spații care respectă următoarele condiții suplimentare:

- podul construcției va forma un unghi maxim de 60 grade cu planul orizontal;

- podul construcției nu va depăși, în proiecție orizontală, conturul exterior al ultimului nivel plin (inclusiv balcoane sau cursive) cu mai mult de 1 m. La calculul coeficientului de utilizare a terenului, mansarda va contribui cu cel mult 60 % din suprafața desfășurată a ultimului nivel plin.

Materialul natural de construcție: este orice material ce provine din mediul natural imediat învecinat al așezarea, poate fi exploatat manual, satisfăc cerințele de duranță, confort și prelucrabilitate.

„Natura 2000”: rețeaua ecologică europeană de arii naturale protejate care cuprinde arii de protecție specială avifaunistică, stabilite în conformitate cu prevederile Directivei 79/409/CEE privind conservarea păsărilor sălbatice, și arii speciale de conservare, desemnate de Comisia Europeană și ale Directivei 92/43/CEE privind conservarea habitatelor naturale, a faunei și florei sălbatice. (OUG 57/2007)

Nivelul: spațiu construit suprateran sau subteran al construcțiilor închise sau deschise, delimitat de planșee. Constituie nivel supanta a cărei arie este mai mare decât 40 % din cea a încăperii/spațiului în care se află (Normativ de siguranță la foc a construcțiilor, indicativ P118-99).

Obiectul: este orice lucru (încă nefixat (mobil) sau neîncorporat în structura unei așezări, dar care, istoric vorbind, poate fi asociat cu așezarea.

Paramentul: partea exterioară finisată a unei construcții, a unui element de construcție etc.; material care căpтуșește (cu scop ornamental) această parte.

Parcela: suprafața de teren ale cărei limite sunt sau nu materializate pe teren, proprietatea unuia sau mai multor proprietari, aparținând domeniului public sau privat, și care are un număr cadastral ce se înscrie în registrul de publicitate funciară. Împreună cu construcțiile sau amenajările executate pe suprafața sa, parcela reprezintă un bun imobil (G.M.-007 – 2000).

Patrimoniul: înglobează toate resursele moștenite pe care comunitatea le apreciază din alte motive decât cel strict utilitar.

Patrimoniul cultural: însumează bunurile moștenite identificate și apreciate de comunitate ca fiind reflexia și expresia cunoștințelor

dezvoltate, a credințelor și a tradițiilor, respectiv a modului de interpretare a credințelor și a tradițiilor altora.

Patrimoniul natural: însumează habitatul și speciile moștenite, geologia și morfologia ecosistemelor, inclusiv a celor acvatice și subacvatice, cărora comunitatea le conferă valoare.

Pazia: Scândură (ornamentală) așezată vertical la capătul din afară al căpriorilor unui acoperiș cu streșină, pentru a ascunde capetele acestora.

Performanța energetică a clădirii (PEC): energia efectiv consumată sau estimată pentru a răspunde necesităților legate de utilizarea normală a clădirii, necesități care includ în principal: încălzirea, prepararea apei calde de consum, răcirea, ventilarea și iluminatul.

Performanța energetică a clădirii se determină conform unei metodologii de calcul și se exprimă prin unul sau mai mulți indicatori numerici, care se calculează luându-se în considerare izolația termică, caracteristicile tehnice ale clădirii și ale instalațiilor, proiectarea și amplasarea clădirii în raport cu factorii climatici exteriori, expunerea la soare și la influența clădirilor învecinate, sursele proprii de producere a energiei și alți factori, inclusiv climatul interior al clădirii, care influențează necesarul de energie.

Peisajul: este constituit din mulțimea trăsăturilor, a caracterelor, a formelor unui teritoriu (regiune, ținut). **Peisajul cultural**: este un termen ce reunește diverse manifestări ale interacțiunii dintre om și natură reprezentative pentru gradul de evoluție a societății umane sub influența constrângerilor de ordin fizic, a oportunităților habitatului natural și a factorilor social, economic și cultural.

Peisajul antropic: se caracterizează prin lipsa aproape totală a elementelor naturale din cadrul componentelor peisajului, fapt relevant în fizionomia acestuia. Locul acestora este luat de componentele antropice ale unui mediu construit, rezultat în urma unei activități umane intense într-un areal bine delimitat.

Proportionalitatea: presupune calitatea de a fi în relație corectă în dimensiune, în grad sau în orice altă caracteristică măsurabilă cu un alt obiect.

Puntea termică: este acea suprafață unde intră în contact două materiale ale căror capacități de reținere a căldurii sunt diferite, având loc o pierdere de căldură. Știind că

posibilitățile de reținere a căldurii sunt date și de grosimea materialului, puntea termică poate să apară la elementele de închidere alcătuite din același material care are variații de grosime. Punctile termice se formează și în acele locuri unde este întreruptă termoizolația, permițând pierderea de căldură prin locurile respective.

Reparația: presupune o lucrare mai complexă decât întreținerea, prin care sunt remediate defectele cauzate de degradare, vătămare sau exploatare, și care permite adaptări minore cu scopul de a obține un rezultat sustenabil, dar nu implică lucrări de restaurare sau alterare/modificare.

Reversibilitatea: presupune o intervenție ce poate fi îndepărtată oricând, pentru a se reveni la starea inițială.

Schimbarea naturală: este schimbarea ce are loc în cadrul mediului istoric fără intervenție umană, lucru care însă, în unele cazuri, necesită raspunsuri administrative (întreținere specială sau înnoire periodică) pentru a susține permanent semnificația acestui mediu.

Semnificația (unui loc): însumează valorile naturale și culturale patrimoniale ale unui loc, adeseori sub forma unui statut sau a unei declarații.

Structura: este substanța materială ce alcătuieste o așezare: geologia, depunerile arheologice, rețelele construite, clădirile și flora.

Structura portantă: este ansamblul elementelor de construcție solidarizate între ele care țin în picioare o clădire, preiau toate sarcinile la care este supusă clădirea și care îi asigură sprijinirea și transmiterea acestor sarcini la sol. Principalele subsansambluri ale unei structuri tradiționale sunt: fundațiile, bolțile, planșeele, pereții portanți și șarpanta sau acoperișul.

Subsolul (prescurtat: S): nivelul construit al clădirii având pardoseala situată sub nivelul terenului (carosabilului) înconjurător cu mai mult de jumătate din înălțimea liberă. Subsolul se consideră nivel subteran al construcției (după Normativ de siguranță la foc a construcțiilor, indicativ P118-99). Pe terenurile în pantă, se consideră subsol nivelurile construite care respectă regula de mai sus pe cel puțin o latură a clădirii.

Suprafața construită (SC) (amprenta la sol a clădirii): suprafața construită la nivelul solului, cu excepția teraselor descoperite

ale parterului care depășesc planul fațadei, a platformelor și a scărilor de acces. Proiecția la sol a balcoanelor a căror cotă de nivel este sub 3,00 m de la nivelul solului amenajat și a logiilor închise ale etajelor se include în suprafața construită (Legea 350/2001).

Sustenabilitatea: presupune capabilitatea de a armoniza fără compromisuri necesitățile actuale cu cele din viitor.

Șarpanta: este structura de rezistență a unui acoperiș și este influențată în mod direct de tipul de învelitoare care se dorește a fi folosită, de greutatea acesteia, de existența sub acoperiș a unui spațiu locuibil etc. Poate fi alcătuită din lemn (cel mai frecvent), metal sau beton (cazuri mai rare).

Șura: construcție anexă dintr-o gospodărie rurală în care se adăpostesc vitele și se păstrează diferite vehicule, unelte agricole etc. (DEX 1998).

Teritoriul administrativ: suprafață delimitată de lege, pe trepte de organizare administrativă a teritoriului: național, județean și unități administrativ-teritoriale (municipiu, oraș, comună) (Legea 350/2001).

Teritoriul extravilan: suprafața cuprinsă între limita administrativ-teritorială a unității de bază (municipiu, oraș, comună) și limita teritoriului intravilan (Legea 350/2001).

Teritoriu intravilan: totalitatea suprafețelor construite și amenajate ale localităților ce compun unitatea administrativ-teritorială de bază, delimitate prin planul urbanistic general aprobat și în cadrul cărora se poate autoriza execuția de construcții și amenajări. De regulă, intravilanul se compune din mai multe trupuri (sate sau localități suburbane componente) (Legea 350/2001).

Valoarea: este un aspect ce punctează meritul sau importanța; în cazul nostru, ceea ce oamenii atribuie calităților unei așezări.

Valoarea comună: este calitatea ce derivă din semnificația pe care un loc îl are în conștiința oamenilor care relaționează cu el sau a acelor care au o memorie a locului sau au trăit o experiență colectivă în locul respectiv.

Valoarea estetică: este calitatea ce derivă din modul în care oamenii percep stimulii senzoriali și intelectuali ai unui loc (ai unei așezări).

Valoarea evidentă (intrinsecă): este calitatea ce derivă din potențialul unui loc de a pune în valoare măturțile

activităților umane din trecut.

Valoarea istorică: este calitatea ce derivă din modul în care oamenii, evenimentele și aspectele vieții cotidiene din trecut pot fi legate prin intermediul unui loc (al unei așezări) de prezent.

ANEXA 3 Legislație

Reglementări locale

Planurile Urbanistice Generale ale Unităților Administrativ-Teritoriale aprobate, în vigoare;

Planurile de Amenajare ale Teritoriilor Județene și Zonale aprobate, în vigoare.

Reglementări naționale

Legea nr.10/1995 privind calitatea în construcții, republicată și actualizată;

Legea 50/1991 privind autorizarea lucrărilor de construcții, cu modificările ulterioare;

Legea nr.114/1995, Legea locuinței, cu modificările ulterioare;

Legea nr.153/2011 privind măsurile de creștere a calității arhitectural -ambientale a clădirilor, cu modificările ulterioare;

Regulamentul (UE) nr. 305/2011 al Parlamentului European și al Consiliului din 9 martie 2011 de stabilire a unor condiții armonizate pentru comercializarea produselor pentru construcții și de abrogare a Directivei 89/106/CEE a Consiliului;

Hotărârea Guvernului nr. 622/2004 privind stabilirea condițiilor de introducere pe piață a produselor pentru construcții, republicată, cu modificările și completările ulterioare;

Ordinul ministrului dezvoltării regionale și locuinței nr. 839/2009 pentru aprobarea Normelor metodologice de aplicare a Legii nr. 50/1991 privind autorizarea executării lucrărilor de construcții, cu modificările ulterioare;

Hotărârea Guvernului nr. 766/1997 pentru aprobarea Regulamentului privind acordarea tehnic pentru produse, procedee și echipamente noi în construcții, modificată și completată;

Ordinul Ministerului Transporturilor, Construcțiilor și Turismului nr. 1889/2004 pentru aprobarea Procedurii de acordament tehnic pentru produse, procedee și echipamente noi în construcții și a Procedurii privind avizarea acordamentelor tehnice;

Reglementări tehnice privind documentațiile de urbanism (sursa; http://www.mdrap.ro/construcții/reglementari-technice);

Reglementări tehnice privind proiectarea și executarea lucrărilor de învelitori;

Reglementări tehnice privind proiectarea și executarea lucrărilor de izolații;

Reglementări tehnice privind proiectarea și executarea lucrărilor de tencuieli, placaje și tapete;

Reglementări tehnice privind proiectarea și executarea lucrărilor de pardoseli, plinte, scafe, elemente de scări;

Reglementări tehnice privind proiectarea și executarea instalațiilor electrice, de apă și canalizare, termice, condiționare a aerului, gaze;

Reglementări tehnice privind proiectarea și executarea clădirilor de locuit și social-cultural;e;

Reglementări tehnice privind proiectarea și executarea construcțiilor industriale, agrozootehnice și de irigații;

Reglementări tehnice privind proiectarea și executarea construcțiilor hidrotehnice, amenajărilor și regularizărilor de râuri;
Reglementări tehnice privind proiectarea și executarea organizării lucrărilor de construcții-montaj;

Reglementări tehnice privind verificarea calității și recepția lucrărilor de construcții-montaj;

Reglementări tehnice privind lucrările de reparații, întreținere și postutilizare a construcțiilor;

Reglementări tehnice privind performanța energetică a clădirilor;

Reglementări tehnice privind securitatea la incendiu;

Hotărârea Guvernului nr. 226/2015 privind stabilirea cadrului general de implementare a măsurilor programului național de dezvoltare rurală cofinanțat din Fondul European Agricol pentru Dezvoltare Rurală și de la bugetul de stat, cu modificările ulterioare;

Ordinul 961/2016 al Ministerului Agriculturii și Dezvoltării Rurale pentru aprobarea Regulamentului de organizare și funcționare a procesului de evaluare, soluționare a contestațiilor, selecție și contractare pentru proiectele aferente măsurilor din Programul Național de Dezvoltare Rurală 2007 – 2013 pentru care s-a dispus evaluarea și/sau contractarea prin hotărâri judecătorești definitive, care pot fi finanțate de la bugetul de stat, cu modificările ulterioare;

Ordinul 763/2015 privind aprobarea Regulamentului de organizare și funcționare a procesului de selecție

și a procesului de verificare a contestațiilor pentru proiectele aferente măsurilor din Programul Național de Dezvoltare Rurală 2014 – 2020, cu modificările ulterioare;

Ordinul 1731/2015 al Ministerului Agriculturii și Dezvoltării Rurale privind instituirea schemei de ajutor de minimis „Sprijin acordat microîntreprinderilor și întreprinderilor mici din spațiul rural pentru înființarea și dezvoltarea activităților economice neagricole”, cu modificările ulterioare;

Ordinul 2112/2015 al Ministerului Agriculturii și Dezvoltării Rurale privind instituirea schemei de ajutor de minimis „Sprijin acordat pentru stimularea investițiilor asociate conservării patrimoniului și pentru menținerea tradițiilor și moștenirii spirituale”, cu modificările ulterioare;

Ordinul 847/2016 privind aprobarea Regulamentului de organizare și funcționare a procesului de evaluare, verificare, soluționare a contestațiilor și selecție pentru proiectele aferente submăsurii 9.1. „Înființarea grupurilor de producători în sectorul agricol” și 9.1.a. „Înființarea grupurilor de producători în sectorul pomicol” din Programul Național de Dezvoltare Rurală 2014 – 2020;

Ordinul 295/2016 al Ministerului Agriculturii și Dezvoltării Rurale privind aprobarea Ghidului solicitantului pentru participarea la selecția Strategiilor de Dezvoltare Locală.

Reglementări europene
REGULAMENTUL (UE) NR. 1305/2013 AL PARLAMENTULUI EUROPEAN ȘI AL CONSILIULUI din 17 decembrie 2013 privind sprijinul pentru dezvoltare rurală acordat din Fondul European Agricol pentru Dezvoltare Rurală (FEADR) și de abrogare a Regulamentului (CE) nr.1698/2005 al Consiliului;

REGULAMENTUL DE PUNERE ÎN APLICARE (UE) NR. 808/2014 AL COMISIEI din 17 iulie 2014 de stabilire a normelor de aplicare a Regulamentului (UE) nr. 1305/2013 al Parlamentului European și al Consiliului privind sprijinul pentru dezvoltare rurală acordat din Fondul European Agricol pentru Dezvoltare Rurală (FEADR)

DECIZIA DE PUNERE ÎN APLICARE A COMISIEI din 26.5.2015 de aprobare a programului de dezvoltare rurală al României pentru sprijin din Fondul European Agricol pentru Dezvoltare Rurală CCI 2014RO06RDNP001.

BIBLIOGRAFIE

Agrementul Tehnic

Agrementul Tehnic

Agrementul Tehnic

Agrementul Tehnic

Agrementul Tehnic

Agrementul Tehnic 001SC-02/612-2016 pentru realizarea pereților neportanți tip Hempcrete și a termoizolațiilor din puзderie de cânepă cu liant pe bază de var hidroalic și apă

Agrementul Tehnic 001SC-03/314-2014 pentru saltele termoizolante din lână de oaie

Agrementul Tehnic 001SC-03/319-2015 pentru panouri termoizolante din lână de oaie

Agrementul Tehnic 001SC-03/320-2015 pentru termoizolație din lână de oaie

Ghidul privind proiectarea și execuția acoperișurilor verzi la clădiri noi și existente, indicativ GP 120-2013, din 21.11.2013
Metodologie de calcul al performanței energetice a clădirilor, partea I, *Anvelopa clădirii*, indicativ Mc 001/1-2006

Normativ de siguranță la foc a construcțiilor, indicativ P118-99

Planul Urbanistic General al Municipiului Cluj-Napoca, Regulamentul local de urbanism,

Anexa nr. 9. Glosar de termeni, Primăria Municipiului Cluj-Napoca

Legea nr. 350 din 6 iulie 2001 privind amenajarea teritoriului și urbanismul

Agrementul Tehnic

Agrementul Tehnic

Agrementul Tehnic

Agrementul Tehnic

Agrementul Tehnic

Agrementul Tehnic

Agrementul Tehnic

Agrementul Tehnic

Agrementul Tehnic

Agrementul Tehnic

Agrementul Tehnic

Agrementul Tehnic

Agrementul Tehnic

Agrementul Tehnic

Agrementul Tehnic

Agrementul Tehnic

Agrementul Tehnic

Agrementul Tehnic

Agrementul Tehnic

Agrementul Tehnic

Agrementul Tehnic

Agrementul Tehnic

Agrementul Tehnic

Agrementul Tehnic

Agrementul Tehnic

Agrementul Tehnic

Agrementul Tehnic

Agrementul Tehnic

Agrementul Tehnic

Agrementul Tehnic

Agrementul Tehnic

Agrementul Tehnic

Agrementul Tehnic

Agrementul Tehnic

Agrementul Tehnic

Agrementul Tehnic

Agrementul Tehnic

Agrementul Tehnic

Agrementul Tehnic

Agrementul Tehnic

Agrementul Tehnic

Agrementul Tehnic

Agrementul Tehnic

Agrementul Tehnic

Agrementul Tehnic

Agrementul Tehnic

Agrementul Tehnic

Agrementul Tehnic

Agrementul Tehnic

Agrementul Tehnic

Agrementul Tehnic

Agrementul Tehnic

Agrementul Tehnic

Agrementul Tehnic

Agrementul Tehnic

CREDIT IMAGINI

Agrementul Tehnic

Agrementul Tehnic

Agrementul Tehnic

Agrementul Tehnic

Agrementul Tehnic

Agrementul Tehnic

Agrementul Tehnic

Agrementul Tehnic

Agrementul Tehnic

Agrementul Tehnic

Agrementul Tehnic

Agrementul Tehnic

Agrementul Tehnic

Agrementul Tehnic

Agrementul Tehnic

Agrementul Tehnic

Agrementul Tehnic

Agrementul Tehnic

Agrementul Tehnic

Agrementul Tehnic

Agrementul Tehnic

Agrementul Tehnic

Agrementul Tehnic

Agrementul Tehnic

Agrementul Tehnic

Agrementul Tehnic

Agrementul Tehnic

Agrementul Tehnic

Agrementul Tehnic

Agrementul Tehnic

Agrementul Tehnic

Agrementul Tehnic

Agrementul Tehnic

Agrementul Tehnic

Agrementul Tehnic

Agrementul Tehnic

Agrementul Tehnic

Agrementul Tehnic

Agrementul Tehnic

Agrementul Tehnic

Agrementul Tehnic

Agrementul Tehnic

Agrementul Tehnic

Agrementul Tehnic

Agrementul Tehnic

Agrementul Tehnic

Agrementul Tehnic

Agrementul Tehnic

Agrementul Tehnic

Agrementul Tehnic

Agrementul Tehnic

Agrementul Tehnic

Agrementul Tehnic

Agrementul Tehnic

Agrementul Tehnic

Agrementul Tehnic

Agrementul Tehnic

Agrementul Tehnic

Agrementul Tehnic

Agrementul Tehnic

Agrementul Tehnic

Agrementul Tehnic

Agrementul Tehnic

Agrementul Tehnic

Agrementul Tehnic

Agrementul Tehnic

Agrementul Tehnic

Agrementul Tehnic

Agrementul Tehnic

Agrementul Tehnic

Agrementul Tehnic

Agrementul Tehnic

Agrementul Tehnic

Agrementul Tehnic

Agrementul Tehnic

Imaginea 1, pagina 53: ©Viscri 125

Imaginea 1, pagina 54: ©Köllő Miklós

Imaginea 3, pagina 54: ©Asociația MONUMENTUM

Imaginea 1, pagina 55: ©Peter Mrass

Imagineile 1, 4, 6, pagina 56: ©Asociația MONUMENTUM

Imaginea 6, pagina 60: ©Esztáry Győző

Imagineile 1, 2, 6, 7, pagina 62: ©Asociația MONUMENTUM

Imagineile 3, 4, pagina 63: ©Asociația MONUMENTUM

Imaginea 1, pagina 64: ©RAUM

Imagineile 1, 2, 3, pagina 66: ©Raluca Munteanu, Ghid de construire în zona de

dezvoltare durabilă a Parcului Național *Piatra Craiului*

Imaginea 1, pagina 67: ©Raluca Munteanu, Ghid de construire în zona de

dezvoltare durabilă a Parcului Național *Piatra Craiului*

Imaginea 3, 4 pagina 67: ©Laura Zaharia

Imaginea 4, pagina 68: ©Szigeti Vajk-István

Imaginea 7, pagina 68: ©Erős Zoltán-Levente

Imaginea 8, pagina 68: ©Köllő Miklós

Imagineile 8, 9, pagina 69: © Szigeti Vajk István

Imaginea 10, pagina 69: ©Laura Zaharia

Imaginea 2, pagina 70: ©Jan Hülsemann

Imagineile 5 – 10, pagina 70: ©Ulrich Roth

Imaginea 1, pagina 71: ©Asociația MONUMENTUM

Imaginea 4, pagina 71: ©Copsa Mare Guesthouses

Imagineile 2, 3, pagina 71: ©*http://www.ecohightech.ro/prelucrare_biomasa.html*

Imaginea 6, pagina 71: ©HempFlax Europe srl

Imaginea 1, 2, pagina 72: ©Mark Reindere

Imaginea 3-7, pagina 72: ©www.naturalpaint.ro

Imaginea 1, pagina 73: ©S.C. Tradiția noastră SRL - Galați

Imaginea 2, pagina 73: © http://casenaturale.ro

Imaginea 3, pagina 73: ©Gutex, www.naturalpaint.ro

Imaginea 4, pagina 73: ©Alex Wilson - BuildingGreen

Imagineile 1 – 3, 5 – 8, pagina 74: ©Jan Hülsemann

Imagineile 4, 9, pagina 74: ©Asociația MONUMENTUM

Agrementul Tehnic

Agrementul Tehnic

Agrementul Tehnic

Agrementul Tehnic

Agrementul Tehnic

Agrementul Tehnic

Agrementul Tehnic

Agrementul Tehnic

Agrementul Tehnic

Agrementul Tehnic

Agrementul Tehnic

Agrementul Tehnic

Agrementul Tehnic

Agrementul Tehnic

Agrementul Tehnic

Agrementul Tehnic

Agrementul Tehnic

Agrementul Tehnic

Agrementul Tehnic

Agrementul Tehnic

Agrementul Tehnic

Agrementul Tehnic

Agrementul Tehnic

Agrementul Tehnic

Agrementul Tehnic

Agrementul Tehnic

Agrementul Tehnic

Agrementul Tehnic

Agrementul Tehnic

Agrementul Tehnic

Agrementul Tehnic

Agrementul Tehnic

Agrementul Tehnic

Agrementul Tehnic

Agrementul Tehnic

Agrementul Tehnic

Agrementul Tehnic

Agrementul Tehnic

Agrementul Tehnic

Agrementul Tehnic

Agrementul Tehnic

Agrementul Tehnic

Agrementul Tehnic

Agrementul Tehnic

Agrementul Tehnic

Agrementul Tehnic

Agrementul Tehnic

Agrementul Tehnic

Agrementul Tehnic

Agrementul Tehnic

Agrementul Tehnic

Agrementul Tehnic

Agrementul Tehnic

Agrementul Tehnic

Agrementul Tehnic

Agrementul Tehnic

Agrementul Tehnic

Agrementul Tehnic

Agrementul Tehnic

Agrementul Tehnic

Agrementul Tehnic

Agrementul Tehnic

Agrementul Tehnic

Agrementul Tehnic

Agrementul Tehnic

Agrementul Tehnic

Agrementul Tehnic

Agrementul Tehnic

Agrementul Tehnic

Agrementul Tehnic

Agrementul Tehnic

Agrementul Tehnic

Agrementul Tehnic

Arhitectura este știința și arta de a realiza construcții trainice, folositoare, sănătoase și armonioase. Arhitectura se face pentru oameni și mediul lor, prin clădiri sau construcții alcătuite cu cap. Rostul ei este să ne facă viața mai frumoasă, mai sănătoasă și să ne aducă aminte cine suntem atunci când uităm.

Arhitectul este cel care se ocupă cu arhitectura. El își imaginează casele și desenează (alături de echipele de ingineri) schițele / planșele după care se construiesc clădirile. El ține cont de posibilitățile și de nevoile celui care îl cheamă/angajează, de legile în vigoare și de felul în care se fac casele trainice, sănătoase și frumoase.

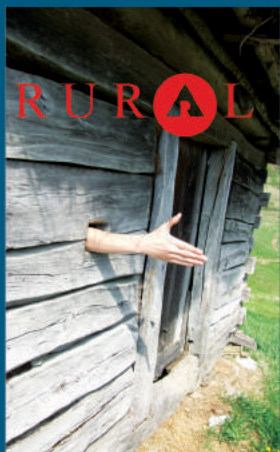

Obiectivele generale ale PROGRAMULUI RURAL al Ordinului Arhitecților din România

- creșterea calității practicii profesionale în mediul rural
- conștientizarea nevoii de protejare/promovare a zonelor cu specific local valoros
- folosirea arhitecturii (cu toate domeniile conexe) ca pârghie în dezvoltarea economică a mediului rural pe baze ecologice / responsabile
- elaborarea documentelor ce vor reglementa intervențiile în mediul rural (cu sau fără finanțare europeană)

ACEST GHID SE DISTRIBUIE GRATUIT!

Ghidul poate fi accesat și descărcat de pe site-ul OAR:
<http://www.oar.archi/despre-oar/publicatii-si-documente-oar>

Realizat cu sprijinul:

